

3. RÉSZ

KOMPARATISZTIKAI VÁZLATOK I.

(külgazdasági illeszkedések a
nagyvilágban)

*„A történelem olyan, mint egy képtár:
néhány eredeti festmény, a többi meg másolat.”*
(DE TOCQUEVILLE)

*„Ha ketten csinálják ugyanazt,
az már nem ugyanaz.”*
(középkori egyházi-latin mondás)

*„Rosszul teszed, ha mindenkit utánozol.
Még rosszabbul, ha senkit.”*
(szerb közmondás)

3.1. Külgazdasági stratégiák a modern társadalom szülőszobájában

Köztudott, hogy a külkereskedelem megjelenése jóval régebbi, mint a belpiaci kereskedelemé: a kereskedelem külkereskedelemként született. *Kereskedelempolitika* viszont csak akkor jelenik meg mint kézzelfogható koncepcionális rendszer, ha egy valamilyen állami keretekbe szervezett, közösség számára a külfölddel való áruforgalom fennmaradásának és fejlődésének alapvető feltételévé válik.

Nem tudjuk, volt-e kialakult kereskedelempolitikája Föníciának, vagy a tengermelléki görög városállamoknak: tudatos, közösségi terv alapján hajtotta-e végre Tyrus és Szidón a karthágói, vagy a jön Kisázsia a massiliai, majd Karthágó a kelet-ibériai gyarmatosítást, volt-e valami távlati elképzelésük a föníciaiakra Afrika körülhajózásával és (állítólag) a mexikói indián birodalom többszöri meglátogatásával? Azt sem tudjuk, mekkora volt az állami szintű tudatosság abban, hogy a kínai birodalom kereskedői rendszeres kapcsolatot tartottak fenn az Indiai-óceán partvidékének minden valamirevaló kultúrájával? A rómaiak Mediterráneum-méretű munkamegosztásában már lehetetlen nem észrevenni a stratégiát: még katonai hódításaik irányai, egymásutániságai is szigorú logikát követnek – legalábbis a császárság hanyatló szakaszáig –: egyfelől az Urbs gabonaellátását, s a gabonatermő földek rabszolgamunkaerővel való ellátását szolgálták, másfelől a Birodalom fémellátását. Mindkét alapmotívum vissza-visszatér a történelem hajtókanyarulataiban. Ugyancsak feltűnő az is, hogy a légiónok európai hódításai nyomán a régészek ásió hatalmas mennyiségű, Itáliában készített használati tárgyat fordítanak ki a földből. A Birodalom export-felvevőpiacként is szerepelt – no persze más méreteken, mint a XIX. vagy a XX. század analóg eseteiben. Feltűnő továbbá, hogy milyen élénk kereskedelem ment végbe a birodalom nyugati és keleti („latin” és „görög”) fele között: A Nyugat fémeket, fegyvereket, tömeghasználati cikkeket cserélt Kelettel – luxusjavakért.

Ókor

Kereskedő városállamok a középkorban A középkor folyamán, a naturálgazdaságra épülő Európában jellegzetes kereskedő-városállamok alakultak ki: az egyik földrajzi gócpont a Földközi-tenger térsége volt (Velence, Genova), a másik az Északi-Balti-tenger déli partjai mentén (a későbbi Hanza-városszövetség). Ezek a kicsiny területű, de nagy tőkeerejű városállamok kifejezetten kereskedelemből éltek. Bizonyos – nem is jelentéktelen – ipart is magukban foglaltak, ám az *európai* ipari háttérük inkább a környezető országokra terjedt ki (Észak- és Közép-Olaszország államai; Flandria). Árukeresletüknek és kínálatuknak oroszlánrésze tengeren-, illetve az Urálon túlról származott, fő végfogyasztóik – vásárló üzletfeleik pedig az európai udvarok, feudális és egyházi központok voltak.

Stratégiai alapcél Az itáliai kereskedőváros-államok import stratégiai központjában az *aranyszerzés* lebegett: nem tezaurálás céljából, hanem azért, mert a keleti (perzsa, indiai, kínai) „ügyfelek” számára az Itáliából beszerezhető áruk általában nem voltak attraktívak: az olasz ipar abban az időben – az ékszerek kivételével – csak igen kevés távolra szállítható árut produkált, amely iránt a keleti kultúrákban kereslet támadt volna (katedrálisokat, faragott stallumokat és szószékeket nem lehetett exportálni – az itáliai ipar ilyen jellegű „árukban” képviselte akkoriban a világszínvonalat!). Vagyis a Keletre hajózó kereskedő cseretárgyként aranyat és aranytárgyakat vitt magával. Az arany egy részét Európa bányái – főként magyarországiak – adták, nagyobbik részét azonban a Szaharán keresztül rendszeresen indított karavánjáratokkal kellett Európába szállítani. Ellenértékképpen a karavánok használati tárgyakat vittek magukkal: ezek iránt nem voltak különösebb minőségi követelmények. Ha maga a szállítás nem lett volna különlegesen fáradságos és veszélyes, az arany nem került volna túl sokba.

Az arannyal és aranytárgyakkal megrakott hajók (levantei fővonal) és karavánok (Selyem-út, Tömjén-út alamint a Magyarországon – Balkánon – Bizáncon – Anatólián keresztül vezető szárazföldi szállítási útvonal) Kelet felé igyekeztek. A Hanza hajóinak és karavánjainak egy másik része Oroszország felé tartott: itt főként posztót, gabonát, zsíradékot cseréltek drága prémekre.

Olasz városállamok Két nagy centrum közül a *mediterrán* városok kétségtelen földrajzi előnyben voltak az afrikai aranyszerzés és a levantei

piacokon beszerezhető luxuscikkek (tömjén, szövetek, fegyverek, arab közvetítőkön keresztül hozzáférhető ázsiai áruk: selyem, fűszerek, drágakövek stb.) tekintetében. Ugyancsak nagy előnyük volt a legfizetőképesebb felvevőpiac – ti. az egyház, valamint a Német-római Császárság és Bizánc központjának elérhetősége. Mivel a középkorban a nyugati világkultúra centruma még mindig a Földközi-tenger medencéje volt, ez Velence és Genova, valamint kisebb társaik (Pisa stb.) számára helyzeti előnyt jelentett. Az arab közvetítőkereskedelem drágító hatását két nagy próbálkozással kísérelték meg kiküszöbölni. Először nagy reményeket fűztek a keresztes hadjáratokhoz: a felszabadított Szentföld ideális „karavánbázist” nyújtott volna a városállamoknak. Aztán, a keresztes hadjáratok sikertelenségeit követően megszervezték az Indiai-óceán felé/felől érkező áruk szárazföldi átszállítását a Földközi-tenger és a Vörös-tenger között: nagyjából a mai Szuézi-csatorna nyomvonalán.

A Hanza ipari háttere a németalföldi városok céhes ipara – *Hanza* főként posztó- és egyéb textil- (csipke stb.) termelése – volt: ez „prózaibb” árukínálatnak látszik, mint a velencei-genovai üveg, műtárgy, fegyver, ékszerkínálat, amit maguk a kereskedővárosok és mögöttük Közép-Itália produkált. Ám ha meggondoljuk, hogy a Hanza főként Északon kerekedett, belátható, hogy az ipari háttere nem volt haszontalan. A későbbiekben ez a „profil” Nyugat-Európa nagy ütőkártyájává válik. Akárcsak a középkorban még hátrányos Atlantikum-közelség: ez egyelőre még rejtett lehetőség, a Hanza – az olaszokhoz hasonlóan – ugyancsak egy beltengerre korlátozza hajózásainak zömét: az északi és balti tengeri vizekre. Ez azonban tele van tűzdelve raktárállomásokkal, amelyek egyben a szárazföldi háttérvidékek felvásárlói-begyűjtő központjai is. A Hanza ui. szélesebb skálában kereskedett, mint mediterrán konkurensei: gabonával, borral, sörrel, hússal is – aszályos, kontinentális klimatikus körülmények között élő „kuncsftjainál” erre is volt kereslet. A forgalombővítéshez szükséges arany nagy részét sem Afrikából, hanem az Urál környékéről szerezte be, és éppen az északi körülményekhez igazodó árukínálata folytán nem is volt olyan egyoldalúan ráutalva, mint a mediterrán városok. Erősebb oldala a karaván-kereskedelem is, mint Velencének vagy Genovának. A Hanza a középkor folyamán nem jut el a

gazdagság azon fokára, mint a mediterrán kereskedővárosok: nem csillog, nem keveredik nemzetközi konfliktusokba, hanem „teszi a dolgát” – csendesen gyarapodik, hatalmas potenciált halmoz fel anyagiakban is és szellemiekben is az egész Nyugat- és Észak-Európa számára. Ezek az „időzített bombák” – mint majd látjuk – sorban fognak „robbanni” a későbbi századok során.

Új stratégia

A Hanza egyenletes terjeszkedését és gyarapodását nagymértékben megzavarta a XIII. század közepén a mongol invázió, majd utána az Arany-horda beékelődése a Selyem-út középebe. Ez bizonyos koncepcióváltásra kényszerítette: valószínű, hogy jelentős szerepe lehetett abban, hogy a Hanza a következő évszázadokban fokozott figyelmet fordított az ipari háttér fejlesztésére, és az intra-európai kereskedelemre.

Ugyanez a sokkhatás a mediterrán városállamokat csak a XV. század közepén éri, amikor az oszmán birodalom előnti Levantét, Bizáncot és mélyen behatol a Balkánra is. Ez *kényszeríti* a mediterrán kereskedelmet *új keleti utak* kutatására. Az olasz kereskedőhatalmak szövetkeznek az Atlantikum partjain fekvő feudális birodalmakkal – Spanyolországgal és Portugáliával – e feladat megvalósítására. Ez utóbbiaknak aranyezüsthőségük van, luxusigényeik és – főleg – katonai terjeszkedési terveik finanszírozására (ne feledjük: ezek *szegény* hatalmak: a mórokkal való több évszázados reconquista-harc minden erejüket felemésztette!); az olasz kereskedővárosok pedig hajózási útvonalakat és raktárállomás-hálózatot akarnak: ezért szükségük van az emberi erőforrásokban gazdag, nagy hadsereggel és katonai felszereléssel, hadiflottával rendelkező ibériai államok szövetségére. A középkor utolsó évszázada az óceánok meghódításáért folyó harc előkészítésének és megkezdésének jegyében megy végbe. E szorgoskodás „spiritus rectorai” azok a mediterrán városállamok, amelyeket a török előretörés megbénítani készült Levantén. Az ellene való védekezés finanszírozása, plusz a Vasco da Gama, Diaz, Kolumbusz, Amerigo Vespucci nagy felfedező útjainak előkészítése tetemesen igénybe vette a mediterrán világ anyagi és szellemi energiáit – hogy a térségben folyamatosan dúló háborúk hatását ne is említsem. Az olasz ipari háttér lemaradása a németalföldi mögött itt kezd jelentékennyé válni.

A két centrum (valószínűleg egyenesen soha nem tudatosított) versenyére a pontot a felfedezések tették rá. A hadszíntérre vált, kereskedelmi háttereitől elvágott kis beltenger – a Mediterráneum – egy évszázad leforgása alatt „mellékutcává” lett a kibontakozó atlanti hajózó útvonalak mellett. Az Indiákat már a Jóreménység foka érintésével tengeri úton, átrakodás és karavánutazás nélkül meg lehetett közelíteni, a konkvisztádorok kicsiny csapatai éles késként hasítottak utat Amerika belsejébe a rablóhadjáratok és az ültetvényesek számára. Mindezek a javak nagyrészt elkerülik Velencét, Genovát. A kincsek és hasznok fő lerakódóhelye Nyugat-Európa lesz. Ám a Hanza győzelme – pirhuszi. Hatósugarának egyetlen pontján indul meg – mindössze másfél évszázadra – pezsgő fejlődés: Hollandia elkezd nagy tételekben kereskedni, gyarmatosítani. Egyébiránt a Hanza is kimarad ebből a konjunktúrából. Pontosabban, a Hanza előnyös struktúráját mások másolják le – szerencsésebben, mint az eredeti – és „befutnak” vele.

3.2. A brit birodalom megszületésének előtörténete

Első korszak:
a conquista
eredményei-
nek
lecsapolása

Az angol kitörés embrionális szakaszát három, a XVI. Században meginduló folyamat jellemzi:

1. Miután teljes erővel megindul Mexikó és Peru spanyolok általi kirablása, az Európa felé áramló arany-ezüstfolyamra egy *szervezett lecsapolórendszer* tapad rá: az angol (és a francia) korona által megtűrt, illetve megbízott *kalóz-hadsereg*, amely e folyamat jelentős hányadát *eltéríti*. Ez a rendszer a XVI. Században virágzik, és még a XVIII. Században is működik valamelyest. A spanyol-portugál „vérvesszeség” óriási: e birodalmaknak ugyanis meg kell fizetniük a „gesztenye tűzből való kikaparásának” teljes költségeit, miközben Anglia élvezi a haszon nagy részét. (Az egészet betetőzi a nagy Armada pusztulása.) Amit a kalózkodok¹ nem tudtak „átcsoportosítani”, vagyis eljutott az Ibériai-félszigetre, azt az ottani diszponensek *elpazarolták*: a kincs nem vált *tőkévé*, hanem *pénzként* elköltésre került, részben a végtelenségig vívott háborúk finanszírozására, részben a feudális elit luxusigényeinek fedezésére. Akárhogy is: az Amerikából rabolt kincsek beáramlottak az európai pénzforgalomba és francia, flamand, holland, német közvetítéssel valahol a Csatorna partjai mentén váltak felhalmozássá. A felfedezésekben úttörő szerepet játszó, majd az áruforgalomban is nagy szerepet vállaló ibériai erők ilyenformán *katalizálták* a brit felemelkedést, anélkül, hogy hasznot húztak volna a világgazdaság fordulatából.

¹ A magyar nyelv nem különbözteti meg az állami engedéllyel, állami haszonnal működő kalózt a közönséges – saját zsebre működő – tengeri rablótól. Az angol és a francia nyelv két külön szóval jelzi e két, jogilag és erkölcsileg egyaránt megkülönböztetendő fogalmat: az első a *corsaire*, a második a *pirate*!

2. Az Újvilág benépesítése egyenértékű egy népvándorlás horderejű népességmozgással. Ennek egyik ága a kirajzás. Nyugat-Európában a XVII. században igen kedvezőtlen klimatikai fordulat folytán élelmiszerhiány mutatkozott, ezzel párhuzamosan megy végbe a parasztság birtokából való kitérésének első nagy hulláma, valamint a nagy vallásháborúk. A három együttesen százezreket űz el Amerikába, akár önkéntes kivándorlóként, akár deportált fegyencként. Sorra születnek a *telepesgyarmatok*. (A XIX. század elején ez megismétlődik, már Ausztrália és Új-Zéland bevonásával.) A második ág a felvirágzó ültetvényes kultúra *rabszolga*-munkaerővel való ellátása. Ezt az „üzletágot” zömmel az angol tőke foglalja le: milliószámra fogdosztatja össze és hajózza be az afrikai lakosságot, és ebből nagyobb haszonra tesz szert végül is, mint a kalózkodásból. A rabszolga-kereskedelemből származó hasznok ugyancsak tőkévé válnak.

3. Az angol kereskedelem figyelmét nem kerülte le az a változás sem, amely a kontinentális Európában a XVII-XVIII. században végbement: a hűbériség, átvészelve a parasztháborúk, a török előretörés sokkját és a harmincéves háború kínjait, megvívva a reformáció és ellenreformáció nagy csatáit, másodvirágzásba lendül. Ez azonban már félig-meddig az árugazdaság talaján megy végbe: a jobbagynak pénzben kell adóznia, így kénytelen árutermelővé válni, specializálódni, aminek a *háziipara* esik első sorban áldozatul. Vagyis a kontinentális paraszt szövetés *eszközvásárlóvá* lesz: a helyi ipar erre a piacnyílásra nincs felkészülve: még a főúri udvarok keresletére épül, azaz nem tud tömegtermeléssel mérsékelt minőségi igényeket kielégíteni. Ehhez hozzá jön az említett „kis-jégkorszak” *élelmiszerhiánya*, mint ugyancsak újonnan születő kereslet.

Végeredményét tekintve mindkét tendencia egybeesett az angol *belső* piacokon végbement változásokkal: itt ui. igen gyorsan tönkretették a hagyományos parasztságot és betertelték a manufaktúrákba az így szabaddá vált munkaerőt; ezek a tömegek is „*vásárlóközönséggé*” váltak – ha nyomorúságos szinten is, de nagy tömegben – az iparcikkek és az élelmiszerek számára.

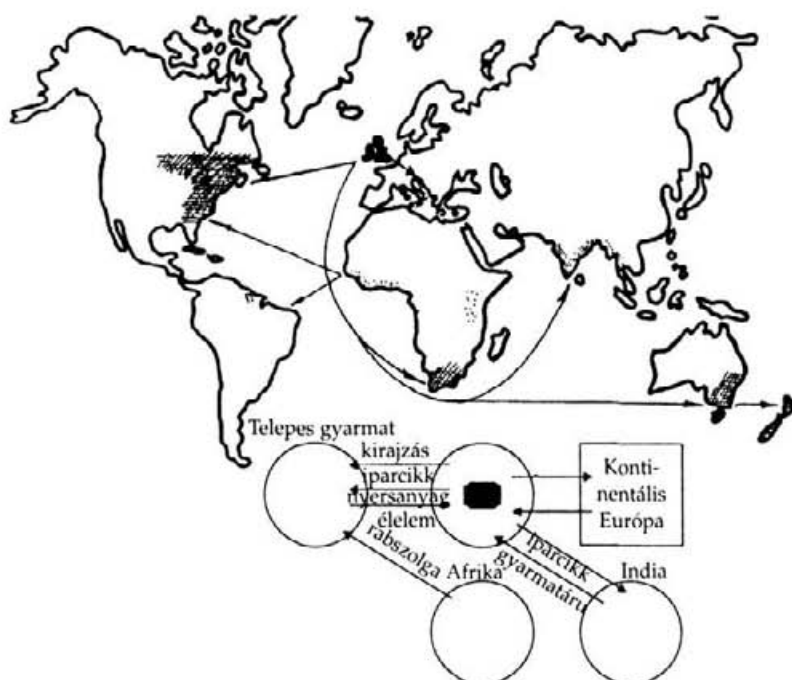

3.1. ábra

A brit külgazdasági modell a XVI–XVIII. században és a XIX. század elején

Az iparcikkeket – gyakorlatilag: szövetet és egyszerű házi eszközöket – megtermelte a születő-terjedő hazai ipar, ehhez be kellett rendezkedni tömeges *nyersanyagimportra*. Az *élelmi-szert* ugyancsak tömegével kellett *importálni*. Mindkettő tekintetében az *exportőrök* az *újonnan létesülő telepes gyarmatok* voltak, akik cserében ugyancsak piacot nyitottak a brit iparcikk előtt.

A XVIII. századra nagyjából kialakult a brit külgazdasági rendszer modellje.

A modell működésének végeffektusa már nem „arany”, abban az értelemben, ahogyan az Velence, Genova vagy a Hanza esetében történt, hanem *felhalmozási forrás*: akármiben jött is be a haszon az országba, annak oroszlánrésze ipari tőkévé változott át, tehát automatikusan biztosította a saját további megsokszorozódását.

3.3. Rövid kitérő: a francia „felzárkózási” kísérlet

Minthogy a németalföldi fejlődés „eliszaposodott” (akárcsak a bruggei és a genti kikötő!), illetve a holland ettől különvált (erről a későbbiekben még lesz szó!), Európa többi részén pedig nem értek meg még a feltételek a XVII-XVIII. század során a „take off”-ra, az egyetlen, az angollal összevethető fejlődési pálya a francia.

Ez is csak *nagyjából*: a francia fejlődés feltételei ugyanis annyira különböztek az angolétól, hogy egymás mellé helyezésük nem megy némi önkényesség nélkül. Igaz, éppen ezek a sajátosságok teszik az összehasonlítást plasztikussá.

Leegyszerűsítés volna állítani, hogy a tömeges iparosítás feltételei a szigetország egészében egyszerre értek meg: még ma is találunk Skóciában az ipari fejlődéstől nem, vagy alig érintett nagy, összefüggő tájegységeket. Ám az igaz, hogy Dél- és Közép-Angliában és Walesben – vagyis az ország *súlyponti* részén és *nagyobbik* hányadán – ezek a feltételek érettek voltak, s a viharos fejlődés be is indult. *Franciaország* esetében fordított volt a helyzet: az ipari átalakulás feltételeinek egy-két *összefüggő, nagyobb* tájegység felelt meg, s ezeken kívül néhány nagyváros és környéke. Ez utóbbiak kitörése még váratott magára eladdig, míg meg nem változtak az iparfejlődés feltételei. A manufaktúra és kvázimanufaktúra jellegű iparosítás nem indulhat meg nagyobb iramban, csak olyan összefüggő iparvidékeken, ahol bőven áll rendelkezésre szabad munkaerő. Ennek a XVII-XVIII. század körüli időkben csak Északkelet-Franciaország felelt meg; durván a La Manche–Szajna–Champagne–országhatár alkotta szabálytalan négyszög területén. Vagyis az a része az országnak, amely beleesett a Németalföld–Dél-Anglia–Közép-Anglia területein húzható, *nagyjából* a Csatornára eső középpontú körbe. Ennek már Párizs is a szélén foglalt helyet (Párizs egyébként még a XX. század első felében sem számított igazi iparvárosnak!). Franciaország maradék 3/4-e legfeljebb a céhes iparfejlődés túlérett szakaszáig jutott el, a vidék pedig agrár jellegű volt: egyes tartományokban fejlett volt a mezőgazdaság, másokban pedig igencsak nyomorúságos. Az ország „agrártalanítása” meg sem kezdődött, a lakosság gyakorlatilag megszabadult a feudális jellegű terhektől, viszont pénzbeli adóterhei jelentősek voltak. Az agrárszerkezet tehát abban az állapotban volt, hogy konzerválhatta önmagát. (Ez a jellege a II. Világháború végéig érezhetően megmaradt) Egy, az angoléhoz hasonló méretű és irányítású ipari export-expanzióra tehát Franciaország messzemenően nem volt felkészülve. Ugyanakkor a hagyományos céhes és kezdetleges manufakturális keretek között dolgozó francia ipar

„világelső” volt az arisztokrácia által keresett *luxuscikkek* termelésében, s ebből tetemes exportbevétel is adódott.

Másfelől, noha a spanyol–portugál ezüstflották kirablásában francia „corsaire”-ek is kivették részüket, az így befolyt kincs csak töredéke volt annak, amit Anglia szerzett. Kárptólásul a spanyol–portugál földre jutott arany egy nagy részét Franciaországban költötték el, ám ennek zöme nem tudott azonnal tőkévé válni a műszaki-emberi feltételek hiányossága miatt. Franciaország az angolokéhoz hasonló mohósággal vetette rá magát az újvilág területeire (gyarmatosított is egy óriási sávot a Szent Lőrinc folyó torkolatvidékétől a Missouri és Mississippi völgyén át a mexikói öbölig), ezeket azonban se benépesíteni, s tőkével ellátni, se termékeit megvásárolni, s a telepek iparcikkszükségeit szállítani nem volt képes.

Vagyis a gyarmatosítás inkább *formális*, katonai-politikai jellegű, tehát életképtelen volt, és nem is bizonyult hosszú életűnek. Az Egyesült Államok függetlenségi harca után néhány évtizeddel ezek a területek beolvadtak a USA-ba, illetve Kanadába.

Merkantilizmus

Mindezek magyarázzák, miért tökéltelte el magát az abszolutista kormányzat az államilag vezérelt *értékfelhalmozás* prioritása mellett: vagyis miért vált állami gazdaságpolitikai fővonallá a *merkantilizmus*? Az a koncepció, miszerint az országnak minden „mozdítható” terméket exportálnia kell, az importot pedig a legszükségesebbre le kell szorítani, s a pozitív külkereskedelmi szaldót *aranyban* fel kell központilag halmozni – annak a világos jele, hogy Franciaország mintegy évszázados késéssel ugyan, de *be akarta hozni* felhalmozásbeli hátrányát Anglia mögött. Az nem egészen világos, hogy mit akart a Bourbon-rezsim kezdeni a nagy kincessel. A Nagy Péteréhez hasonló, állami finanszírozású iparfejlesztés járt-e a fejében, vagy a bankrendszeren keresztül kívánta tőkéit „tenderre” bocsátani, netán arra számított, hogy az aranypénz nagy része magánkezekben maradjon (ami a legvalószínűbb) és ezeket tudja csatornázni ipari befektetések felé – mindenesetre ez a politika bizonyult minden európai „dirigizmus” és protekcionizmus ősatyjának: az első *felzárkózási stratégiát* tisztelhetjük benne.

Nem volt teljesen sikeres: a *tömeges iparosítás feltételhiánya* erősebbnek bizonyult Colbert aranyimport-erőfeszítéseinél. A merkantil politika azonban kétségkívül nagyban hozzájárult ahhoz, hogy Franciaországban meggyorsult az eredeti tőkefelhalmozás, mégpedig annak egy sajátos válfaja: a *tőkék elsősorban a bankokban koncentráálódtak*, kialakult az a szerkezet, amely egy évszázadon át meghatározta a francia gazdaság, valamint a külgazdasági kapcsolatrendszer arculatát. Mindezt a napóleoni háborúk ideje alatti fejlődés némileg módosította (pl. az északi textiliparral egyenlő jelentőségűvé fejlesztette a keleti (Lotharingia) és a Massif Central-beli /Creusot/ fémipart), a francia kapitalizmus „bankári” arculata azonban egészen a II. Világháborúig érzékelhető jellegzetesség maradt.

Mindezek következtében Franciaország körül a XVII-XVIII. században *nem alakulnak ki jellegzetes külgazdasági erőterek*. Az ország nem alakítója az akkori világpiacnak, igaz, nem is passzív függvénye. Az Anglia körül képződő nagy mágneses mező nem szívja ki nemzeti energiáit, mint – mondjuk – Spanyolországnak, de maga sem kerül olyan helyzetbe, hogy mások rovására gyarapodhasson.

3.4. A brit világbirodalom sajátos modellje

A prototípus még mindig *Anglia*. A XVIII. század mások felé-
nek brit birodalma azonban komoly változást szenvedett a
század elején észlelhető állapothoz képest: legfontosabb tele-
pes gyarmata politikailag függetlenítette magát az „anyaor-
szágtól”. Igaz, ez az elszakadás gazdaságilag nem történt meg:
az Államok exportterményeinek legfőbb importálója vál-
tozatlanul az angol ipar, s ugyanő látja el a telepes lakosságot
– amely egyelőre a partvidék kereskedő telepeitől eltekintve
még majdnem száz százalékgig *agrár*foglalkozású – a szükséges
eszközökkel és használati cikkekkel. A többi telepes gyarmat
kiépítése éppen csak elkezdődött.

A századfordulóhoz közeledve felgyorsulnak az esemé-
nyek Európában is. A francia forradalom és a napóleoni ter-
jeszkedő politika Nyugat- és Közép-Európában elsöpri a job-
bágyság intézményét.² Vagyis az Alpok és az Odera vonalá-
tól a Rajnáig húzódó széles sávon az ipari fejlődés és a mo-
dernizálódás felgyorsulása előtt leomlott az akadályok egy
része. Ez persze (a ma megszokott ütemekhez képest) csiga-
lassúsággal realizálódik. Franciaország ipari fejlődése a na-
póleoni rendszer összeomlása után lelassul, s tulajdonképpen
csak a második császárság idején vesz fel ismét erős tempót.
A német fejlődés az ország politikai-pénzügyi integrációját
várja: addig nincs reális esélye. Olaszország iparilag potens
tartományai egyelőre még osztrák uralom alatt senyednek;
legjobb úton haladnak azon sors felé, amelyet a Habsburg
államreazon bornírtsága Németalföldön elkövetett: ti. az adó-
prés és bürokrácia nyomása alatti *kivérzés* felé. A Habsburg
birodalmi konglomerátum másik, fejlődési kiugrásra elvileg
alkalmas tagja Csehország. Ez valamivel kedvezőbb feltétele-

² Ez a század derekáig-kétharmadáig ott tud – hála Kutuzov és Wellington
hadvezéri zsenijének, Metternich szívósságának és a Szent Szövetség „euro-
hadseregeinek” – restaurálódni, ahol ma is a fejlett európai mag és a keleti
periféria közötti „demarkációs vonal” húzódik.

ket vív ki magának, mint Lombardia és Veneto, ám – tőkehiánya folytán – ő sem tud magasabbra lendülni a szomszédos szász, thüringiai, hesseni szintnél: nagyjából száz évvel kullog az angol fejlődés után.³

Vagyis a Kontinens a XIX. század első felében még nem igazán riválisa az angol gazdaságnak, de már kezd rálépni arra az útra, amelyen előrehaladván azzá fog válni. Megkezdődik pl. a tömeges *technika-transzfer* Angliából Németországba és – mértékkel – a Habsburg Birodalomba: egyelőre még nem az iparba irányul ez, hanem az infrastruktúrába: vasutak, hidak épülnek, hajókat rendelnek, az „úri életvitel” mindinkább angolossá válik.⁴ Ez is közelebb hozza azt, hogy Angliának a kontinensen riválisai fognak támadni, de mindaddig, míg az *alkalmazott tudományban*, az *iparban* és a *hajózásban* nem futnak fel, nem állnak saját lábukon, a kontinentális országok nem jelentenek életveszélyes versenytársat a Brit Birodalomnak: legfeljebb arról lehet szó, hogy *a korábban monopolizált európai piacon versenytársai támadnak*.

Nagyjából ugyanezzel a logikával lehetett megítélni azt a gyors iparfejlődési folyamatot, amely az *Egyesült Államokban* a XIX. század közepe táján kibontakozott. Ez ugyan kereskedelmi kiszorulást hozhatott Anglia számára, ám az Államok, ekkor még hatalmas tőkeimportőr lévén, mindezt pótolhatta a profit-repatriálásokkal. A század közepére egyébként már kiépültek a kereskedelmi szálak Ausztráliával, Új-Zélanddal, a dél-afrikai telepes gyarmatokkal – vagyis az USA lassan felszívódó felvevőpiacát volt ami helyettesítse.

Mindenesetre az iparfejlődés „kiszökése” a Brit Birodalom falai közül és eszkalálása Nyugat- és Közép-Európában, valamint észak-Amerikában eddig vallott gazdaságstratégiájának

Anglia választás előtt

³ Megjegyzendő, hogy ez a száz év lemaradás – a behozási lehetőségek szempontjából – alig számít többnek, mint a XX. század közepén-végén tíz év. A műszaki fejlődés irama (modernizálódási ráta) töredéke volt a mainak, az életképes vállalkozás tőkebefektetésének alsó határa ugyancsak. Az angol mögötti lemaradás Közép-Európában becsülhető száz éve tehát messze nem jelentett behozhatatlanságot!

⁴ Valamelyest hasonló ez a folyamat ahhoz, ahogyan a XX. század közepén az amerikai életstílus előzönlötte a világot – azzal a különbséggel, hogy ez még nem volt sem irányítva, sem finanszírozva. A legfejlettebb társadalom spon-tán demonstrációs hatásáról beszélhetünk.

revideálására készítette az angol üzleti és politikai köröket. Ebben az új konstellációban két továbbhaladási lehetőség nyílt:

- vagy rálépnek az ipar továbbfejlesztésének egy tőkeigényes és kockázatos, *intenzív* útjára, azaz megnövelik az üzemméreteket, szakaszosan kicserélik a meglévő technológiát egy-egy *nemzedékkel* fejlettebbre, háttérbe szorítják a hagyományos *textilipart* és az *anyagigényes vasfeldolgozó* ágakat, s új szerkezettel lépnek a hazai és nemzetközi piacra, vállalva azt is, hogy az új technikai generáció és a megváltozott struktúra más szintű fizikai munkát követel meg, amit csak jól képzett, jól fizetett, a szakmájához és munkaadójához kötődő munkaerő tud elvégezni;
- vagy megmaradnak a mintegy száz év alatt kikristályosodott vállalkozásszerkezet, műszaki fejlődési ütem, ágazati struktúra és szociális szint mellett, s a mind érezhetőbben „dörömbölő” csökkenő tőkehozadékot a *nyersanyag és a munkaerő árszintjének alacsony tartásával* ellensúlyozzák.

Az angol
külgazdasági
model
a birodalom
zenitjén

Anglia a második megoldás mellett szavazott. Erre lehetőség volt, mivel akkor már kiépült a majdani világméretű gyarmatbirodalom gerince, s mivel az adottságok kéz alatt voltak, ez az extenzív megoldás *gazdaságosnak* is tűnt. Mindössze azt kellett megoldani, hogy

- a) az *angliai* körülmények között már csak *csökkenő hozadékkal* befektethető tőkét a *gyarmatokon* újfent *növekvő hozadékkal* lehessen befektetni: ehhez a gyarmatok területi kiterjesztése, az adminisztráció, alap-infrastruktúra (szállítás, hírközlés stb.) megszervezése, a működési biztonság megteremtése („pacifikálás”), valamint a szállító-láncok kiépítése az anyaország felé szükségeltett;
- b) ehhez a gyarmatosítás súlypontját a telepesgyarmatokról át kellett részben csoportosítani azokra a meghódított tengerentúli területekre, amelyeken eladdig csak part menti *kereskedőbázisok* működtek, s amelyek jelentős „bennszülött” lakossággal rendelkeztek.

Az egész konstrukciónak biztosítania kellett

- az „anyaország” *olcsó élelmiszerekkel* való ellátását; ez azért volt igen fontos, mert a munkaerő reálára a század közepe után erősen emelkedett, az alacsony bérköltséget másképpen nem lehetett biztosítani, mint úgy, hogy

a munkaerőt reprodukáló áruk gyorsabban olcsóbbodjanak, mint ahogyan fajlagos fogyasztásuk növekszik;

- az „anyaország” iparának olcsó energiával és alapanyagokkal való ellátását; ezt viszont lényegében a gyarmati munkaerő (szakképzetlen, vagy betanított munka) halhatlan olcsósága biztosította ; még akkor is, ha az alacsony bérek teremtette profit egy részét az „anyaországi” szakemberek, valamint a gyarmati adminisztráció igen magas (a kedvezőtlen klimatikus és komfortviszonyokat is kompenzálni hivatott) bére, valamint a sokszor tízezer kilométeres szállítás felemésztette;

c) mivel az ültetvényes mezőgazdaság és a bányászat elterjedésével a gyarmatokon érezhetően visszaszorult a naturálgazdálkodás, azaz *piac keletkezett*, biztosítani kellett az anyaországi feldolgozóipar monopolizált elhelyezési lehetőségeit. A gyarmatok importárszínvonala magasan alakult ki:

- az ültetvényeken és bányákban dolgozók „kantin”-rendszerű ellátása lehetővé tette a monopolárok alkalmazását;
- a nem ültetvényeszerűen termelt, angol kereskedők által felvásárolt termékek esetén a *közvetlen csere* megint csak egyoldalú előnyök szerzését tette lehetővé;
- a gyarmatokra kiáramló anyaországi lakosság, „elit”-helyzetéből eredően magasabb színvonalú termékválasztékot vásárolt, mintha otthon maradt volna; ugyanaz vonatkozott a gyarmatosítókhoz asszimilálódott „benszülött felső tízezerre” is;

d) végül, igen jelentős *beruházási piac* keletkezett azáltal, hogy a gyarmatokon vállalkozások alakultak, illetve hazai vállalkozások terjedtek ki tengerentúlra, kiépültek a kikötők, vasutak, utak, a nagyobb városok magjaiban biztosítani kellett a közszolgáltatásokat, jelentős kereskedelmi, szállodai hálózat is keletkezett stb. stb.

A gyarmatokról tehát több csatornán keresztül áramlott a *jövedelem* a metropolisz felé:

- a vállalkozások profitjának repatriálása útján;
- a gyarmati fogyasztói piacra való export kivételesen kedvező rentabilitása útján;

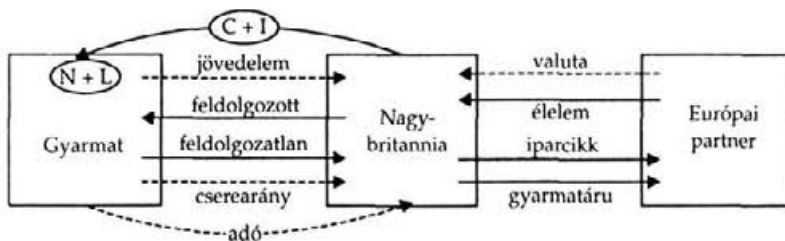

3.2. ábra

A klasszikus gyarmatbirodalomra épülő gazdasági rendszer működése (Nagy-Britannia, Belgium)

- a gyarmati import nyomán növekvő versenyképességű hazai iparon keresztül;
- a gyarmati lakosság adóztatása útján.

Az ábrán a pénz-tőke-jövedelemfolyamok szaggatott vonallal, az áru-folyamatok folytonos vonallal vannak jelölve. A gyarmati kapcsolatot fő összetevője az ábra felső részén megjelenő sajátos tőkefunkció: a gyarmat a technológiát (C) és a szakértelmet (I) importálja, ehhez a kedvező természeti körülményeket (N) és az olcsó „kulimunkát” (L) a tőkeexport a helyszínen adja hozzá. Ennek együttesen akkora jövedelmet kell hoznia, amely a terület „civilizálásának”, „pacifikálásának” és a távolságok áthidalásának költségei beszámításával is az elvárt szintet meghaladó rentabilitást eredményez.

A gyarmatbirodalom visszahatása a gyarmatosítóra

A klasszikus gyarmatbirodalom ezért a biztos, magas jövedelmért végül is drága árat fizetett:

- gazdasága – főleg exportteljesítményei – *túlspecializálódott*;
- egész gazdasági apparátusa idomult az *extenzív* növekedés körülményeihez;
- a gyarmatbirodalommal kialakított egyoldalú függési kapcsolat (mintegy a visszacsatolási hatás eredményeként) erős kölcsönfüggéssé – „szimbiózissá” – vált; a metropol (mint később kiderült) életképtelen volt a gyarmatbirodalom nélkül, illetve olyan nagy mértékű és költségű „plasztikai műtét” árán tudta csak életképességét újrászülni, ami egy időben már-már a centrumban maradását is kérdésessé tette.

(Ez a tendencia nem csak a – legsikeresebbnek számító – brit gyarmatbirodalom fonákoldalát jelenti: a többi (francia, belga, holland) esetre is igaz.)

3.5. A német felzárkózási modell

A XIX. század derekán felgyorsult a német államok gazdasági (vám-szövetség!) és politikai *integrációjának* folyamata. Ezen belül a következő összetevők hatottak:

A felzárkózás feltételeinek megérése

- a *Rajna-mellék* hagyományos ipara, kereskedelme, valamint felvilágosult szellemisége találkozik a terület óriási feltárt szénvagyonával;
- az ország középső része (Hessen, Észak-Bajorország, Thüringia, Szászország, Szilézia) fejlett kézműipara kiváló, pontos *szakmunkaerő*-tömeget szolgáltat a tömeges „agrárta-lanítás sokkja” nélkül;
- a *Hanza-városok* sora (Bréma, Hamburg, Lübeck, Rostock, Danzig) rendelkezik a hajózás és a nagybani, távolsági kereskedelem hagyányaival;
- az országban már a középkor óta folyamatosan fejlődik ki egy jelentős *bankhálózat*, amelynek a törzsét alkotó négy-öt bank Európa legnagyobb és legszakoszerűbben menedzselte pénzüntézei közé küzdötte fel magát;
- a térség legnagyobbra nőtt (számos kis fejedelemséget már elnyelt) állami alakzata az a *Poroszország*, amelynek magja a német terület legelmaradottabb, utó-feudalizmusban leledző keleti részén van, de amely kiváló, erős hadsereggel rendelkezik, és az egységes ország vezető politikai erejének tekinthető;
- külkereskedelmi és mezőgazdasági háttérterületként Németország maga mögött tudhatja az 1/3 részben meghódított Lengyelországot, az 1866-ban „megfegyelmezett” Osztrák–Magyar Monarchiát, befolyása van a Balkán újonnan alakuló államcskáira.

A vámközösség, majd kisvártatva a közös nemzetgazdaság megteremtése mintegy „gazdaságfejlődési atomenergiát” szabadított fel. Az egységes Németország Európa egyik legnagyobb államalakzata lett, széles belső piaccal. Az egyesülés lehetővé tette a megtakarítások nagy területen való összegyűjtését és koncentrálását. Az ország a modernizálódás útjára nem a tömeges nyomor állapotában lépett. *Viszonylagos jólét* volt, ami *vásárlóerőt* is jelentett és *megtakarítást* is: első-sorban a városiasodott vidékeken, de a jellegzetes paraszti Bajorországban, Badenben, Württembergben, sőt még a keleti porosz tartományokban is.

A kormányzat persze tisztában volt azzal, hogy a német ipar tel-

Nevelővám

időkben létezett, nem lenne képes felvenni a versenyt azzal a nyugat-európai iparral, amely nemcsak technikailag volt előnyben, hanem üzemszervezési, menedzsment-, valamint a standardizált tömegáruk külkereskedelmének gyakorlatában is, továbbá elfoglalta a valamirevaló piacokat és már több-kevésbé kiépítette a maga gyarmatbirodalmát is. Hangsúlyozom: a német lemaradás nem volt tragikus mértékű, de nagyon bölcsen tették, hogy *nem becsülték le*. Ha ui. átveszik az angol gazdaságpolitika liberális rendszerét, az induló hazai nagyipar csak úgy, mint a hagyományos kézműipar, a műszaki- és költségelőnyt élvező importtal szemben mindenképpen *rentabilitási hátrányba* kerül: azaz *nem tud eleget felhalmozni*, holott éppen a magas felhalmozási ráta az, amely lehetővé teszi a hátrányok ledolgozását. Indokolt tehát a *nevelővám* alkalmazása: vagyis a hazai termelő nem túlzott mértékű és depresszív csökkenő (egy bizonyos *türelmi* idő után „lecsengő”) védelme.

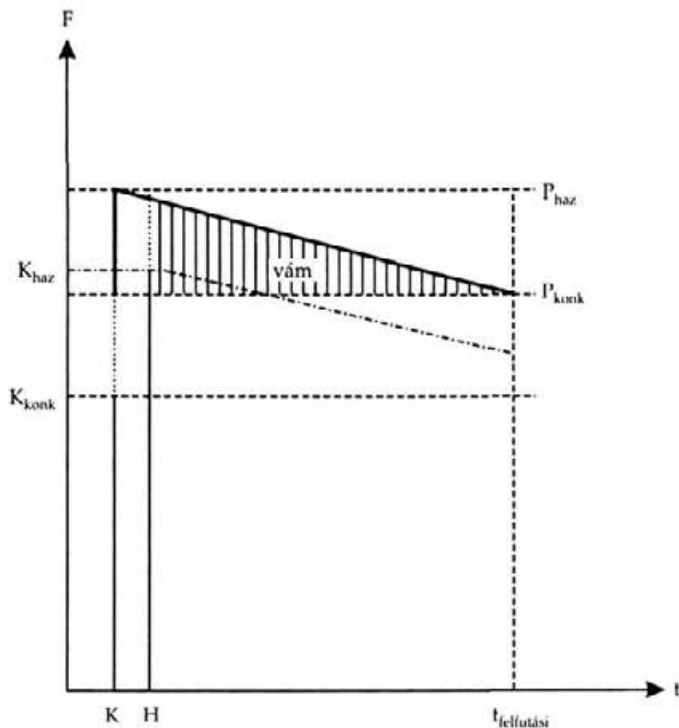

3.3. ábra
Degresszív (nevelő-)vám

Az ábrán a költségek vékony, pontozott vonallal vannak megjelenítve, az elvárt haszon pontozott vonallal. A konkurens (K) alacsony költségei miatt (K_{konk}) alacsonyabb árat tud a hazai piacon kínálni (P_{konk}), mint a hazai (H) vállalkozó. Ezt a differenciát a vám (vastag vonallal meghúzva) kiegyenlíti, ám a vám egy t felfutási, vagy türelmi idő alatt „elfogy” – évről-évre csökkentik a mértékét. Ha a hazai termelő nem csökkenti a felfutási időszak végére költség-szintjét a konkurenciáéra, menthetetlenül ráfizetésre van ítélve.

A nevelővám azért volt Németországban sikeres gazdaságstratégiai eszköz, mert

- az elmaradás nem volt az adott nemzedék életében behozhatatlan nagyságú: tehát egy elviselhető mértékű (a konkurenciát nem „dühítő”) vám ki tudta egyenlíteni

- a német gazdaság nem bízta magát teljesen a vámok „nevelő” hatására: a vám egy komplex gazdaságstratégia komponense volt, nem pedig megváltó „panacea”.

A német felzárkózási modell legeredetibb vonása az, hogy nem másolta az angol iparfejlődési „menetrendet”. Az angol fejlődés a textiliparral és a kisméretű, bér munkát is alkalmazó vállalkozással kezdődött, ilyen vállalkozások ezrei, tízezrei jöttek létre, fennmaradásuk és fejlődésük a szabályozatlan piacon szerzett, utólagos információkra való reagálási képességüktől, valamint likvid tőkeerejüktől függött. Ennek alapján „természetes szelekció” indult meg közöttük; az életrevalóbbak fejlesztették technológiájukat: ez egy időpillanatban megnyitotta az utat a vas- és gépipar fejlődése előtt is, ahol hasonló szelekció ment végbe, persze eleve magasabb indulótőke-küszöbvel, mint a takácsok esetében. Közben persze belendül a vasútfejlődés, közbejön a Napóleon ellen vívott háború – mindez gyorsítja a bányászat-kohászat-vasipar fejlődését, de egyben sajátos profil is ad neki: az angol nehéziparnak az a területe, ahol igazán „otthon van” – a vasúti gépgyártás, a hajóipar, a vasszerkezetgyártás. A közvetlen munkaeszközök és munkaeszközrendszerek közül az angol ipar csak az egyszerűbbek, alacsony súlyegységértékűek (unit value) területén jeleskedik igazán.

A német iparfejlődés ebbe a műszaki-piaci részbe ékelődik be. Szerencséjére a nyersanyagot egyelőre még bőven és olcsón szerezheti be Európában: a szenet saját bányáiban, a vasércet pedig a Franciaországtól sebtében elhódított Lotharingiában. Kapóra jön a német iparnak a porosz katonai elit kardcsörtetése is: könnyebben vonzza magához a banktőkét bányászati-ko-

*Ipari modell:
vezető ágak*

hászati-gépipari fejlesztési célokra. Vagyis a nehézipar nem hagyja, hogy a protekcionizmussal éppen hogy életben és hazai piacképességi állapotban tartott német könnyűipar oxigénhez jusson: elszívja előle a korlátos felhalmozási forrásokat.

Ipari modell: A Rajna-melléki nagytőke a bankok igen intenzív finanszírozásával és az állam jóindulatú politikai és gazdaságpolitikai „zöld hullámában” két újdonsággal lepi meg a világot:

– megkerülve az angol „természetes szelekciós” utat, azonnal *nagyüzemi* dimenzióban építi fel technológiáit, és szinte *teljes vertikumú technológiai láncokat* épít fel egységes tulajdonosi parancsnokság alatt. Vagyis felfedezi a XIX. század második felének legfontosabb versenytörvényét: a *skáláhozadékat*;

– elsőnek valósítja meg a *szén-vas-gép* szerkezeti együttesre alapuló iparfejlődési láncreakciót, kihasználva ennek a szerkezetnek minden potenciális előnyét: tovagyrűző műszaki és gazdasági hatásait a vegyiparra, a szakmai műveltségre és a K+F-re, valamint a kapacitások „fregoli” voltát, ti. azt, hogy bizonyos, nem elérhetetlen költségű átállításokkal a végtermékek csaknem végtelenül széles skáláját lehet a segítségével produkálni.

(A modell a XIX. század végi, XX. század eleji világgazdaságban osztatlan sikert aratott. A legjobb tanítványoknak az amerikaiak bizonyultak, de ezt a modellt próbálta – bár igencsak megkésetten – átvenni a szovjet iparosítási program is!)

Intenzív reflexek A „német modell” legnagyobb előnye azonban mégis az, hogy úgyszólván rákényszerít a *folytonos technológiai megújulásra*: egyrészt azért, mert a fejlődést éppen a *technológiák születési folyamatában* fogja meg, másrészt a már gyártott termékeknek a szükségletekhez való *végtelen adaptálási lehetősége* új és új munkaeszköz-családokat hoz létre, maga a gyártás pedig specializálódhat, diverzifikálódhat a műszaki lehetőségek

Finánciók és a piaci kívánalmak függvényében. Persze *mindez csak akkor játszható végig, ha az ipar nem szenved tőkehiányban*. Az egész struktúra sikeres mozgásának *conditio sine qua non*-ja az *óriásbanki háttér*, amely nem egyszerűen hitelező, hanem üzlettárs is, vagyis gyökeresen érdekelt a hatalmas, „ferrum-ra épült vertikum” rugalmas mozgásában. *A német modell sikere el-*

képzeltetlen a konszernszervezet és a finánciókés bankok ipari szerepvállalása nélkül.

Olyan valami jön létre, ami eladdig csaknem ismeretlen az „angol modell” számára:

- az óriásüzemek láncolatait mozgató *konzern*;
- a klasszikus bankfunkcióktól messze elrugaskodó *fináncbank*;
- a *mérnöki* alapszemléletű menedzsment;
- a vállalati filozófia súlypontjába behelyezkedő *stratégia*;
- az *állam* permanens „rásegítései” a fejlesztésben, a piac-szerzésben és megtartásban;
- végül is: egy sajátos, *új piaci jelenség* – valami olyan, amely az árugazdaság fejlődésének minőségileg új korszakát veti előre: az *oligopólium*.

Mindennek tudatában érdemes egy másodpercre visszatérni a nevelővámokhoz. A német kitörés iparfejlesztési- és export-modelljének ismeretében nem magától értetődő a nemzeti piac védővámokkal való védelme olyan termékek behozatala ellen, amelyek termelésének nagyarányú kifejlesztése amúgy sem volt a stratégia látómezejében. Tényleg: a védővámrendszer *valódi* segítsége nem is ebben volt, hanem inkább abban, hogy *sokkmentesítette* azt a hatalmas átrendeződési folyamatot, amelyet a gyors iparfejlesztés megkövetelt. Az új német iparszerkezetbe nem tömegesen tönkrement, elnyomított lakosság áramlott be (mint az eredeti tőkefelhalmozás korának angol iparába), hanem a kialakult, emberi léptékkel mérhető, szerény egzisztenciáját többé-kevésbé megőrző, javarészt szakképzett, de mindenesetre jó munkakultúrával rendelkező lakosság. A védővámrendszer megakadályozta ugyanis azt, hogy *kezelhetetlen* nagyságú munkaerő szabaduljon fel egycsapásra, s hogy a munkaerő-tartalék jóléti és intellektuális szempontból teljesen ellehetetlenülve kerüljön az új ipar szerkezetébe.

Ebben a sajátos fejlődésben a német kapitalizmus *gyarmatnélkülisége* igen jelentős szerepet játszott. Ha ugyanis rendelkezik egy, az angoléhoz vagy a franciáéhoz hasonló méretű gyarmatbirodalommal, nincs szüksége ennek az *íz-ig-vérig intenzív* jellegű fejlődési útnak a „kikínlődására”; egyszerűbb, kényelmesebb, olcsóbb lett volna az a pálya, amelyet az angol gazdaság befutott.

A nevelővámrendszer stratégiai hatása

A gyarmatbirodalom hiánya

Ennek a feltételezésnek sajátos igazolója éppen az, hogy az a német gazdaság, amely kiépítette Európa legmozgékonyabb, legfejldőbb és legversenyképesebb ipari szerkezetét, a XIX. század végén–XX. század elején mg messze volt az előregedésnek attól a fokától, amelyben akkor már az angol szerkezet szenvedett – „reménytelenül szerelmes” volt abba a gondolatba, hogy *gyarmatbirodalmat szerezzen*, elorozza Franciaország elől Marokkót, Angliától Indiát, befolyást szerezzen a végelgyengülésben szenvedő Ottomán Birodalomban a moszuli olajmezők kiaknázása végett, csendes-óceáni hatalommá válják stb.

Ennek volt néhány teljesen logikus oka is. Az egyik: a robbanómotor elterjedése már küszöbön volt. Ehhez Németországnak nem volt energiahordozója. A másik: igaz, hogy a maga egyedi modelljével a német gazdaság vitathatatlanul versenyképes volt a világpiac bármely zugában, de csak addig, amíg az angolok, franciák stb. rá nem kényszerülnek a hasonló jellegű szerkezet és működés kiépítésére, és amíg Amerika ki nem lép feldolgozott termékeivel a világpiacra. Ha mindez bekövetkezik, ismét előtérbe kerül az a körülmény, hogy Németország nem rendelkezik e hasznos „rezihordozó” környezettel.

*A politika
tévútjai*

Voltak persze sajátos, „csőlátásból” eredő okok is. Az egyik a német ipari szerkezet alkalmassága arra, hogy *hadiiparként* működjek; az egyik alternatív profil, amelyet ez a kovácsolási-forgácsolási kultúrára kiépített „ferrum-vertikum”, valamint szervesvegyipar felvehetett, az éppen a fegyver- és lőszergyártás volt. A konszernek és bankok pedig előnyösnek ítélték a kapacitások nagyrészének állami megrendelésekre való lekötését. A másik a XIX. század német politikai tapasztalat volt, ti. Az, hogy a kitűnő *porosz hadsereg* verhetetlen, s a gazdasági fellendülés feltételeinek megteremtésében eleddig is komoly szerepet játszottak a katonai győzelmek. A Ruhr-vidéki nehézipar és a junkerek által uralt szoldateszka érdekei tehát összecsengtek: a „világ újrafelosztásának” napirendre tűzése fokozatosan az állami (gazdasági, politikai) stratégia egyik alaptételévé emelkedett.

Ez a koncepció végzetesen hibásnak bizonyult, a német gazdaság ugyanis mind energia- és anyagtartalékai, mind élelmiszertartalékai, mind termelésítényező-tartalékai szempontjából sebezhetőnek és kimeríthetőnek bizonyult egy háborús

helyzetben, és ezt nem ellensúlyozta nehéziparának korszerű volta, valamint nagy termelőkapacitása.

Tragikus fordulata a XX. század első fele történelmének, hogy ezt a hibát a német politika csaknem azonos körülmények között még egyszer elkövette: az eredmény még tragikusabb volt, mind Németországra, mind Európára nézve. A XX. század második felében mindkét német állam gyökeresen szakított a katonai expanzió, mint külgazdasági stratégiai eszközök használatával, és a gazdasági fejlesztésre alapozta külgazdasági stratégiáját (l. később!). A német újraegyesítés e tekintetben is megváltozott feltételeket hozott. A megnagyobbodott német állam számára *távlatilag* ismét kitűzhetővé vált egy, a katonai erőre is támaszkodó birodalmi stratégia. (Azt a jövő fogja megmutatni, hogy a német politika megmarad-e az 1945 óta magáévá tett filozófia mellett, vagy újjászületnek – az új kényszerhelyzetre adott hibás reakcióként – katonai-hatalmi reflexek, s az út visszakanyarodik a Második és Harmadik Birodaloméhoz.)

A XIX. és XX. század valamennyi (sikeres vagy kudarcra végződő) kitörési kísérletén valamilyen formában felfedezhetők a „német modell” vonásai: ezek egyrészt *tudatos másolási-adaptálási* folyamat eredményei, másrészt a „*hasonló szituációban hasonló reakció*” elve alapján keletkeztek. A kísérletek tömege elegendő ahhoz, hogy *néhány siker-kritériumot* meg lehessen fogalmazni:

A német modell példaérték-jellege

- a) a gazdaság *nagyságának* (a termelési tényezők tömege, a piac kiterjedése és felvevőképesége) el kell érnie az adott korszak műszaki-piaci viszonyai által megkövetelt mértéket: vagyis elég nagyoknak kell ahhoz lennie, hogy – akár részleges és ideiglenes bezárkózás esetén is – megállhasson a lábán, el tudja látni magát az alapvető termelési tényezőkkel, elegendő mértékben tudjon felhalmozni stb. stb. Ellenkező esetben – vagyis, ha a nemzetgazdaság az adott korszakban „méret alattinak” bizonyul – már kiépített, mély és egyoldalú függőségtől mentes *beépültséget* kell produkálnia a világgazdaság valamelyik fejlett centrumába: olyan technológiai, piaci és információs kapcsolatrendszerrel, amelynek a kis nemzetgazdaságra gyakorolt hatása megközelíti azt a mértéket, amit a nagy méret gyakorol a partner nemzetgazdaságokra;

- b) rendelkeznie kell a modern nagyipari ágakba *szakemberi szinten, tömegesen* bevonható, *fejlett munkakultúrájú* népességgel, valamint olyan *kutató-fejlesztő* bázissal, amely adaptálható a korszerű iparszerkezet követelményeihez (ha pl. ez a bázis az alapkutatásban van jelen, akkor konvertálható legyen az alkalmazott kutatásokra; ha a gyártmányfejlesztésben, akkor „hátráltható” legyen az elméleti kutatások felé!); amennyiben ez a potenciál hiányos, kiegészíthető legyen nemzetközi kapcsolatok révén;
- c) szükséges az *erős és koncepciózus gazdaságpolitika*: ezt még a regionális munkamegosztásba és piacba való szerves beépülés sem helyettesítheti. E gazdaságpolitikának – a rendelkezésre álló „esettanulmányok” tanulsága szerint – nem szabad idegenkednie a vállalkozások érdekeinek, tevékenységének, valamint az egyéb parciális érdekérvényesítési törekvések határozott szinkronizációjától, *fejlesztési programok*, tervek kidolgozásától és megvalósításától;
- d) ugyanakkor a „német” típusú kitörési stratégia csak akkor kecsegtet hosszú távon is sikerekkel, ha a nemzetgazdaság *fajlagos teljesítményszintje* (termelékenysége, hatékonysága, fejlettsége stb.) nem marad el túlzott mértékben azokétól, amelyekkel versenyben a kitörést megkísérli. A *kitörési lehetőség minimumához tartozó elviselhető lemaradási szint* azonban maga is függ
- a gazdaság nagyságától;
 - a lakosság teherbíró képességétől (mekkora az a minimális jóléti szint, amely mellett a lakosság még felzárkózást eredményező teljesítményt produkál!);
 - a gazdaság centrumokhoz való viszonyától (egyenlőségi szinten integrálódott, egyenlőtlenséggel integrálódott, outsider vagy „kitaszított” stb.);
- e) ezek a kritériumok bizonyos mértékig *egymással kiválthatók*, azonban a kölcsönös helyettesíthetőségnek szorosabb-tágabb korlátai is vannak: a munkamegosztásba való beépültség pl. igen tág határok között helyettesítheti a területi nagyságot, a lakosság „koplalási hajlandósága” viszont igen szűk határok között pótolja a mű-

veltséget, a munkakultúrát és/vagy a világcentrumokkal való K+F-kapcsolatok hiányát, de a felhalmozási elégtelenséget is.

Ezek a siker-kritériumok – meglétük, hiányuk, helyettesíthetőségi határok elérése, túlhaladása stb. – magyarázzák azt, hogy a „német modellhez” így-úgy hasonlító amerikai, japán, svéd, szovjet stb. kitérés kísérletek közül egyesek miért jártak látványos sikerrel, mások miért fulladtak be, sőt még arra is, hogy melyikük *mikor* – a kibontakozás melyik pontján – váltott át látványos sikerekről a stagnálás vagy a tönkremenés felé.

3.6. Kis európai nemzetgazdaságok szelektív kivárási-kitörési stratégiái

Közös vonások Az országcsoport rendkívül sokarcú. Csak néhány vonás köti össze külgazdasági stratégiáikat:

- csaknem valamennyien *késésben* voltak az angol–francia–németalföldi és a német fejlődéshez képest;
- ez a késés azonban inkább volt jellemző a modern ipar kialakítására és a világpiacon megjelenésre, mintsem a belső társadalmi fejlettségi viszonyokra: ezek az országok többségükben *szegények* voltak a kitörés megkezdése előtt, de *nem nyomorúságosak*, ha egyes időszakokban a lakosság nagy hányada nyomorgott is – ez általában külső tényezők miatt volt (vesztett háború, megszállások stb.), és nem az elmaradottság, a műveletlenség, a munkakultúra hiánya stb. miatt. A jelenséget „*látens fejlettség*”-nek nevezem (l. bővebben: A félperiféria c. könyvem (Aula 1998 334 pp) 1.22. és 1.23. fejezetében (29–43. old.), valamint Látens fejlettség – a felzárkózás „startvonala” c. tanulmányomban (Statisztikai Szemle 1999. 4. sz.);
- mindezek miatt a *kitörés feltételei lassú érési, felhalmozódási* állapotban voltak, a lakosság – talán éppen amiatt, mert általános „*tisztes szegénységben*” élt, és nem tapasztalt maga körül „*lázító*” luxust – nagy kitartással vállalt részt ebben a „*látens fejlődésben*”;
- valamennyiük legújabb kori történelmében volt egy „*megismételhetetlen alkalom a kitörésre*”, egy „*szerencsés történelmi pillanat*”, amelyet határozottan *megragadtak* és *kihasználtak*, mindaddig folytatva a megszokott „*puritán*” életvitelt, amíg a nemzeti vagyon felhalmozódása és az elnyert világgazdasági pozíció nem nyújtott elég biztosítékot a fogyasztási „*gyeplő*” nagyobb mértékű lazábbra engedésére;
- valamennyiük rendelkezett európai mércével is *kedvező termelési feltételekkel* valamely olyan területen, ahol a nemzetközi piac legalábbis nem értékelte alul nemzeti munkateljesítményeket; az *exportágazatok fejlesztését* zömmel

ezekre a feltételekre alapozták, fokozatosan építve az eredeti profilokra a *mind szofisztikáltabb exportprofilok rétegeit*. Vagyis a „kisország-modell”-nek az *igen markáns szelektivitás* elmaradhatatlan tartozéka;

- végül: valamennyien igyekeztek eleve *hozzátapadni viszonylag biztos, nagy, integrált piacokhoz*, anélkül, hogy teljes és egyoldalú függőséget hagytak volna ezekkel szemben kiépülni; mindannyiuk kísérletezett a *piac-koncentráció* és a *több lábbon álló egyidejű megvalósításával*. Igaz, a koncentráció – még e tudatosan mérsékelt, ellensúlyozott megvalósulása esetén is – erősen függővé tette őket a fő piacgazdaság sorsától : ez a kikerülhetetlen Achilles-sarka a modellnek.

A csoporthoz a következő nemzetgazdaságokat sorolom (zárójelben tüntetve fel a kitörés végbemenetelének idejét):

- Svájc (XIX. század);
- Dánia (XIX. század);
- Hollandia (XVI–XVIII–XX. század);
- Belgium (XIX–XX. század);
- Svédország (XIX–XX. század);
- Norvégia (XX. század);
- Finnország (XX. század második fele);
- Ausztria (XX. század második fele).

Svájc különleges helyzetét Európa egymással folyamatosan háborúzó nagyhatalmai közé való beékelődöttsége teremtette meg, amelynek főként azt köszönhette, hogy mindegyiküknek érdeke fűződött Svájcnak, mint a „senki földjének” megőrzéséhez, a felhalmozott *pénzek odatelepítése*, a hadiállapot idején is megőrzött, „*illegális*” *kereskedelmi kapcsolatok* rajta keresztüli lebonyolításához stb. ehhez a geopolitikai előnyhöz járulnak Svájc turisztikai kincsei, vízierő-potenciálja, tranzitszállítási helyzete, valamint – mindenekelőtt – lakosságának kiváló termelési és megtakarítási erényei. Mindezek vagy azt tették lehetővé, hogy az ország megragadja különleges geopolitikai helyzetéből adódó lehetőségeit, vagy igen jelentős kiegészítő és realizáló lehetőségeket kínáltak a fő előny kihasználására, az ebből eredő jövedelemszerzési lehetőségek stabilizálására.

Mivel a világ egyik pénzügyi centrumává nőtt, a kis ország soha nem szenvedett *tőkehiányban*. Igen magas színvonalú munkaerő-tényezőjének összehozása a mindenkor elérhető legmaga-

sabb szintű technológiával és a legjobb minőségű importált anyagokkal, lehetővé tette Svájc számára, hogy a nemzetközi munkamegosztásban biztosítsa magának azokat a profilokat, ahol *a termék ugyan magas elevenmunka-igényességű, de a piacon megtéríthető ezen eleven munka kiemelkedően magas fajlagos költsége is – éppen az áruk különleges használati értéke és extra minősége folytán.*

A „svájci modell” a legrégebbi összefüggő gazdaságpolitikai példa arra, hogyan használhatja ki egy kis nemzetgazdaság a nemzetközi piacnak azt a tulajdonságát, miszerint, noha ez általában a standardizált tömegáruk felé fejlődik, de mindig van egy *igen magas fizetőképességű szegmense, amely az egyedi műszaki tulajdonságú és magas minőségű árukat keresi.* (A közgazdaság-elmélet ezt a jelenséget „minőségi résnek” nevezi.)

Jellegzetessége a svájci útnak az, hogy általában a fejlett európai szomszédság a „determináns piaca”, nem tapad feltűnően egy nagy gazdasághoz sem. Ezt azért teheti meg, mert igen erősen tapad viszont a nemzetközi bankrendszerhez, ehhez a sajátos „nagyhatalomhoz”, amelynek kettős a kötődése; minden bank súlypontja egy-egy nemzetgazdaságban van, kapcsolati szálai révén viszont a bankrendszer csúcsai (már elég régen) transznacionálisak, a nemzetgazdaságoktól független döntési központokként is. Ehhez a hálózathoz kapcsolódik a svájci nemzetgazdaság igen erősen.

Dánia

Dánia fejlődésének „látens” periódusa elég sokáig tartott. Az eredeti tőkefelhalmozás relatív „fájdalommentességét” az a körülmény biztosította, hogy az ország igen hamar bekapcsolódott az önmagát „agrártalanító” Anglia élelmiszerellátásába. Mindez, noha a XIX. sz.-ban a nemzetközi piac még nem ismerte az agrárrollót, addig csak tisztességes megélhetést és némi felhalmozást biztosított, amíg meg nem értek Észak-Közép-Európa-szerte a mezőgazdaság és az élelmiszer-feldolgozás modernizálódásának feltételei. Dánia saját mezőgazdaságának alapvető munkafolyamatait elég korán elkezdte mechanizálni: tehát az állattartását és az állatiermék-feldolgozását. Ez, tekintettel az állati-termék-termelés erős exportorientáltságára, nem csak termelékenység kérdése volt, hanem piacképességi is: az export megkövetelte a fokozott higiéniai és standardizálási követelmények kielégítését. Így történt, hogy a dán ipar már a XX. század első felében tisztességes helyett vívott ki magának a termékvilágnak e szűk, de jól fizető területén. A XX. század közepén-végén a dán ipar ex-

portválasztéka persze már jócskán túlterjed a fejőgépeken és tejszeperatorokon, ám ez a terület még ma is egyik fő kristályosodási pontjaként szolgál a dán műszaki-üzleti kultúrának. Exportágazatai *valamilyen genetikus kapcsolatban* állnak azzal a műszaki és üzleti tudással, amely szükséges – többek között – az állattenyésztési és élelmiszeripari berendezések előállításához; akár *mellékágakként* kapcsolódnak ezekhez (környezetvédelem, hulladékfeldolgozás), akár *ugyanazon technológiai elven* alapuló egyéb célú gyártásról (vegyipari berendezések, pneumatika, hidraulika), akár az eredeti profil folyamatos *modernizációjához* szükséges, „sarjrol növesztett” profilokról van szó (állattartás automatikái, mikroelektronikus folyamatvezérlések stb.).

Hollandia – mint már szó volt róla – a modernizálódás egyik *Hollandia* európai „úttörő” gazdasága is. A polgárosodást a XVI. században megkezdte, részt vett a XVI-XVII. század nagy kereskedelmi és kereskedelmi gyarmatszerzési akcióiban, s ezen erősen meggazdagodott. Ezt a vagyont azonban újfent a *kereskedelemben* fektette vissza, így a nagyipari fellendülés első („angol-flamand-északfrancia”) szakaszából kimaradt. A XIX. század tehát egy sajátosan virágzó, ám törékeny Hollandiát talál, amelynek a bevételei részben az indonéz gyarmat kiaknázásából, részben az angol ipari Moloch élelmiszerekkel való ellátásából származnak – ez utóbbi tekintetben tehát a helyzete hasonlít a dánokéhoz. A markánsan technikaigényes és exportorientált modern nagyipar csak az I. Világháború körüli évtizedekben kezd kifejlődni. A rotterdami tranzitkikötő forgalmából adódó lehetőség volt az olajfinomítás, amit angol tőkerészvételrel indítottak be (Shell!), a képzett, kulturált munkaerő felhasználására települt az elektromos-elektronikai ipar (Philips!), és a trópusi kereskedelemnek hála, nagy mennyiségben hozzáférhető növényolajra pedig a mosószer-detergensgyártás (Unilever). Ez a XX. század második felében kiegészült egy jelentékeny kohászati ággal (ugyancsak a tengeri kikötőre alapozva, teljesen import anyagokból). Az európai integrációs folyamatba való korai bekapcsolódás lehetőséget nyújtott a profilok szélesítésére és vertikális, valamint minőségi-műszaki értelemben való mélyítésére is. A holland iparszerkezet ma már kevéssé mutatja az eredeti „három-magos” szelektivitást, noha a három legnagyobb és leginkább exportvivő *vállalat* ma is a Shell, a Philips és az Unilever, illetve ezek nemzeti és multinacionális „holdudvarai”.

Ambivalens értékű hatása volt a holland gazdaságstratégiára a *friz gázmezők* felfedezésének az 1960-as években. Az olajválságok ezeket, röviddel megnyitásuk után erősen felértékelték. Hollandia egycsapásra Európa egyik fő energiaszállítójává vált, exportbevételei hirtelen megnöttek, ami ellensúlyozta a cserearányromlást és így

- nem hatott olyan kényszerítő erővel a műszaki nemzedékváltások felé, mint más országokban;
- elszívta a megtakarítások jelentős hányadát a feldolgozóipar modernizálása elől.

A holland gazdaság rohamos iparosítása, amely az európai integrációhoz való csatlakozás után megindult, éppen a gázmezők felfedezésének „szerencsés véletlene” miatt lelanyhult, úgy tűnik, nehezen helyrehozható törést is szenvedett. (A nemzetközi szakirodalom ezt a jelenséget, ti. Azt, hogy egy gazdaság a hirtelen „ölébe pottyánó”, könnyen kiaknázható haszonra való túlságos és egyoldalú rátapadás következtében súlyos stratégiai károkat szenved, ma már „*holland szindrómának*” nevezi!).

Belgium

Belgium csak félig-meddig tartozik e csoportba. Az ország ugyanis nem szorult rá arra, hogy a XIX. vagy XX. században valamiféle kitörési modell segítségével hozza be történelmi hátrányát; tudjuk, hogy Európa modern fejlődésének egyik bölcsőjéről van szó. Pontosabban egy, a XVI–XVII. század folyamán lassan stagnálásba merülő központról, amelyet a spanyol-Habsburg megszállás, a Hollandiától való elszakítotttság és kikötőinek tönkremenése lassan, szinte észrevétlenül kezdett el fojtogatni. A hajdan élvonalbeli flamand textilipar ily módon a XVIII. századra történelmi relikttummá vált, s a kereskedelem is sokat veszített erejéből. Az 1800-as évek első harmadában újjáalakult ország nem ezen a történelmi alapon vált gazdaggá, hanem a vallon országrészen meghonosodott szénbányászat-vaskohászat-gépgyártás révén: ez az ipari centrum szorosán kapcsolódott az észak-francia, a német és az angol nehéziparhoz, és nagyjából párhuzamos pályát is futott be velük, vagyis a XIX. század végére sokat veszített dinamizmusából, majd a XX. század közepére hanyatló ágazattá, szerkezeti „kolonccá” vált. A belga gazdaság újbóli fellendülését az ide bőségesen áramló amerikai tőke egyes felhasználása alapozta meg, ez azonban ismét a flamand ország-részt vette célba. Belgium hagyományos nehézipari körzetei

mintegy „válságövezetként” fékeztek az ország kitörését – és fékezik bizonyos még ma is. Az európai piacokra épülő ipari fejlesztés, amely a „vallón” korszakban alapvetően kohászati és gépipari exportot jelentett, a XX. század második felében kivirágzott „második flamand” korszakban inkább vegyipari és elektromos-elektronikus ipari fellendülést hozott magával, és egyértelműen az európai integráció piacára alapoz.

Svédország kitörési modellje ennek az „európai kisország”-útnak talán legtisztább megvalósulása. A látens szakasz csaknem kétszáz évig tartott. A fejlődést a XIX. század végi európai nehézipari konjunktúra – mindenekelőtt a már vázolt német kohászati-gépipari fejlődés – „lökte be”. Svédország ugyanis rendelkezett olyan vasércel, amelynek az európai vasércnek való adagolása igen nagy mértékben javította az acél minőségét (ami feltétele volt a jó minőségű gépgyártásnak!), tiszta alkalmazása pedig elengedhetetlen volt a magas minőségi igényű termékekhez (műszerek, fegyverzárvázatok stb.), valamint az éppen születő és terjedő elektromos gépiparhoz. Vagyis a kirunai érc a XIX. század végi-XX. század eleji technikai fejlődési ugrásnak éppoly alapkritériuma volt, mint a 40-50 évvel később kezdődő atomkorszaknak az urán. Svédország ezt a különleges történelmi helyzet által felértékelt geológiai adottságot igen bölcsen aknáztta ki:

Svédország

- exportbevételeit nagyrészt technológiainportra fordította;
- maga is kohósította a kitermelt érc egy részét: igen magas minőségű acélt készített belőle, amelyet saját fémfeldolgozó iparában használt fel;
- a fémfeldolgozó ipart kifejezetten a nemesacél sokoldalú felhasználására alapozta: vagyis lényegében ugyanazon filozófia alapján választotta ki karakterisztikus profiljait, mint Svájc, csak jobban tapadt a vasérc-adottságokhoz;
- Svájc mintáját követte annyiban is, hogy igyekezett biztosítani minden európai ország – potenciálisan: minden hadviselő fél – vásárlásait: ezért következetes semleges politikát vitt;
- Svédország esetében is nehéz „determináns partner” létezését kimutatni; valószínű azonban, hogy a legszorosabb gazdasági szálak a német gazdasághoz kötötték (és kötik ma is) noha – éppen a XX. sz. utolsó évtizedében – pregnánssá vált összefonódása az amerikai és angol „high-tech”-iparral.

A fejlődés egész jellege és forgatókönyve eleve feltételezte azt, hogy a svéd ipar magas képzettségű és munkakultúrájú munkaerővel rendelkezzen. Ez, tekintettel arra, hogy a svéd fejlődés nem rendelkezett a közép-németországihoz hasonló városi munkaerő-tartalékokkal (a XIX. század közepéig paraszti országnak számított!), nagyfokú képzési, egészségügyi, urbanizációs programmal kellett megoldani, amit részben az állam vállalt magára, részben a vállalatokra hárult. Annak a fejlett szociális gondoskodási rendszernek, ami Svédországban kialakult, logikus gyökerei vannak a svéd kitörési modellben.

Mindaddig, amíg a Svédországban által „elfoglalt” ipari és exportsáv a nemzetközi piacok magasan (olykor érezhetően túl-) értékelt területe volt, ez a modell kiválóan működött (csaknem teljesen függetlenül attól, milyen színvetű kormány működtette). Amióta a világ technológiai fejlődési iránya másfelé fordult és a nemzetközi piaci kereslet dinamizmusa megszelídült a svéd „nemzeti profil” jelentős kis sorozatú, jó minőségű berendezései után (szó sincs „haldokló iparról” vagy dinamizmusát veszített szerkezetről” – mindössze a svéd kínálat *különleges* piaci értékelése hagyott alább!), az extra magas élőmunkaköltséget tükröző svéd exportkínálat drágának tűnik, kereslete rosszabb húzódott, s mindinkább tarthatatlannak bizonyul az a (egyéni! közösségi) fogyasztási szint, amely a svéd lakosság életvitelébe beépült. Ez a modell tartalékai kimerülésének árnyékát vetíti előre: mindenesetre a svéd piaci pozíció – a svájci mellett – az európai fejlett kis országok sorában a legstabilabbak közé tartozik, az utóbbi években kiéleződött nehézségek ellenére is: ezen országcsoportban ugyanis a svéd fejlődés ment a legmesszebbre a felhalmozás-tartalékképzés folyamatában (Svájctól eltekintve), vagyis rendelkezik akkora tartalékokkal, amely igen valószínűvé teszi azt, hogy

- a szükséges szerkezeti, külkereskedelmi és életvitelbeli módosításokat finanszírozni tudja;
- ugyancsak finanszírozni tudja az átmenetet: vagyis azt az időt, amíg a meglévő és a születő struktúra egymás mellett él, mindkettő temperált hatékonysággal működik, s amíg a lakossági elvárások egy teljes hatékonysággal működő gazdaság szintjén elégíthetők ki csak, a nemzeti felhalmozás súlyos csorbitása nélkül.

Arra azonban már valószínűleg a svéd gazdaság nem lesz elegendően erős, hogy mindezt egy tartósan recesszió sújtotta nemzetközi piacon egyedül véghezvigye: különösen akkor, ha a recesszió Európát jelentősen sújtja. Azt, hogy Svédország feladni kényszerült eddig alapaxiómaként kezelt kívülállását minden csoportosuláson (az EFTÁ-t nem lehetett ennek számítani: semmi beleszólása nem volt a tagországok gazdaságpolitikájába!), arra mutat, hogy az évszázados modelljének nemzetközi dimenziója felett is eljárt az idő: Svédország mindinkább rá volt szorulva arra, hogy egyértelműen „determináns piacot” válasszon magának. Ez lehet a magyarázata EU-belépési döntésének is. Emellett igyekszik minél többet megtartani nemzeti döntési-mozgási játéktéréből: külgazdaságpolitikájának figyelembevétele, e kettős érdek, sokszor mesterei képviseléről tanúskodik.

A **norvég** kitörési út sokban a svéd modell adaptációja. A különleges természeti kincs, amellyel el lehetett kezdeni az ország eltérítését a heringhalászat által meghatározott pályáról, ez esetben a bőséges, olcsó *vízenergia* volt: itt a norvég stratégia máris kapcsolódott a svéd kohászati akcióhoz, de kihasználta a kincset alumínium bérkohósításra is. A program szerencsésnek ígérkezett, de csak lassú kiemelkedést tudott volna finanszírozni. Ennek ütemét gyorsította, de mértékét egyben némileg be is határolta az a jelentős tőke- és ipar-kitelepítés, amelyre a svéd gazdaság a XX. sz. második felében – a nemzetgazdaság kereteinek mind szűkebbé válása folytán – kényszerült, s amelynek irányulása szempontjából a művelt, megbízható norvég munkaerő ideálisnak tűnt. Norvégia – különösen annak déli része – gyorsan iparosodott, ez mind az emberi tényező továbbfejlődését, mind a hazai tőkefelhalmozást jótékonyan befolyásolta: a svéd üzleti élet ui. a norvég termelés-kihelyezésekben nem „félgyarmati” jellegű bedolgozást tűzött ki célul, hanem művelt és hatékony kiegészítő partnert keresett (ez a törekvés logikusan következik a svéd külgazdasági stratégia alapelveiből!). Mindez azt jelenti, hogy a norvég ipar igényes technológiával, a svéd partner számára *igényes bedolgozó profillal* épült ki, messzemenően támaszkodva a lakosság szakképzettségére és számolva annak életminőség-igényeivel. Ami e modell megvalósítása során nem tudott kialakulni – az a norvég ipar olyan sajátos, nemzetközi élvonalbeli profilja,

Norvégia

amely az európai fejlett kisállamok gazdaságára általában jellemző: nem lévén ilyen tradíciója, a norvég iparnak meg kellett elégednie azzal az iparikultúra-szerkezettel, amelyet a donor országnak érdeke volt hozzá átplántálni (ahogyan a szólásmondás tartja: „a katona, meg a pap azt eszik, amit kap”!).

A norvég felemelkedés ettől az árnyoldalától még szépen haladt előre, csak éppen az európai élvonaltól egy jókora lépéssel mindig elmaradva. A nagy történelmi alkalmat a XX. század közepén az Északi-tenger self-jein felfedezett olaj hozta meg – éppen jókor: az energiaár-robbanás idején. Az energia-boom azonban szűk két évtizedig tartott. Az olajbevételek egy részét az ország korszerű, szofisztikált feldolgozóipar kifejlesztésére fordította. A norvég olaj önköltsége azonban a '80-as évek közepén már túl magasnak bizonyult az időközben letört árakhoz képest.⁵

A norvég fejlődés tipikus példája annak, hogy a „kisországmodell” sikeréhez nemcsak a „történelmi sansz” szükséges, hanem az is, hogy ennek hatásai jó ideig kiaknázzhatók legyenek: különben a mégoly ügyes gazdaságpolitika is – „befejezetlen beruházásként” – félsikereket könyvelhet el.

Finnország

Finnország „Csipkerózsika-álma” e század közepéig tartott, a felfejlődés pedig csak a '70-es években kezdett viharossá válni (nagyjából a távol-keleti „kistigrisekkel” párhuzamosan). Az ország „extra” természeti feltételekkel nem rendelkezik; viszont óriási, jó minőségű fa-kincse van, amivel versenyképes tud lenni – alacsony elevenmunka-költség esetén – akár rönk-, akár fűrészáru, akár cellulóz-, vagy papírkivitellel. Az erdőkincs volt tehát a finnek szerény nemzeti „Kirunája”, amelynek segítségével a kitörés anyagi alapjait évtizedeken át gyűjtögették: ebből telt a „tisztos szegénységre”, a nívós közoktatásra és szakoktatásra (!), valamint a hazai bankrendszer felnövelésére. Mindez azonban még nem a kitörés, hanem annak csak az előjátéka.

A nagy alkalmat a II. Világháború után kialakult nemzetközi politikai helyzet hozta meg. Finnország a Kelet-Nyugat „frontvonal” nyugati oldalára került, ami sok előnnyel is járt számára:

⁵ Ezzel utólag elhibáztottnak ítéltetett az a lépés is, amellyel „dölyfösen” visszautasította az európai integrációhoz való csatlakozást (arra számítva, hogy olajkincsei segítségével elérheti céljait integráció nélkül is, viszont kevésbé lesz kénytelen jövedelmeit és szuverénitását megosztani az integrációs partnerekkel!).

- nyitva állt előtte az az információs és tőkeszerzési lehetőség, amely a keleti félre került országok előtt gyakorlatilag végig zárva maradt;
- kinyílt előtte a nyugati piac, itt preferenciákhoz juthatott;
- ugyanakkor „határsáv” lévén, az információkat, tőkét, piacokat bizonyos (sem túl- sem pedig le nem becsülendő) „engedményes feltételek” mellett élvezte. A Nyugatnak igen komoly érdekei fűződtek ahhoz, hogy a Kelet felé nyíló ablakai „muskátlisak” legyenek (ez a szempont a következőkben Ausztria esetében sokkal nagyobb jelentőséget fog kapni), és ennek a költségei nem is voltak elviselhetetlenül nagyok

Finnország azonban nem egyszerűen a „nyugati oldalon” feködött, hanem a Szovjetunió tőszomszédsgában, amelynek mindig különleges viszonya volt Finnországhoz. A szovjet gazdaság eleve számított arra, hogy a finn kapcsolatokat a nyugati termelők *átzivattyúzása*ra használja, illetve minimálisan arra, hogy a saját fejlődéséhez szükséges, de a közép-európai KGST-régióból be nem szerzhető *minőségi* termékeket Finnországtól vásárolja. Ezért a Szovjetunió vállalta, hogy Finnországot biztosan és *olcsón ellátja* minden, általa bányászott *nyerstermékkel*, és többéves szerződések alapján ellátja a finn ipart *óriási volumenű rendelésekkel*. Ezzel Finnország *gyakorlatilag besorolt azon országok közé, amelyek a hatalmas szovjet anyagellátó-késztermékfelvevő kapacitás hasznélvezőivé váltak anélkül, hogy el kellett volna viselnie a nyugati embargót, amivel a többi kedvezményezett országnak „fizetnie” kellett a nagy, biztos és jó cserearányú szovjet piac okozta gyönyörökért.*

Ez a kettős szituáció a finn iparfejlődést is magához idomította. A *nyugati* nyomvonalon lépkedve az ipar lényegében ugyanazt a pályát írta le, amelyet a dán vagy svéd ipar leírt: csak nem a tej/hús, nem is a vasérc volt a fejlődés kristályosodási pontja, hanem a *fa*: fejlődött tehát a fakitermelési és feldolgozási *berendezések* gyártása, a cellulóz- és papíripari *berendezések* termelése, majd ezt követte az e folyamatokat *automatizáló*-mechanikus, elektromos és *elektronikus* berendezések gyártása, a folyamatszabályozási *szoftverek* ipara stb. stb. Mindezeket licencek vásárlása és a hazai K+F fejlesztése kísérte, s az exportra kínált áruk műszaki színvonala, minősége a '70-es évekre elérte a nemzetközileg beszerezhető élvonalat.

Kettős
kapcsolódás

A másik „világ” a *szovjet* óriás-rendeléseké. Itt a finn ipar lényegében „bérmunkát” végzett: a keleti szomszédtól vásárolt anyagokat jobb minőségű és magasabb színvonalú termelőeszközzé alakított át, mint a csehszlovák, a keletnémet vagy magyar ipar, de a műszaki szint mindvégig nem ütötte meg a nyugati export mértékét; nem is követelték, nem is fizették volna meg, a szállított nyersanyagból nem is lehetett biztosítani. Kikötői berendezésekről, hajókról volt szó zömében. A fogyasztási cikkek kitűnő minőségűek: a legszebb szovjet művészi reprodukciós albumokat pl. Finnországban nyomták finn papírra; az újonnan épülő szállodák luxus-berendezései Finnországban készültek stb. stb. Finnország számára a hatalmas szovjet piac (volt év, amikor a finn export kb. ¼-e ide irányult!) egyfelől olcsó energia- és anyagforrás, másfelől a nyugati exportfejlesztések rezsihordozója volt; a szovjet kereskedelem *terms of trade*-jével „finanszírozta” nyugati exportjának kezdeti ráfizetéseit és későbbi K+F-hátterét.

A Szovjetunió összeomlása ezt a helyzetet gyökeresen megváltoztatta. Még nem tudni, újjáépíthetők-e a kapcsolatok az utódállamokkal, s ha igen: milyen mértékben és milyen feltételek között. A finn gazdaságot az utóbbi évtizedben ért megrázkódtatások bizonyítják, hogy a túlságos rátapadás erre az igen kedvező „determináns” piacra veszélyesnek bizonyult, s hogy az ország némi késéssel tudta csak kibontakoztatni kitorési stratégiáját; az az idő, amelyet a Történelem meghagyott neki, nem bizonyult elegendőnek az elmaradottságból való végleges kiszakadáshoz. Az ország – a csődhelyzetet elkerülendő – ugyancsak csatlakozott az EU-hoz, emellett éles ipari profilváltásba fogott (mikroelektronika).

Ausztria

Az európai fejlett kisgazdaságok sorában az **osztrák** kitorési stratégia talán a legfelemásabb, legellentmondásosabb.

Az előtörténet is meglehetősen „regényes”. Az ország – mi magyarok tudjuk csak igazán – valamikor nem is régen még egy tipikus kelet-európai, dinasztikus alapon összeállt birodalmi konglomerátum központja volt: lényegében adminisztratív-hatalmi központ, hiszen a birodalom ipari súlypontja is a mai (Német-) Ausztrián kívül esett (Csehországba), a *mezőgazdasági* termelés centruma is társországban – Magyarországon – volt. A mai Ausztria – a Habsburg-birodalom szétrobbanása (-robban-

tása?) után – e birodalom egyik, önmagában vajmi kevésbé életképes „repeszdarabjaként” jött létre. A két világháború közötti negyedszázad alatt az ország gazdasági életképtelensége többször bebizonysodott, míg 1938-ban érett gyümölcsként hullott a Harmadik Birodalom kötélyébe. A világháború végén visszanyerte államiságát, ám négy megszállási övezetre osztva: ebben a Prokrusztész-ágyban csak vegetálni tudott. Nemzetközi politikai státusát az 1955-ös Államszerződés rendezte, ám még ezt megelőzően megkezdődött a komolyabb fejlesztés. Igazán a '60-as évek derekán lendült be gazdasági felvirágzása, amely a '70-es években érte el legfigyelemreméltóbb eredményeit.

Ausztria számára a „nagy alkalom” akkor jött el, amikor a Kelet-Nyugat választóvonal nyugati partján „muskátlis ablakká” vált, mégpedig nem a végtelen nagy mélységű, szervezeten és ideológiailag szorosan kézbe tartottnak ítélt Szovjetunió határai mentén, hanem olyan országok szomszédságában, amelyeknek egykor az „etalon”-országa volt, s amelyek lakosságának befolyását a világcentrumok nagyobb sikerrel kecsegtetőnek ítélték, mint a szovjetet. Mindez persze nem azt jelentette, hogy a világ gazdasági-hatalmi centrumai valami mesterséges konjunktúrát vagy édent „csináltak” Ausztriában, hanem „csak” azt, hogy hangsúlyozott *preferenciával* kezelték (a mai szakzsargon ezt „pozitív diszkriminációnak” nevezi – elég sután!), vagyis olyan kedvező tőkebefektetési, kereskedelmi, fizetési stb. helyzetbe hozták, amely – ha az osztrák gazdaságpolitika helyesen használja fel – nagymértékben megkönnyítheti az osztrák gazdaság modernizálását és preferenciális helyzetbe kerülhet a világ gazdasági versenyben. Ügyetlen, rossz hatásfokú gazdaságpolitikával mindezeket a kedvező feltételeket el is lehetett volna szalasztani, vagy első gyümölcsseit fel is lehetett volna élni. A belendülésnek tehát két összetevője volt: a kedvező feltételek és az ezeket okosan hasznosító hazai gazdaságpolitika.

Sajátossága továbbá az osztrák fejlődésnek, hogy az ipari fellendülés, hasonlóan a norvéghoz, nem valami különleges termelési feltétel nyomvonalán indult el; ilyen ugyanis nem létezett. A fejlesztési politikának két, egymást kiegészítő pólusa volt: egyfelől az *államosított* ipar, amely olcsó (támogatott) alapanyagbázisként működött (ennyiben a modell hasonlított a később tárgyalandó nyugat-európai feltápáskodási model-

Különleges geopolitikai helyzet

Osztrák gazdasági profil

lekre!), valamint a Nyugat-Németországból Ausztriába települő tőkék által gerjesztett ipar, amely elég modern színvonalú technológiákat eredményezett (fő értelme a német termelőkapacitás gyors kibővítése volt, az európai piacon való német ipari jelenlét megerősítésére!) és a piacokon is utat tört az osztrák (inkább: osztrák–német) cégek számára. Ez az iparfejlesztés nem volt sem szelektív, sem pedig kemény kézzel irányított. A kormányzat lényegében a befektetés kedvező körülményeit akarta biztosítani és megnövelni bevételeit (a fiskalitás elsődlegessége több száz éves osztrák gazdaságpolitikai hagyomány), hogy aztán ebből finanszírozhassa az államosított (félíg-meddig infrastruktúraként kezelt) szektort, a szűkebb értelemben vett infrastruktúra fejlesztését, valamint néhány kiemelt gazdaságfejlesztési célt: ezen belül is a *turizmust*, amelynek fejlődéséhez a gazdaságpolitika nagy reményeket fűzött, mint kiderült: nem is alaptalanul. A '60-'70-es években még „húzott” ágazat mára húzóágazattá nőtte ki magát, vagyis tőkét tud átcsoportosítani az iparfejlesztésre.

*A modell
gyengéi*

Az átgondoláskor rögtön szembetűnnek a modell gyengéi:
– Az osztrák kitörés „ideológiaiilag” a „posztindusztriális” fejlődési fordulatra támaszkodik: vagyis lényegében kikerüli a markáns, erősen ütőképes ipari struktúrát és *egyenesen* rá megy egy szolgáltatóágazat fejlesztésére, mint gazdaságszerkezeti gerincre. Ezzel meg lehet élni – nem is rosszul –, ha az adott gazdaság egy iparilag erős újratermelési egység szorosan integrált „körzete” (pl. a Côte d'Azur Franciaországban, vagy Florida, Hawaii az Egyesült Államokban). A mindenféle gazdasági és politikai bizonytalanságot magában hordozó Európa centrumának *szélén* berendezkedni arra, hogy a nemzetgazdaság külső bevételi forrásainak sorában a nyaraló- és síparadicsom az első vagy az egyik első helyet foglalja el, csak annak biztos tudatában lehetett, hogy a szomszédos Kelet-Európa a kontinens erőviszonyainak konstans és stabil tényezője. Minden egyéb megfontolás esetén a turizmus előtérbe állítása – mértéken felüli kockázatvállalást jelentett volna. Ugyancsak erre a meggyőződésre utalt az is, hogy az osztrák ipar igen figyelemre méltó mértékben rendezkedett be a Kelet-Európa akkori szocialista országaival való kereskedelemre. Finnor-

szágot leszámítva nem még egy olyan fejlett ipari piacgazdaság, amelynek viszonylati szerkezetében a KGST-térség olyan jelentős szerepet játszott volna, mint Ausztriában.

- Nem állítható, hogy az *osztrák ipar fejlesztésének* stratégiai döntési súlypontja az országon kívül volt, de nem sok hiányozhatott hozzá, hogy így legyen. Amikor a gazdaságpolitika ezt a helyzetet elfogadta, vagy olyan kényszerhelyzetben volt, amikor ez tűnt a kisebbik rossznak, vagy feltételezte, hogy Ausztria gazdasági érdekei sohasem térhetnek el oly mértékben a tőkeexportőrökétől, amely konfliktushelyzetet hozna létre, vagy pedig eleve „mellékágnak” tekintették az ipart más ágazatokkal szemben. Azt hiszem, a valós helyzet az elsőnek említettel (kényszerhelyzet) kezdődött, a másodikkal (érdekegység) folytatódott, s aztán igen fontos gazdaságstratégiai filozófiaként beleszűrődött a harmadik (posztindusztriális) megfontolás. Mindenesetre eddig a nyugat-európai ipart még nem rendítette meg olyan konjunkturális, vagy strukturális esemény, amely az „osztrák kapcsolat” jelentős meggyengítésével vagy feláldozásával járt volna. Nem tudni, ebben mekkora szerepe volt a „muskátlis ablak”-kal jellemzett geopolitikai helyzetnek és mekkora annak, hogy netán az osztrák ipar a vártnál sokkal jobban vizsgázott úgy is, mint a nyugat-európai ipar „háttér-műhelye”. Mindenesetre a '90-es évekre ez a kivételes geopolitikai helyzet megszűnt, ugyanakkor a szomszédos Kelet-Európa ingatag, veszélyekkel és bizonytalanságokkal teli körzetté vált, ami sem a további tőkebefektetéseknek, sem a turizmusnak nem tesz jót.

Vagyis az osztrák modell legnagyobb gyengesége, hogy mindvégig „foglya” maradt annak a különleges szituációnak, amelynek életét köszönheti: ti. A szocialista Kelet szomszédságának. Nem egészen tiszta még, mekkora erőt sikerült az osztrák gazdaságnak a korábbi, „muskátlis ablak”-korában összegyűjtenie: elegendő-e az ahhoz, hogy kikerülve e kivételes helyzetből, mint *fel fejlődött nemzetgazdaság egyértelmű önfejlődésbe* lendüljön. Erőtéljes „beevezése” az európai integrációba mindenesetre azt sejteti, hogy a „pozitív diszkrimináció” helyzet megszűnte az egész osztrák külgazdasági stratégia átstrukturálását kényszeríti ki.

3.7. Telepes gyarmatokból fejlődött nemzetgazdaságok fejlődési-illeszkedési modelljei

Közös
vonások

Két alaptípusukat tapasztaljuk: egyikhez azok az országok tartoznak amelyek Európából kirajzott telepesei *lényegében* likvidálták az őslakosságot (Egyesült Államok, Kanada, Ausztrália, Új-Zéland); a másikhoz pedig azok, amelyekben az európai származású telepes lakosság magához ragadta ugyan a hatalmi posztokat a politikában is és a gazdaságban is, de kénytelen „eltűrni” egy *többségi* őslakosság jelenlétét (prototípus: a Dél-Afrikai Köztársaság; önállóvá válása előtt teljesen ehhez a csoporthoz tartozott Zimbabwe; minden történelmi sajátosságával együtt ehhez a típushoz közelít Izrael is). A latin-amerikai országok is ide volnának sorolhatók, ha a kirajzott telepések nem az Ibériai-félsziget *feudalizmusát* hurcolták volna magukkal mint meghonosítandó termelési módot. Így azonban a latin-amerikai térség nem a *kapitalista áru gazdaság történelmi koloncoktól mentes kifejlődési területe* lett, hanem az elmaradott („fejlődő”) világnak egy sajátos, kultúrájában némileg európai jellegű szektora.

A történelmi előzményeket a klasszikus gyarmatbirodalmak kifejmálói stratégiák során vázoltam: kirajzás – földfoglalások – mezőgazdasági, *export*célú áruterelés + iparcikkimport, helyenként + *rabszolgaimport* – további, eszkaláló jellegű előrenyomulások – az eredeti „partraszállási” körzetekben kezdődő, *belpiacra* orientált iparfejlődés. Eddig a pontig az USA a XIX. század közepére jutott el, a többiek a XX. század első felében kezdtek komolyabban bekapcsolódni a folyamatba. A mezőgazdasági export-monokultúrák némely helyen kiegészültek (vagy helyettesítődtek) bányászattal (Dél-Afrika). A tipizálás itt is – mint mindenütt – a valóság gazdag, színes folyamatainak leegyszerűsítésével járna.

Abszolút közös vonása ennek a nemzetgazdaság-csoportnak az, hogy életüket, fejlődésüket *exportra* alapozzák, mégpedig *nyers* vagy alig feldolgozott termékek *szűk választékának néhány felvevő országba* történő szállítására. Ez a jellegzetességük *máig* fennmaradt, vagy tisztán, vagy legalább nyomokban (USA: gyapot, dohány, gabona, hús, szén, acél; Kanada: gabona; Ausztrália: gyapjú; Dél-Afrika: bányatermékek: arany, gyémánt stb.; Izrael : citrusfélék), s joggal keltette fel olyan zsenik érdeklődését, mint pl. Leontieff, aki, a '30-as években fogalmazta meg híres „paradoxonját”, ti. Azt, hogy az USA, amely ekkor már a világ első számú ipari hatalma volt, nem fejtett és

hatékony iparának (magasan feldolgozott, nagy innovációtartalmú) termékeivel szerzi devizabevételeinek zömét, hanem nyerstermékek és alacsony fokon feldolgozott féltermékek exportja révén. A paradoxon megoldása kézenfekvő: e nyerstermékek területén az USA nemzetközi piaci *versenyképessége* vitán felül állott, ezért nagy tömeget jelentős haszonnal tudott értékesíteni, az ipar fejlődéséhez szükséges piacot pedig nem kellett külföldön keresnie: hatalmas, táguló belső piaca elég széles és elég ösztönző volt ahhoz, hogy mind az ipar növekedését, mind pedig műszaki fejlődését biztosítsa.

A XX. század végén már némileg más képet fest a volt telepes-gyarmati országsoport külgazdasági kapcsolatrendszerére: valamennyien ipartermék-exportőrökké is váltak, de mindig alacsonyabban feldolgozott az átlag-exportjuk, mint az átlagimportjuk – a hagyományos nyerstermékek nagy súlya miatt. A *Leontieff-paradoxon* ezen országsoport külgazdasági kapcsolatrendszerének egyik alapvető jellegzetessége, amelytől nem feltétlenül akarnak megszabadulni, lévén ezen nyerstermékek termeléséhez nemzetközi összehasonlításban kedvező természeti, termelési kultúra (tradíció, szaktudás)beli feltételeik, azaz *versenyképesek* a világpiacra, és a népsűrűség sem kényszeríti őket arra, hogy kis területen termeltessenek egy-egy emberrel nagy értékeket.

Mindemellett észlelhető egy határozott *gazdaságvédelmi* törekvés: legmarkánsabban az USA-nál, amely már a XVIII. Században elszakította az Angliához fűződő politikai köldökzsinórját, és mindmáig hatékony *protekciónizmussal* akadályozza, hogy a külföldi ipar a *saját piacán* sikerrel versenyezzen a saját iparával. Erre az országban kialakult igen magas bérköltség kényszeríti. Amennyiben ui. Az olcsóbb elevenmunka-költségekkel előállított európai, vagy különösen távol-keleti áru, alacsony árszinten megjelenik az USA piacán, a magas pénzjövedelmű amerikai felhasználó ebből többet tud vásárolni, mint az amerikai termékekből, s ezzel nemcsak a hazai ipar piacát szűkíti, de saját reáljövedelmét a termelékenység teljesítményszintje fölé is emeli: a hazai ipar emiatt is károsodik.

A többi telepesgyarmati múltú ország ilyen kemény és következetes protekciónizmust nem tud megvalósítani, egyrészt azért, mert kisebb népességűek és termelési potenciálúak lévén jobban rá vannak szorulva az importra, amit nem drágít-

*Az eredeti
USA-modell:
protekcióniz-
mus*

hatnak meg mértéktelenül, másrészt szorosabb kapcsolataik maradtak fenn a volt „anyaországgal” (Commonwealth).

Tömegtermelés

Az elevenmunka magas költség szintje az Egyesült Államokban sajátos törekvést hozott létre az *ipari export* területén is. A magas elevenmunka-költség miatt ui. az amerikai *tömegtermék* drága. Ezért az USA ipari exportja még ma is erősen terelődik azon termékkéleségek felé, amelyek *különleges használati értékűek*, azaz a felhasználó igen magas árat is hajlandó értük megadni: termelésük olyannyira K+F- és *beruházásigényes*, hogy a fejlesztést-termelést az óriási és gazdag amerikai gazdaságon kívül más nem tudja magának megengedni – vagyis *kvázimonopolhelyzete* van, és végül: maga a termék igen *bonyolult*, egyedi „*építőmunkát*” igényel a megtermelése, ám az USA-ban olyan technológia áll a rendelkezésre, hogy lehetőség nyílik a *széria-gyártásra*. Ezek a termékek általában *csúcstechnológiát* foglalnak magukban. Ilyen ráció alapján vált az USA a világ csaknem egyetlen exportőrévé a korszerű, nagyértékű hadifelszerelések, transzkontinentális polgári repülőgépek, óriási építő- és földmunkagép-rendszerek stb. stb. területén.

Agy-elszívás

A magas elevenmunka-bérszint és a kiválóan felszerelt, koncentrált K+F-bázisok létrejötte az amerikai nagycégeknél valamint egyetemeken, nagy vonzerőt gyakorol a világ egyéb részein kinevelődött alkotó értelmiségre. Ez hozta létre – kezdetben spontán folyamatként, később az amerikai külgazdasági stratégia szerves részeként a „*brain-drain*”-t: ami nem más, mint annak a „*kirajzási*” folyamatnak a XX. századbeli folytatása, amely két-háromszáz évvel ezelőtt az Egyesült Államok létét megalapozta. Az alacsony fokozott szakképzett embertömeg kivándorlását már mintegy ötven éve szigorúan korlátozzák, a kutatók és fejlesztő-szakemberek bevándorlását pedig kifejezetten támogatják. Ez két szempontból is hasznos az USA gazdaságának: egyfelől az ilyenformán importált innovatív, kreatív munkaerő *olcsóbban* és az egyoldalú ráutaltság (kedvezőtlen piaci pozíció) veszélye nélkül hozza létre a *nóvumok* sokaságát ahhoz képest, ahogyan ezeket licenc vagy know-how formájában Európából meg lehetne vásárolni; másfelől kivonja a konkurens fejlődési centrumokból a kreatív munkaerő egy részét, ezáltal gyengítve azok versenypozícióit. Még hozzátehetjük: „*begyűjti*” a szegény országok kiemelkedő koponyáit,

és célszerűen hasznosítja azokat: a szülőföldjükön nekik úgysem lenne lehetőségük „teljesítményüket leadni”.

Az amerikai gazdaság *főlénye* az európai fejlett maggal szemben már a XIX. század vége felé kezdett kibontakozni. Az „angol” alaptípusú fejlődési produktumokkal szemben *magasabb vitalitása* domborodott ki, a némettel szemben pedig *nagyobb méretei*, csaknem határtalan *terjeszkedési lehetőségei* ötlöttek szembe. Vagyis *egyesítette magában az extenzív fejlődési lehetőségeket az intenzív megoldásokra való kényszerítettséggel*. Mindig azt vehette elő, amely éppen a nagyobb felhalmozási effektust produkálta az adott helyzetben.

A két világháború közötti negyedszázad folyamán át is vette a *műszaki fejlődési folyamat*, valamint a *vállalatszervezés, menedzsment, üzleti stílus* tekintetében a vezetést az Óvilágtól. Ekkor alakult ki

- az a *technológia*, amely *specializálódott gépekkel*, az ezeket kezelő *betanított munkaerővel hatalmas mértékben gyártotta a standardizált árukat*;
- az a *munkaszervezés*, amely *apró, egynemű kézi műveletekre* bontotta a technológia kezelését (az elevenmunkát „féhérje alapanyagú gépalkatrészként” fogta fel, és olyan helyeken alkalmazta – ideiglenes jelleggel –, ahol a műveletet még nem sikerült mechanizálni!), és gondoskodott a technológiai lánc mentén létrejövő munkamegosztás *aprólékos megszervezéséről* (Taylor-rendszer), *ösztönzéséről* (pontosabb a „bérrel való kényszerítés” kifejezés!);
- az a *monolitikus vállalatszerkezeti és igazgatási rendszer*, amely a „kapun belül” teljesen *autokratikus*, az input és output kapcsolatrendszerben *monopolista* helyzetre és *árdiktátumra törekvő*, a párhuzamos (konkurens) viszonylatokban *kemény-kegyetlen versenystílusú*, az állam felé pedig *gátlástalanul lobbizó* volt;
- végül az a *gazdaságpolitika*, amely *ingadozott a nagy trösztök érdekeinek kiszolgálása és a nemzetgazdaságban eluralkodó „csípőből tüzelő” piaci viszonyok „szelídítése” között*, mindenekelett a *konjunktúra-ciklusok kielégéseinek tompítása céljából*.

Az USA a két világháború közötti időkben még nem volt a világ domináns gazdasági hatalma, az exportáló országok kö-

Extenzivitás és intenzivítás egyszerre

A XX. század első felének amerikai gazdasági modellje

zött pedig éppen hogy hátul kullogott, de *nyersanyagexportja és tőkeforgalma* már determináns szerepű volt – legalább annyira, hogy az *amerikai konjunktúrahullámzások az európai piacon felnagyítva jelentkezzenek*. Ez határozza meg az 1929–1933 közötti, pusztító erejű konjunkturális világválság jellegét és lefolyását is. A válság közben kialakuló akció-reakció jellegű hullámozgások szétszaggatták az USA–Európa gazdasági kapcsolatok nagy részét, megerősítették az amerikai protekcionizmust és elzárkózókká tették az európai gazdaságpolitikákat is. Ugyanakkor *világszerte felgyorsult a hatékonynak ígérkező amerikai technológiai, szervezési menedzsment és gazdaságpolitikai „modell” adaptálása-másolása*. (A legkevésbé kritikus „kópia” a Szovjetunióban készült: itt az amerikai vállalatbirodalmakon belüli monolitikus és autokratikus szervezési-döntési modellt kiterjesztették a nemzetgazdaság egészére.)

Változások a
modellben a
XX. század
második
felében

A II. Világháború végére az USA domináns világgazdasági erővé vált – elsősorban katonai-politikai hatalmának rendkívüli növekedése, valamint azon körülmény következtében, hogy a háborúban lerongyolódott, lepusztult, kiéheztet világnak egyedül ő tudott *exportálni: árut is, tőkét is, know-how-t is*.

Ez olyan történelmi alkalom volt, amelyet az amerikai gazdaságpolitika nem akart elszalasztani:

- igyekezett tartós *áruexport*-pozíciókra szert tenni Európában, Japánban és az akkor még javarészt gyarmati státusban lévő, de önállósodás felé fejlődő periferikus világban;
- az *áruexport*-pozíciót erősítendő (többek között politikai célok is erősen közrejátszottak) az amerikai *életvitelt*, fogyasztási szintet és szokásokat megkedveltető – példa nélküli intenzitású – propagandahadjáratot indított világszerte;
- bekapcsolódott – segélyekkel, hitelekkel, szaktanácsadói tevékenységgel és még sok egyéb módon – az *újjaépítési* folyamatokba, meggyorsítva ezáltal az amerikai technológiai kultúra elterjesztését, a partnerek *tartós vásárlóvá* (függővé) tételét. Ugyanez a folyamat jellemezte a világ *hadseregei felszereléseinek* modernizálásában való közreműködését is;
- mindez együtt járt az *USA-valuta* sajátos szerepének kialakulásával jószerével ez volt a XX. század közepső néhány

évében az egyetlen pénz, amelyért bármikor, bárhol, bármit lehetett vásárolni (vagyis amelyik betölthette a *világpénz* szerepét – egy sor országban ideig-óráig helyettesítette az érték-telen ronggyá vált nemzeti valutákat is.) Erre a pozícióra építve érte el az amerikai gazdaságpolitika, hogy a dollár vált hivatalosan a világ pénzügyi rendszerének „*etalon-valutájává*”, vagyis minden valuta árfolyamát primer módon a dollárhoz viszonyítva határozták meg (Bretton Woods!). Ez nagy előnyöket hordozott magával: *az az ország ui., amelynek belső piaca általában erősebb, stabilabb a partnereinél, e piac összes kisebb-nagyobb egyensúlyvesztéseit meg tudja finanszíroztatnia a partnereivel akkor, ha azok pénzei merev árfolyam-függőségben vannak az ő nemzeti valutájától.* Hangsúlyozom: ez az előny annál nagyobb, minél egyértelműbb a kulcsvaluta-birtokos ország műszaki-gazdasági-piaci szupremáciája a partneri kör felett. Ha ez a szupremácia csökken, újabb és újabb kompromisszumokkal biztosítható a kulcsvalutaszerep; e kompromisszumok mind arra mennek rá, hogy a kulcsvaluta-birtokló gazdaság mondjon le belső problémáinak a partnerekre való áthárításáról. Az amerikai gazdaságpolitika azonban valószínűsítette azt, hogy mire ez az erőviszony-eltolódás megvalósulna, *az amerikai befolyás olyan intenzív lesz a európai feldolgozóipar és a gyarmati területek stratégiai kitermelőiparai felett, hogy az ilyen kompromisszumos visszavonulásokra nem kerül sor;*

- az amerikai gazdaságpolitika fontos kiegészítő „fegyverként” felhasználta azt a riadalmat, amelyet a nyugat-európai hatalmi elitben a Kelet- és Közép-Európában, majd később Ázsiában előretörő, s ott hosszabb időre berendezkedő szovjet nagyhatalom keltett: az amerikai gazdasági hegemonia igen szoros „kötelékrepülésben” épült ki a hidegháborúval, valamint az amerikai katonai jelenlét kiterjedésével a Föld egészére.

Ezzel a stratégiával az USA kilépett a „telepesgyarmati múltú” gazdaságok kategóriájából; *szuperhatalmi* jelleget öltött. Külkereskedelmének azon szegmenseit, amelyet magukon viselik még a „telepesgyarmati” múlt jegyeit, ugyancsak szuperhatalmi stratégiájának rendeli alá. A legekleatásabb példa erre az *élelmiszerexportja*; néhány alapvető élelmiszerből ugyanis

*A külga-
daságpolitika
alárendelése
a nagyhatal-
mi straté-
giáknak*

(gabona, hús) a világexport legnagyobb hányadát kínálja (a piacra megjelenő árutömeg abszolút, vagy relatív többségét), és a többi számottevő exportőr döntéseire is meghatározó befolyást tud gyakorolni (Kanada, Ausztrália, Argentína, Uruguay, Thaiföld stb.);

- először is úgy befolyásolja e cikkek nemzetközi piaci árát, hogy a számára stratégiaiilag fontos, élelmiszer-importáló régióknak érdekesebb legyen importálni az élelmet, semmint önellátásra berendezkedni;
- a potenciális élelmiszer-exportőrök számára az export vagy ráfizetéses, vagy igen alacsony rentabilitású legyen, ezáltal ne érezzék indíttatva magukat exporttevékenységük kiterjesztésére.

Ennek a célnak egy erősen nyomott világpiaci ár felel meg, szélesre nyitott agráröllő, amely kedvezőtlen cserearányokat biztosít az agrárexportőr számára. Persze az USA számára is: ezt azonban részben kompenzálják a termelés világviszonylatban is kiemelkedően kedvező természeti feltételei (különbözeti földjáradék!), másrészt az erősen gépesített, extenzív agrotechnika, amelyet az USA mint tőkeerős és nagy földterületekkel rendelkező ország megengedhet magának, de a potenciális konkurensok nem. Amennyiben ezek a piaci faktorok nem kompenzálják a cserearány kedvezőtlen voltát, belép az állami szubvenció: az amerikai jövedelemszint kibírja a lakosság elenyésző hányadát kitevő farmerréteg szubvencionálását, Míg a potenciális konkurensoknál (a) a lakosság nagyobb hányadát kellene szubvencionálni, (b) belterjesebb mezőgazdaság lévén, intenzívebben kellene támogatni a költségeket, (c) a gazdaság adózási teherbíróképessége is rendszerint kisebb, illetve az ki van merítve egyéb költségvetési terhek miatt (egészségvédelem, infrastruktúra stb.).

Ilyenformán az amerikai gazdaságpolitikai centrum a világ alapvető élelmiszer-cikk-exportjának zömét ellenőrzi. Szükség esetén módja van egész országokat vagy régiókat kitérítéssel fenyegetni, illetve „jobb belátásra” bírni. Ezt nevezi a nemzetközi irodalom „élelemfegyvernek”.

A hegemonia-
stratégia
Achilles-
sarkai

Az USA háború után kiépített világstratégiájába (többek között) két igen kényeges helyzetértékelési-prognosztikai hiba csúszott be, és ez felettébb kellemetlen következménnyel járt: leértékelték az európai és a japán gazdaság vitalitását.

- Európa⁶ négy ponton is „túljárt Amerika eszén”:
 - = igen ügyesen használta fel a *Marshall-terv* keretében a régióba áramló tőkét a gazdaság modernizálására anélkül, hogy teljesen kiszolgáltatva volna az európai műszaki kultúrákat az importált amerikai berendezések és szellemi termékek „láncra fűző” hatásának; megtermékenyítette magát, de nem került egyoldalú függőségbe;
 - = ugyanez a hatás mutatkozott az Európába áramló amerikai *működőtőke* hasznosításában: Európa befogadta a beáramló amerikai vállalatokat anélkül, hogy a stratégiai döntések súlypontjait kiengedte volna a háttáron túlra;
 - = noha klasszikus gyarmatbirodalmi fokozatosan megsemmisültek, sikerült olyan politikai és – főleg – gazdasági pozíciókat átmentenie, amelyek erősebbeknek bizonyultak a vártnál: az amerikai befolyásnak csak kevés helyen és nem sok időre sikerült kiszorítania az európai periferikus övezetekben;
 - = Európa nagy lépést tett annak érdekében is, hogy mérsekelje azt a versenyhátrányát, amely megosztottságból, erőinek és törekvéseinek („gazdálkodási reflexeinek”) heterogén, kevésbé kompatibilis voltából adódik: 1951-től kezdve (Montánunió!) szisztematikusan törekszik az *egységes európai piac, a szinkronizált újratermelési folyamat és a közös gazdaságpolitika* kiépítésére.
- Mindez erőteljesebb és hatékonyabb fejlődést, valamint az amerikai akarattól való kisebb függést eredményezett Európában, semmint azt prognosztizáltak. Ráadásul az amerikai hatalom kénytelen volt mindezt *aktívan elősegíteni* – legalábbis „jó képet vágni hozzá” –, mivel a gazdaságilag kudarcba fulladó Nyugat-Európa arccal Kelet-Európa felé kényszerült volna fordulni, politikailag pedig erősen balra tolni, ami nemcsak a világ katonai-politikai erőviszonyait befolyásolta volna az amerikai hatalom számára életveszélyes irányban, hanem a szoci-

⁶ Az „Európa” megnevezést képletesen használom, mint sajátos reflexek jellemzőjét. „Európa” még nem számítható egységes cselekvési rendszernek.

alizmus konstrukciójának életképesebbé tétele szempontjából is meghatározó jelentőségűvé válhatott volna. Így – gazdasági érdekeit revideálva – az USA kénytelen volt berendezkedni egy olyan szituációra, amikor is a piacgazdaságra épülő világszektorok nem egy, hanem két gyújtópontja van. Ez stratégiai kompromisszum volt az USA részéről: vagyis olyan, amelyet a maga alkati berendezkedésénél is figyelembe vesz, de nem tartja feltétlenül örök, megváltoztathatatlan helyzetnek – legalábbis figyelni (ha nem is sürgetni) a helyzetet, hogy ne mulassza el az alkalmat, ha lehetőség nyílik a *kétpólusú világpia*c erőviszonyainak legalább módosítására, kiigazítására.

- Tulajdonképpen ugyanez a helyzet a *japán* fejlődés felgyorsulása és átütő világpiaci sikerei kapcsán is. Az amerikai gazdaságpolitika elfogadta a *hárompólusú világpia*c tényét: ez utóbbit láthatólag fájdalommentesebben, mint az Európával való kiegyezést. Japánt – szinte érthetetlen okokból – az USA nem tartja olyan veszélyes ellenpólusnak, mint Európát. Talán egyértelműbbnek ítéli katonai-politikai függését Amerikától, talán nem bízik abban, hogy a japán innovációs képesség veszélyes mértékben kifejlődik, talán reméli, hogy Japán gazdasági expanzióját valamennyire távol tarthatja belső piacától, s így az európai centrum erő-akkumulációjának erodáltatására tudja terelni („megeteti őket egymással”): mindegyikben lehet valami realitásmag. Az még a jövő titka, hogy ez az „enyhe” elbánás (amelyik csaknem kimerül az Amerikába irányuló japán export „önmérsékletre” ítéelésében) újabb stratégiai baklövés-e, vagy zseniális megsejtése az erőviszonyok alakulásának.

Mindenesetre aláhúzendó, hogy az USA-nak a század közepén kialakított világgazdasági stratégiája *egypólusú centrum-periféria*-rendszerre épült, és feltételezte az amerikai katonai hegemonia kiegészülését egy világgazdasági hegemoniával. Ebből a század végére semmi sem valósult meg, sőt, sok jel mutat arra, hogy a hárompólusú világrendszerben az amerikai centrum gyenge pontjai mindinkább előtérbe kerülnek; *az amerikai gazdaságnak nagyobb a sebezhetősége, mint azt saját elképzeléseiben feltételezte.* (Ez nem kuncogni való felismerés: az ameri-

kai katonai szupremácia csaknem érintetlen. Elrettentő történelmi példák sorozata mutatja, hogy a megszerezni remélt, vagy elveszített gazdasági dominancia visszaszerzése érdekében minden katonai nagyhatalom hajlamos a gazdaságon kívüli presszió eszközéhez nyúlni!)

Európa világkereskedelmi térnyerése a '60-as években jól mutatta, hogy

- a tradicionális kapcsolatok a közben „harmadik világgá” avanszált, volt gyarmatbirodalmakkal jól funkcionálnak;
- az integráció első szakasza (a közös piac „alsó fokozatának” megvalósítása) megnövelte a piacokat és meggyorsította a műszaki fejlődést;
- az éppen hogy kibontakozó kelet-nyugati kereskedelem ugyancsak jelentős piacbővítő hatású volt Európa számára;
- mindezek nagyban hozzásegítettek ahhoz, hogy ismét felszínre kerültek az *európai gazdaság jó tulajdonságai*, úgymint a kreativitás, a hajlékonyság, a magasabb minőség, a mély termelési és kereskedelmi kultúra stb. Ezek erősen kidomborodtak olyan körülmények között, amikor az európai ipar ideiglenesen érezhetően *olcsóbban* is piacra tudott jutni az amerikaiénál.

Ezt az előretörést az USA kétféleképpen próbálhatta meg – ha útjában volt – megtorpedózni: vagy maga is azt a minőséget, választékot, hajlékonyságot stb. produkálja, az európaihoz hasonló árviszonyok között, vagy valahogyan *megdrágítja* az európai exportkínálatot, illetve oda hat, hogy az európai beruházási források csatornázódjanak el minél nagyobb mértékben a fejlesztéstől. Az első út idő- és pénzigényes volt. Az utóbbi erősen kockázatos, mindenekelőtt politikai szempontból. Így hát *igencsak kapóra jöhett az amerikai gazdaságpolitikának az OPEC által kierőszakolt olajárrobbanás*. A nettó energiaimportőr Nyugat-Európa úgyszólván napok alatt kényszerült egész gazdasági világképét átértékelni, költségei jelentékenyen emelkedtek, egész energetikai rendszere azonnali hatállyal elavult. Hasonlóképpen a kialakult –, mint fentebb említettem: amerikai genezisű – technológiai filozófiája is, amely eladdig azzal számolt, hogy a munkaerő drága és korlátos, a beruházással takarékoskodni kell, mivel a rugalmas gazdálkodás óriási tőkék likvid állapotban való tartását követeli meg, egyetlen „puha” termelési tényezővel rendelkeznek tehát: az

Az USA-stratégia és az olajválság

energia-anyag faktórral, amelyet a fejlődő világ fillérékért ont. Munkaerőt és beruházást takarítottak meg tehát az energiateljesítés és a fajlagos anyagigény rovására. Az OPEC-lépés ezt az egyensúlyt támogatta hátba. (Az elmondottak az USA iparára is érvényesek: az óriási különbség az, hogy az USA energiateljesítésének oroszlanrészét hazai forrásból, a maradék zömét pedig USA-érdekeltségű nem OPEC lelőhelyekről származtatta; számára tehát az olajárrobbanás inkább volt a pénz „egyik zsebből a másokba átrakása”, mintsem tényleges érvágás.

A további fejlemények dióhéjban:

- Az 1973 őszi első olajárrobbanás *ilyen értelemben* elégtelen hatásúnak bizonyult. Európát az olajsokk *rövid távon* erősen megrázta, azonban igen rövid időn belül mozgósították anyagi és szellemi tartalékaikat, és néhány év alatt *teljes műszaki generációváltást* hajtottak végre, az USA-t messze megelőzve. A fajlagos anyag- és energiateljesítés csaknem 1/3-ával mérséklődött, s Európa nemzetközi versenyképességén nem esett csorba;
- Az *olajdollárok egy része úgy vándorolt vissza Európába*, hogy a kedvező helyzetbe került országok (Öböl-országok, Szaúd-Arábia, Algéria, Nigéria stb.) Európában *rendelték meg* olajfinomítóikat, kohászati kombinátjaikat, tengervíz-sótalanítóikat és luxus fogyasztási cikkeit, európai cégekkel építették ki infrastruktúrájukat és városaikat; ebből a megrendelés-áradatból az USA alig részesedett; másik része az európai *bankrendszer* csatornáin keresztül vándorolt vissza, a harmadik hányada pedig az OPEC-országok európai *ingatlan- és részvényvásárlásain* keresztül. Végeredményben Európa számára az olajsokkból egy, a termelőknek fizetendő „*emelt royalty*” bizonyult tartós veszteségnek, ezt azonban kompenzálta a kitágult piac, aztán pedig a '70-es és '80-as érvek árváltozásai fel is szívták.
- A '70-es évek legvégén – majd a történészek eldöntik, fatális véletlen folytán-e, vagy sem – két stratégiai lépés esett egybe:
 - = az OPEC által kezdeményezett második (az elsőnél súlyosabb!) olajárrobbanás;
 - = az amerikai bankok jelentős kamatlábemelése, amelyet belső gazdaságpolitikai célokkal indokoltak, de amelynek mértéke erősen igazodott az Európában a gép- és vegyiparban, elektronikában stb. elérhető elvárt haszon nagyságához.

E két lépés együtt már oda hatott, hogy az európai ipar nem tudott olyan virgonc módon reagálni az olajárkihívásra (a tőkeképződés igen nagy hányada az európai termelőbefektetés

helyett átvonult az óceán másik partjára kockázat nélkül kamatozni!⁷)

- Ez a második olajárrobbanás megtörte némileg az európai fejlődési lendületet és lépéshátrányba sodorta Európát – s itt megint kénytelen vagyok regisztrálni egy helyzetértékelési-prognosztikai hibát – a *japán* gazdasággal szemben. Az amerikai gazdaság ui. akkora anyagi áldozatokat hozott a „világ gazdasági korszakváltásból” nyertesként, ép bőrrel való kikerülésre, hogy *saját lakosságával és vállalkozásaival szemben félelmetes mértékben eladósodott*: magyarán, gigászi összegeket élt fel (ebben a szovjet nagyhatalom végső legyűrésére fordított, elviselhetetlenül nagy összegek is benne vannak!), s ezek nem forogtattak sehogyan sem vissza a gazdaság élénkítésébe, modernizálásába, a piac szélesítésébe stb. stb. Azt hiszem, még nem készült el a végleges mérlege annak, hogy az az USA, amely egyidejűleg vállalkozott a legveszélyesebbnek ítélt politikai-katonai ellenfél és az ugyancsak legveszélyesebbnek ítélt világgazdasági ellenfél legyűrésére, milyen mértékben erőltette túl magát.
- Kétségtelen, hogy a '80-as évek nemzetközi gazdasági és politikai tendenciái Európát megrázták és megdöbentették. Igen erősen kérdésessé vált, megmaradhat-e gazdasági-politikai erőnlétének kialakult szintjén a hárompólusú világ egyik sarokpontjának? Erre a kihívásra próbáltak választ adni az integráció gyorsított mélyítésének programjával, ám közbelépett a kelet-európai és a szovjet rendszer összeomlása, a német újraegyesítés, a Balkán és a szovjet utódállamok tényleges, vagy potenciális válságövezetté válása Kelet-Közép Európa, megannyi óriási teher az amúgy is hendikeppel versenyző Európa vállain. Még nem forrott ki, milyen lépésekkel reagál az USA-stratégia ezekre az új momentumokra. Az sem világos, hogy mikor lép át Japán (és, részben az ő hatása alatt hatalmas ipari körzetté növekvő Kelet-Ázsia) azt a határt, amikor komolyabban „idegesíteni” kezdi az amerikai gazdaságstratégiát – nem csak az USA belpiacán való szereplés, hanem az amerikai világhegemónia-elképzelések szempontjából. (ennek aggasztó előjelei a '90-es évek második felében már mutatkoztak: úgy tűnik, hosszú távon érvényesülő feszültségként!)

Az ezredfordulón – a világ tőkemozgásainak globalizálódásával egybeesően – ismét kibontakozni látszik egy amerikai „roham” a globális gazdasági szupremácia megszerzéséért. Ennek tudományos igényű értékelésére még messze nem értek meg a feltételek.

⁷ Többen úgy becsülték, hogy az Európából ily módon átszívott forrás nem csak a „mikroelektronikus forradalmat” lassította le, hanem egyben segítette megfinanszírozni az USA „csillagháborús” programját is – noha az ehhez való hozzájárulást az európai NATO-szövetségesek annak idején nem voltak hajlandók folyósítani.

3.8 Európai középhatalmak alkalmazkodási- expanziós stratégiái a XX. század második felében

Ehhez a jellegzetes stratégiatípushoz kétféle előéletű gazdaság sorol: a gyarmatbirodalmukat veszített Anglia és Franciaország, valamint a vilmosi-hitleri agresszivitásról mint külgazdaságpolitikai „háttértevékenységről” lemondó NSZK. (Bizonyos mértékig ebbe a csoportba tartozik az olasz stratégia is: ezt azonban olyannyira módosítja fejlődésének megkésettsege, felemássága, valamint a saját fejletlen országrészeivel kapcsolatos megoldhatatlan ellentmondásai, hogy mégsem lehet a többiekkel egy kalap alá venni!)

A stratégiák közös vonásai:

Közös
vonások

– Valamennyiük figyelmének középpontjában az Egyesült Államok háború utáni gazdasághegemoniai törekvése állt. Ehhez később a Japán gazdasági-piaci előretörésével kapcsolatos gond is hozzájárult, vagyis mindhárman azon dolgoztak, hogy (a) a többpólusú világgazdaság egyik *centrális magja Európa* maradjon; (b) ez a világcentrum kihasználhassa potenciális előnyeit a másikkal (másik kettővel) szemben, *azaz forduljon meg Európa relatív degradációs folyamata*; (c) *az európai magon belül (ca) az adott nemzetgazdaság vezető szerephez jusson; (cb) Anglia és Franciaország esetében: a német gazdasági/politikai-katonai potenciál ellenőrzés alatt, európai érdekeknek alávetve fejlődjék, és ne kerülhessen abszolút (hegemon) túlsúlyba.* Ez a stratégiák európai vonulata: szemmel láthatóan van egy *centripetális* és egy *centrifugális* eleme, ami mindhárom stratégia jellegére igen erős hatással van.

Újjáértékelt
kapcsolat a
Harmadik
Világgal

– Valamennyiüknek gyökeresen át kellett rendeznie egész külgazdasági kapcsolatrendszerüket: Angliának és Franciaországnak be kellett rendezkednie a gyarmatbirodalom nélküli életformára, egyben újra ki kellett építenie kapcsolatait a volt gyarmati területekkel; a nyugatnémet államnak újjá kellett szülnie ütőképes gazdasági szerkezetét, és megkísérelnie helyet kapni a volt gyarmati terü-

letekkel kiépített kapcsolatrendszerben – immár nem „újrafelosztást” kicsikaró, hanem „európai” alapon.

- Valamennyiüknek számolni kellett a politikai baloldal megerősödésével, valamint azzal, hogy a szocializmus világtényezővé válása folytán nem zárkozhatnak el az elevenmunka-költségszint rohamos drágulásának tendenciája elől; ez a közvetlen költségszintet is erősen növelte (bér, vállalati szociális terhek), és az adószintet is („jóléti állam”). Mindez azt jelentette, hogy a termelékenység igen erőteljes növelése nélkül aligha lehetett felvenni az amerikai hegemonista törekvések („amerikai kihívás” – ahogy J. J. Servan-Schreiber megfogalmazta!) által odadobott kesztyűt. Ez gyökeres szerkezeti, technológiai, menedzsment- és gazdaságpolitikai átértékelést követelt meg, aminek természetesen kemény külgazdasági következményei is voltak.
- A szerkezeti-technológiai változás logikusan következett abból, hogy a munkaerő megdrágult és a „korszakalkotó” innovációs láncok áttelepültek az Államokba: az európai ipar a kisebb K+F-koncentrációt, üzemmértetet követelő szakágazatokra vetette rá magát: ez alól csak néhány – de döntő jelentőségű – kivételt tett: pl. a személyautó-gyártás, háztartásigép- és szórakoztató elektronikai cikk-ipart, amelyeket úgy ítélte meg, mint a korszerűsödéshez nélkülözhetetlen alapkultúrákat. Egyébként a tömeggyártás és a minőségi, diverzifikált termelés között kereste az optimumot: nem ment el persze olyan messze, mint a „kisország” csoport, sem a specializációban, sem az egyedi gyártás preferálásában, de érzékelhető a használati érték növelésének előtérbe állítása a termelés tömegszerűségének – ha kell – rovására. Az integráció egyik mozgatóereje éppen az volt, hogy a kettőt ne kelljen egymással szembeállítani: különösen ami a félkésztermékipart illeti: a gépelem-normália-alkatrész-részegységgyártás, illetve a vegyipari anyagok, intermedierek termelésének „európaizálása”, vagyis az olcsón, nagyban termelő háttérpari háló európai méretekben való kiépítése – s az ehhez szükséges szabványosítás, csereszabatos alkatrészekkel való tervezés stb. – olyan vonzerő volt, amely az amerikai óriási piaci háttérrel manipuláló versenytárs megközelítéséhez pótolhatatlannak tűnt – joggal.

*Jóléti állam –
drága
munkaerő*

*K+F,
minőség,
tömeg-
termelés*

Új ipar- és
üzem-
szervezési
modellek

– A nyugat-európai ipar szerencséjére, mire sor került volna a két világháború között kialakult (az előző fejezetekben vázlatosan jellemzett) amerikai ipari filozófia tömeges átvételére, már az USA-ban is világossá vált annak elavultsága. Így Európa a saját tradicionális csapásain haladt tovább. Az egyetlen, ami közös volt a kettőben, az (az ugyancsak az előző fejezetben említett) a nyersanyag-energiapazarlásra beállított technológiai elv. Ennek ellenére az európai *iparszervezet, menedzsment*, valamint a munkaadók és -vállalók érintkezése („osztályharc”) stb. jóval árnyaltabb, hajlékonyabb, alkalmazkodóképesebb volt az amerikainál.

Állami
szektor

– Csaknem mindegyikük élt az alapvető energia- és szerkezetanyag-szolgáltató (már-már infrastruktúraszámába vett) iparok (villamosenergia, szénbányászat, olajkutatás-bányászat -finomítás, földgázipar, feketetém-kohászat) *államosításával*; ez a baloldal követelése is volt, de a feldolgozóipari tőkének is jól jött. A költségvetési eszközökből kisajátított nehézipari tőke így likviddé vált, s beáramlott a legszofisztikáltabb feldolgozó ágakba, ugyanakkor az állam – ugyancsak a költségvetés terhére – szubvencionálta az energia- és alapanyag-termelő állami szektort, biztosítva ezzel az olcsó anyagellátást, az exportorientált feldolgozóipar számára.

Más jellegű vállalkozások is kerültek állami kézbe (Renault, Dessault, Volkswagen stb.), ezeket állami holdingokon keresztül teljesen üzletszerűen működtették. (Az olaszok a teljes állami szektort ilyen rugalmas módszerrel kezelték – szép sikerrel.)

Ambivalens
viszony az
amerikai
gazdasághoz

– Már az integráció *legális” megkezdését megelőzően érzékelhető egy bizonyos egymás felé fordulás: mindenekeelőtt az eljövendő Hatok” körében. Anglia ekkor még tartja magát az „splendid isolation” elvéhez. Megnövekszik a háttéripari (tartós) kapcsolatok volumene, a licenc-forgalom, élenkül az intra-európai működőtőke (joint venture és portfolio), valamint benkműveleti forgalom. Elég korán visszatérnek a multilaterális elszámolásra és konvertibilissé teszik a valutáikat. Mindez – akarva-akaratlanul – hozzájárult ahhoz (véltetően nagymértékben), hogy egyik európai kö-*

zéphatalom sem került bele az Egyesült Államok gazdasági-pénzügyi mágneses terébe egyértelműen és visszacsinálhatatlanul, vagyis segített „megemésztetni” az amerikai járulékos tőkét, technikát, s emellett kikerülni az egyoldalú függőséget. Ugyanakkor ez a közeledés az integrációnak mintegy „előszobájává” is vált: létrehozta, illetve stabilizálta azokat a mikroökonómiai szinteken szövődő szálakat, amelyek robbanásszerű kiterjesztése elől az államközi szintű integrációs lépések később eltávolították az akadályokat.

Vagyis igen sok a hasonlóság és elég alapvetőek. Persze sok az eltérés is. Mindegyikük hurcolja magával egész előéletét, és ez meglátszik az új helyzethez való alkalmazkodás jellegén is. Csak néhány fontosabbat említek:

- Az Egyesült Államokkal való közvetlen gazdasági kapcsolatokat tekintve az **angol** gazdaságpolitika mutatja a legtöbb simulékonyt; ennek eredményei nem is annyira a külkereskedelmi forgalom felvirágzásán látszanak meg, hanem a *tőkekapcsolatokon*: az amerikai tőzsdék és nagybankok egy ideig mindenekelőtt a City-n keresztül nyomulnak be Európa szöveteibe, s a gyarmatbirodalomból részben kiszorult angol tőkefelesleg is kezdetben egyértelműen preferálta az amerikai befektetéseket a kontinentális európai befektetésekkel szemben (ez a jellege mindmáig érezhető!).

A **német** gazdaságpolitika ugyancsak igazodik az amerikaihoz: nem is igen tehetne mást, hiszen katonailag meg van szállva, s az újjáépítését egyedül az USA-val tudja finanszíroztatni: ő azonban a tőkekapcsolatokkal szemben (vagy inkább *mellett*) a *technológiatranszferre* helyezi a súlyt. Mivel az amerikai tőkékből a **franciák** felé csorog a legkevesebb, s a befektetések jellegét tekintve is náluk érezhető leginkább a „maga alá gyűrés” törekvés, valamint talán azért is, mert a franciákat *titokban* mindig is erősen nyugtalanította akár az angol, akár a német gazdasági potenciál megerősödése, itt tapasztalható az egész háború utáni időszak alatt a legtöbb ellenérzés, fenntartás, gyanakvás az amerikaiak Európában vállalt gazdasági szerepével szemben.

- Elég nagy a különbség a *volt gyarmati területekhez való viszony* tekintetében is. Az **angolok** tiszteletreméltó kulturáltsággal fogták fel az elkerülhetlent: valamennyi volt gyarmatukkal

Eltérések

Az USA-kapcsolatok területén

A gyarmatok elvesztése területén

szerződéses alapon, békésen bontották fel a klasszikus gyarmati köteléket, s egyben létrehozták a volt angol Birodalom „veszett fejsze nyelét” – a Brit Nemzetközösséget, amely tényleg nem sokkal ér többet, mint egy fej nélküli balta, de legalább „rendszerbe állítva” megőrizte a politikai kommunikációt, a gazdasági befektetések biztonságát, és valamilyes preferenciákat is tartalmaz a kölcsönös kereskedelem területén. Ezzel szemben a **franciák**, akik gyarmataikon mindig inkább katonailag voltak jelen, mintsem tőkebefektetésekkel, csaknem minden volt gyarmatuktól az „örök harag” jegyében váltak meg. (Ez nemcsak Indokínára és Algériára vonatkozik, amely két totális katonai vereséget is jelentett Franciaországnak, hanem a többiekre is, ahonnan úgy vonultak ki, hogy mindent leszereltek, minden dokumentumot magukkal vittek /a városok közműtérképéig bezárólag./) Az évek során aztán valahogy helyreállt a kulturált viszony, de maradandó bizalmi károsodás árán (egyik-másik volt francia gyarmaton ma már pl. alig találni embert, aki franciául beszélne!). A sebtében összetákoltt „Francia Közösség” úgyszólván formálisan létezik.

A **német** gazdaságpolitika, igen bölcsen, nem igyekezett rávetni magát eruópai partnerei volt gyarmatbirodalmaira: itt működőtőke-befektetéseit is csínján kezeli. Nem is fűződött vitális érdeke ahhoz, hogy nagy tőkékkel vonuljon ki a Harmadik Világba – inkább kereskedelmet folytatott ezekkel az országokkal (a yaoundéi és a loméi egyezmények értelmében ezt „európai” zászló alatt szabadon teheti), produktív tőkebevitelét pedig elsősorban az USA-ba, Latin-Amerika és – szerényebb mértékben – Kelet-Európa felé csatornázták; ezenkívül igen nagy energiabedobással vett részt az intra-európai beruházási forgalomban. Vagyis azt tette, amit már a múlt század utolsó harmadában megkezdhetett, kibontakoztathatott volna, ami a leginkább megfelelt a német gazdaság szerkezet adottságainak.

*A gazdasági
integrációs
stratégiák
területén*

– Mozaikszerűen összeáll az is, ahogyan különbözik a három középhatalom viszonya magához az *európai integrációhoz*. Azon túl, hogy mindegyikük létfontosságúnak tartja a *maga* szempontjából is, mindegyikük más-más tulajdonságát tartja a maga számára a leghasznosabbnak:

– a németek tudják, hogy a két nagy versenytárral szemben *csak együttesen* vehetik fel a versenyt reményteljesen, ugyanakkor határozottan pretendálnak az eljövendő egységes Európán belüli *vezető szerepre*. Minden bizonnyal ez már nem az, amiről Vilmos császár vagy Adolf Hitler álmodozott (Herrnvolk stb.!), hanem egy igen sok realitást tartalmazó koncepció, amelybe be van kalkulálva Németország kontinentális-középponti helyzetétől iparának jellegéig és teljesítőképességéig, tudományos potenciáljáig igen sok minden. Nagy a valószínűsége annak, hogy egy olyan egyesült Európa, amelyben a német faktor „egy a sok között”, nem is lesz képes sikerre vinni a küzdelmet, sem a „harmadik pó-lusként” való megmaradásáért, sem e pólus *lassú* degradációjának megakadályozásáért.

A német gazdaságpolitika – tudván azt, hogy partnerei is tisztában vannak a német gazdaság kulcsszerepével az európai küzdelemben, de azzal is, hogy a hideg kilel-i őket, ha a német vezető szerepre gondolnak – igyekszik egyfelől igen árnyaltan politizálni: messzemenően figyelembe venni a partnerek érzékenységét és különérdekeit; másfelől – egész Európával együtt – őt is szorítja az *idő* és az amerikai-japán verseny: ennél fogva hajlamos türelmetlenül kezelni a nagy idő- és hatásfok-vesztéseket okozó angol, francia (enyhébben) és az ezeket kísérő egyéb EU-országok hezitálását.

– A **franciák** hármuk közül talán a legmélyebben vannak meggyőződve arról, hogy az ország *középhatalmi státu-sát* (politikailag is, gazdaságilag is) egy szál pókfonal-ként az európai integráció tartja fenn a szakadék fölött: ennek köszönhető a francia gazdaság jövedelemtermelő-képességének – ennek függvényében a kialakult jóléti szintnek – fenntarthatósága, vagyis a francia társadalom egyensúlya, a kialakult rendszer legitimációja – szóval *minden*. A ma is gyökeréig nacionalista francia politika ezért *őszintén* integrációbarát, szorosán együtt akar működni mindenekelőtt a német partnerrel: egy-részt azért, hogy gyorsítsa saját modernizációját, más-részt, hogy áttekintése és ellenőrzési lehetősége legyen

a (változatlanul veszélyesnek, sőt, az újraegyesítés óta még veszélyesebbnek tartott) német hegemon törekvések felett;

- a három középhatalom közül az angol integrációs politika a legvisszafogottabb: mindenekelőtt azokon a pontokon, ahol a gazdaságpolitika szupranacionalizálódása csökkentené a brit mozgási szabadságot az Egyesült Államokkal fennálló sajátos kapcsolatok területén, valamint a Commonwealth-kapcsolat-rendszerben. E két támaszkodót az angol gazdaságpolitika *semmi áron* nem akarja „beadni a közösbe”, mert joggal tart attól, hogy a többi EU-országnak, de főképpen Németországnak a „kollektivizált” amerikai és a Commonwealth-kapcsolatrendszerbe való korlátlan beengedése esetén a brit érdekek háttérbe szorulhatnak. Mivel az angol „különutas” mozgások főként a *City globális pénzügyi* kapcsolatrendszerén keresztül mennek végbe, a brit érdekek elsősorban a pénzügyi rendszer egységesítése vonalán ütköznek a francia, de mindenekelőtt a német érdekekkel.

Európa mint az egyik világgazdasági centrum

Hasonló – kezelhető, de azért igen jelentős – érdek- és fel-fogáskülönbségek észlelhetők az integrációs gazdaságpolitika egyéb területén is. Az *EU gazdasági és hatalmi gerincét jelentő angol-német-francia „háromszög”* tehát olyan érdekszövetségnek fogható fel, amelyet alapjában véve a világ másik két pólusával folytatott küzdelem közös érdeke tart össze: ezért többé-kevésbé szinkronizált működésük elég tartósnak tűnik. Ugyanakkor kölcsönös félelem, bizalmatlanság, rivalizálás van közöttük, s ennek az okai csaknem olyan megalapozottak, mint érdek-közösségükéi. Ennek következtében nehéz elképzelni a „háromszög” harmonikus együtt-gondolkodását és -cselekvését: a sokoldalú stratégiai egyetértés helyett inkább az időrövidre átértékelt és kompromisszumszülő alkuk tárgyává tett részösszefüggések fognak viszonyukban uralkodni. Minden persze az európai gyakorlat határfokát mélyen az elméleti határfok alá szorítja; s ha azt is figyelembe vesszük, hogy az elméleti integrációs határfok is elég messze van azoktól a követelményektől, amelyeket a világverseny, s ezen belül a másik két pólus kihívása Európával szemben támaszt, érzékelhetővé válik az a nehézség, amellyel akár Angliának, Fran-

ciaországnak vagy Németországnak, akár az EU többi tagországnak, a jövőben szembe kell majd néznie.

Mindezek ellenére az európai középhatalmi csoport tiszteletre méltó eredményeket tudhat magáééne, mind a K+F, mind a termelésszerkezeti nemzedékváltások, mind a világkereskedelem, mind pedig a nemzetközi pénzügyi rendszerben elfoglalt helyük tekintetében. Egyik európai középhatalom sem „beteg oroszlán” – legalábbis a XXI. század hajnalán még nem. Bizonyos – egyelőre inkább közvetett – jelek viszont rejtett *gyengeségekre* engednek következtetni:

*Gyenge
pontok*

- a második olajjáróbanásra nem voltak képesek olyan virulensen reagálni, mint az elsőre, ennek következtében a mikroelektronika tömeges és sokoldalú elterjedése területén – ez volt a '80-as évek műszaki nemzedék váltása! – nehezen behozható késedelmet szenvedtek már a *használat* területén is; a késedelem még nagyobb volt a *termelés* és a *kutatás-fejlesztés* területén. Ez a késedelem döntővé válhat Európa jövőbeni pozíciója szempontjából – különösen a Távols-Kelet viszonylatában;
- a kelet-európai „földcsuszamlásra” Nyugat-Európának vitális érdeke volna igen aktívan reagálni: ez a hatalmas (az elmúlt évtizedekben minőségi fejlődési pályát befutott!) régió játszhatná Európában a „kistigris” -szerepet; tehermentesítve a nyugat-európai termelőkapacitást egy sor termelőtevékenység fenntartása alól, és egyben háttérripari bázisként is jó szolgálatokat tehetne az európai magnak (a szovjet utódállamok ezenfelül nyersanyagokkal, alapkutatási kapacitásokkal, exkluzív csúcs-technikákkal egészíthetnék ki az európai termelőerőket). E rációval szemben azt tapasztaljuk, hogy Európa számára az alig 17 millió lelket számláló, emberi termelőerőit tekintve fejlett, volt NDK „feldolgozása” éppoly megoldhatatlan problémának látszik, mint az EU elmaradott régióinak felemelése.

E jelenségek arra utalnak, hogy egyik európai középhatalom sem képes komoly addicionális forrástömeget mozgósítani. Ami megtakartás jelentkezik, ennek egy része elcsurog (a nemzetközi bankrendszer csatornáiban, illetve a jövedelmező amerikai tőkeabszorpció útján), a másik része éppen arra elég, hogy az EU fejlett magját alkotó országokban a világverseny fókuszpontjában lévő tevékenységek lépést tartsanak (beleértve ebbe a környezeti kívánalmakat is: informatika, infrastruktúra, képzés stb.). Több nincs: a világgazdasági éles kanyarokat már csak módjával tudják venni, a mag körüli „fejlett hold-

udvar" kiépítésére – szemben a japánokkal – már nincs forrásuk. Ez az európai középhatalmak (s velük együtt az egész integráció) Achilles-sarka, amit – melleleg – az amerikai konkurens már két évtizede kitapogatott és szüntelenül támad. (A balkáni és egy lehetséges közép-kelet-európai új „válságövezet” ebben a megvilágításban *halálos veszélyként* is felfogható Nyugat-Európa világgazdasági pozíciójának jövője szempontjából, s egyben *csapda* is lehet számára; amennyiben ti. nem vállalja erősen korlátos forrásainak elpazarlását e szubrégió fejlesztésére, vagy legalábbis a súlyosabb konfliktusok elsimítására, olyan kikezdhetetlen politikai-társadalmi *fekély* közvetlen szomszédságát kell elviselnie, amely az egész európai kultúra működőképességét is kikezdheti.)

3.9. A távol-keleti kitörési „siker-modell”

A távol-keleti régió alatt ehelyütt Japánt és a „kistigrisek” közül Dél-Koreát s Tajvant értem: Szingapúr és Hongkong itt kívül esik a vizsgálaton városállami mivoltuk és brit koronagyarmati előéletük adta extrém sajátosságaik miatt.⁸ Azokat az iparosodásba lendült, DK-Ázsiában fekvő országokat, amelyeket sokan (főleg zszurnaliszták!) hajlamosak ugyancsak a „kistigrisként” említeni (Malajzia, Thaiföld, Indonézia, Fülöp-szigetek), ugyancsak nem sorolom be ebbe a kategóriába: a megfelelő helyen utalok rá, miért.

A kelet-ázsiai gazdaságok mozgási-fejlődési feltételei között van egy néhány olyan extrasajátosság, amelynek megértése nélkül az ott végbement gyors fejlődés, és az ezzel párhuzamos külgazdasági kitörés nem érthető meg: a „csoda” szintjén marad. Ezek:

*A kelet-ázsiai
társadalmi
sajátosságai*

- Mindhárom ország *szerves kapitalista fejlődés nélkül, az ázsiai termelési módból* kiindulva jutott el addig, hogy megérték a gyökeres és tömeges modernizáció, valamint a világgpiacra való kitörés feltételeit. Ez az ázsiai termelési mód persze nem volt azonos az ókori Babilonéval, vagy azzal, amely Kínában a Ming-dinasztia idején fennállott, önfejlődése során eljutott egy sajátos fejlődési („túlérétségi”) fokra, amely nem „eredeti tőkefelhalmozódást” eredményezett elsősorban (az is volt!), mint Európában, hanem *a nép széles rétegeinek olyan fokú műveltségét* (írni-olvasni tudás, absztrakció, szintetizáló és analízáló képesség, matematika, kézügyesség, magas fokú szocializáció és morális kényszerré váló munkakultúra stb.), amelynek értéke a modernizálódásba lendülésnél a XX. században jóval meghaladta a pusztán tőkefelhalmozását. Annál is inkább, mert
- ez a magas fokú munkára készség együtt járt az *életvitelt, fogyasztást illető nagyfokú szerénységgel*. Vigyázat! A távol-keleti munkaerő nem nyomorkörülmények között dolgozik igényesen és sokat! A maga értékrendjének határai között nagyon is igényes: pl. a tisztaságra, a toleráns emberi kapcsolatokra, a mindennapok esztétikumára stb. Ezek azonban a szó *árugazda-*

⁸ Luxemburgot és Liechtensteint is mellőztem, amikor a fejlett európai kis országok külgazdasági illeszkedését tárgyaltam!

sági értelmében alig drágítják a munkaerőt. A távol-keleti ember – a maga normái alapján ítélve – jól, megelégedetten élhet, noha a költség-kalkuláció azt mutatja, hogy jóformán ingyen dolgozik.

- A távol-keleti ember évezredekken keresztül kialakult társadalmi reflexei erősen *kollektívek*: vagyis nincs állandó késztetése az egyéni önérvényesítésre, elfogadja a nagyfokú alkalmazkodást a közösséghez, jól szervezhető és irányítható. Emellett gondolkodásmódja inkább introvertált, meditáló, önmaga, munkája és társadalmi szerepe tekintetében mélyen felelősségvállaló.
- A távol-keleti társadalmak tradicionálisan jól szervezettek, hierarchikusan felépítettek: a gazdálkodás és az állami-hatalmi tevékenység között jóval kisebb különbséget éreznek, mint Európában vagy Amerikában. Ugyanakkor a hierarchikus úton „lefelé” sugárzó centrális akaratot lényegesen elevenebb módon rakják össze a hierarchia bármely lépcsőfokán állók tapasztalatai, elképzelései, ötletei alapján, mint az európai típusú társadalmakban (a „bölcösség” áttöri az egyébként rideg beosztási és osztálykorlátokat!) Vagyis a látszólag merev, egyirányú döntési-végrehajtási rend valójában élénken és olykor meglepően rugalmasan *kétirányú*: ez magyarázza azt, hogy a fegyvelmezett hierarchia miért nem sodródik bele minduntalan a voluntarista irracionalitásba;
- Mindazonáltal ez a társadalmi rendszer általában *jobban kedvez az adaptáló-végrehajtó tevékenységnek, mintsem az erősen fantáziadús innovációnak és vállalkozásnak.* (Legalábbis abban az értelemben, amely e két jelenséget a modern európai-amerikai fejlődés motorjává tette.) Ezt az egész, más történelmi talajon sarjadó „europid” magatartási-gondolkodási rendszert a távol-keleti embernek meg kell tanulnia. Azok a rétegek, amelyek több száz éves kereskedői-kézműipari tapasztalattal, tradícióval rendelkeznek, e téren valamivel előbbre járnak (Japán kikötővárosai, Dél-Kína, a DK-ázsiai kínai diaszpóra stb.) A kelet-ázsiai modernizálódás egyik fő vonulata a cselekvési-gondolkodási reflexek olyan fejlesztése, amely valamiféle optimumot („ötvozet”) keres a hagyományos és az európai-amerikai (technikai-racionális, individualista, a jelenségek részleteire koncentráló) felfogás között, vigyázva arra, hogy az adaptálódás ne erodálja az emberi természet tipikus kelet-ázsiai értékeit.

A változatok summázata: kialakult Kelet-Ázsiában a modernizálódásnak olyan modellje, amely – legalábbis kezdetben és itt hosszú ideig – alapvetően nem a felhalmozott tőkére, hanem a nagy intellektuális és fizikai teljesítményre képes emberi tényezőre épít: pontosabban, ennek ad primátust (mert ezzel rendelkezik!), és ezzel építteti ki a lépcsőzetes továbbhaladáshoz elengedhetetlen anyagi vagyonszerkezeti is. Mindez, magas fokú szervezethez és szerény fogyasztási szint mellett megy végbe. Kelet-Ázsia a látens fejlettség eklatáns példája.

E sajátos kelet-ázsiai társadalmi-gazdasági modell önmozgása stabil, de lassú, önfejlődése még történelmi mércével is szinte észrevétlen ütemű. Azt a viharos fejlődést, amelyet a XX. század második felében tapasztaltunk, önmagában a kelet-ázsiai sajátosság nem magyarázza. Ehhez a „munka-megszállott” és „minőség-igényesség-megszállott” társadalomnak találkoznia kellett az európai-amerikai technikával és menedzsmenttel. A találkozás és megtermékenyülés első feltételei Japánban a XIX. század harmadik harmadában (a Meiji-restauráció nyitási politikája idején) jöttek létre. (Kínában a folyamat napjainkban lendült drámai felgyorsulásba!)

Önmagában persze a nyitás csak ahhoz lett volna elegendő, hogy Japán egy – a kínaihoz hasonló – félgymarmati helyzetbe sodródjék. Hogy nem ez következett be, hanem egy mintegy százéves, többé-kevésbé következetes stratégiai vonal mentén felépülő fejlődés, azt éppen annak köszönhetjük, hogy volt merszük egy évszázadra kitapintani a modernizálódás fő vonásait, módszerét.

Stratégia-alkotásának „technológiájának” részletes ismertetését szükségtelen leírni: mivel modellértékű, ezér a 2. részben a lényeg megtalálható. Csak emlékeztetőül, a visszalapozás megtakartása végett:

- Folyamatosan karbantartják nemzetgazdaság-ismeretüket: tudják tehát, hogy mire képesek és sorrendezni is tudják e képességeiket; egyben tudják azt is, hogy bizonyos fejlődési utak és iramok választása esetén milyen pénzügyi-szervezési-oktatási stb. intézkedéscsomagokat kell elővenniük. (Ezeket persze ugyancsak naprakész modernségi állapotban tartják!);
- Folyamatosan figyelik a külvilág legfontosabb műszaki-tudományos, társadalmi, politikai és piaci folyamatait: ebből a hatalmas tudásanyagból időről-időre kihámozzák, melyek a figyelemre méltó felfelé és lefelé való mozgások a kutatásban, termelésben, fogyasztásban; milyenek a politikai erőviszonyok a világban és az egyes partnerországokban, merre halad a lehetséges konkurrencia;
- A kettőt egymással konfrontálják: kiválasztják azokat a kutatási, termelési és szükséglet- (keresleti) vonulatokat, amelyekkel érdemes akár expanziós, akár piacmegőrzési, akár leéptési céllal komolyan foglalkozniuk;
- A szelektált területeken még egyszer, még alaposabban felméri a japán lehetőségeket, teendőket, a hozandó áldozat és a remélhető hasznok nagyságát, majd *döntenek*: szerkezeti, program, megvalósítási küszöb, feltétel, állami rásegítés és eredmény-követelmények felől;
- A programok megvalósításába beszálló vállalati kört tenderek alapján alakítják ki, szigorú nevezési és ajánlati feltételek mellett: a végrehajtást figyelemmel kísérik, indokolt esetben besegetnek, cél- vagy hatékonysági megghiúsulás esetén pedig keményen büntetnek.

A japán gazdaság-stratégia karakterisztikus vonásai

– Meg kell jegyezni, hogy a fejlesztési területek, piaci fő csapási irányok szelektálása nem egy minisztériumi szakértői csapat „magánvállalkozása”, akár politikai vagy szakmai lobby-szempontok, akár szakmai hobbyk alapján: az egész munkafolyamat a japán gazdasági közélet élénk (de szigorúan operacionált: nem Hyde-parkban zajló!) összmunkájának alapján alakul ki.

*Gyorsított,
lépcsőzetes
szerkezetfej-
lesztés*

A modernizálódás-kitörés évszázados menetrendjének persze nem a kiviteli terve készült el a Meiji-dinasztia védnöksége alatt, hanem csak az elve formálódott ki. Ez – dióhéjban – a következő: olyan ipar kifejlesztésével kell kezdeni, amelynek bizonyos (ha nem is modern) *tradíciója* van az országban, amely nem követel nagy beruházásokat (tőkehiány!), amelynek lehet piacot szerezni, mert már elég „divatjamúlt” ahhoz, hogy Európa ne védje magát az import ellen teljes erővel, amelyet az országban gyorsan el lehet terjeszteni és nagy exportálható termékvolument lehet produkálni: ezt aztán hatalmas tömegben, gyorsan piacra dobni, kivédhetetlenül alacsony árakon. Európa ugyan kiabálni fog (dömping-vád!), de bizonyítható lesz, hogy nem veszteségesen viszik piacra, hanem a munkaerő olcsósága miatt tarthatják az alacsony árat.

*Kezdetek:
textilipar*

A választás a *textiliparra* esett. Sajátos döntés. Néhány évtizeddel ezelőtt a német kitörési stratégia sikerének egyik titka éppen az volt, hogy *nem* a textiliparral kísérleteztek. Japán azonban a starthelyzetben még nem volt felkészülve magas fajlagos tőkeigényű és nagy mérnöki tudást, kiterjedt szakmunkásgárdát követelő iparágak létesítésére; másrészt a textilipar ebben az időben már egyetlen olyan európai ország gazdaság-szerkezetének sem állott a gyújtópontjában, aki „vissza tudott volna pofozni”. Igaz, hogy az európai textilipar komoly ellentámadásba kezdett: záporoztak a dömpingvadások Japán ellen, ám a gazdaságpolitikák tényleges hatalmi tényezői csak tessék-lássék kapcsolódtak be a hadjáratokba; nekik inkább az volt az érdekük, hogy olcsó textília kerüljön a kereskedelembé, ez csökkentse a munkaerő nominálértékét, a japánok jussanak hozzá sok valutához és kezdjenek el komolyan importálni. Végül is a textiliparral kapcsolatos japán stratégiai döntés *zseniálisnak* bizonyult.

A termelés tényleg hihetetlenül olcsó volt: házi bérmunkarendszerben kezdődött, ami megtakarította az épületberuházást, jószerevel a gépeket is (selyemgombolyítóval, rokkával, szövőszékekkel rendelkeztek!), a japán munkaerőt nem kellett egy terembe zsúfolni azért, hogy ellenőrizzék a teljesítményét: ellenőrizte ezt a szegénység és a japán neveltetés. Az anyag kifuvarozását és a készáru begyűjtését precízen megszervezték, az exportot kereskedőházak bonyolították le, teljes szabadsággal arra vonatkozóan, hogy hol adják el, mit vásárolnak a befolyt pénzért, azt megint hol, kinek adják el, s így a tőkét hányszor fordítják meg, mielőtt visszaszármasztatnák a hasznot az országba. Ezek a kereskedőházak (zaibatsu) termeltettek is; az óceánon túli piacok kívánalmait egyenesen közvetítették a bedolgozást vállaló háziasszonyok milliós tábora felé.

A textilipart kiegészítette-követte más könnyűipari tevékenység: faáru, porcelán stb. az így befolyt felhalmozható jövedelem igen magas volt: a „menedzseri” és tulajdonosi személyi felhasználást is erősen korlátozták. A felhalmozást először a textilipar egy részének mechanizálására fordították, mintegy a gyáripar „tanműhelyeiként”. Már az I. világháború előtti időkben megindult a *nehézipar* fejlesztése – mindenekelőtt a meghódított Koreában. Ennek – a „tanműhely”-feladaton túl – a hadsereg anyagi bázisának erősítése volt a célja. Japán (néhány kisebb-nagyobb, győztes hadjárat tapasztalatai alapján) hajlamossá vált a fejlődés katonai eszközökkel való meggyorsítására – akárcsak Németország. Az I. világháborúban elért sikerei megnövelték az étvágyát: egyfelől folytatta a textiloffenzívát (tulajdonképpen ekkor virágzott fel igazán!), ugyanakkor emellett jelentős hadiipart épített ki magának: gyarmatosítani akarta Ázsia keleti felét. Ez tragikus kimenetelű következetlenség volt: Hiroshimánál végződött.

A veszített háború után Japán visszakanyarodott koncepciójához: most már a második sorba szorította vissza a könnyűipart, és a korábban kiépített *hadiiparát* konvertálta hasonló exportágakká: a világ, egyik legnagyobb acél-, hajó-, vasúti gördülőanyag- stb. szállítójává vált. Ne feledjük: ez már eleve csak nagyüzemben, szigorú technológiai normák szerint, szakmunkások és mérnökök által űzhető mesterség, igaz anyag- és energiataralmához képest a hozzáadott érték elég kevés, és műszaki fejlődési tartalékai is végesek. Nyugaton, ez „lefutó” ágazat, noha nem annyira és nem olyan régóta, mint annak idején a textilipar. Japán tehát *eszkálált*: ebben a kohászati-nehézipari lép-

*A politika
tévútjai*

*Visszakanyarodás az
eredeti
konceptióhoz*

csőben *közelebb mászott* azok szintjéhez, akik után loholt. A következő lépése a precíz *forgácsoló-kultúrán* alapuló gépgyártás gyors meghonosítása: itt is azt a taktikát követte, hogy átvett licenceket, átdolgozta a technológiát is és a termékeket is azzal a céllal, hogy minél egyszerűbben, minél nagyobb tömegben lehessen gyártani és piacra dobni. Ezzel megint *időt* nyert és szintet közelített. A módszer változatlan maradt, csak a bevezetett kultúrák változtak: elektromos ipar, szórakoztató elektronika, ennek miniatürizált változata, autóipar, mikroelektronika, ennek újabb és újabb generációi – majd a legutóbbi időben a legigényesebb vegyipari és technológiai ágazatok.

Az elvet a következő ábra szemlélteti:

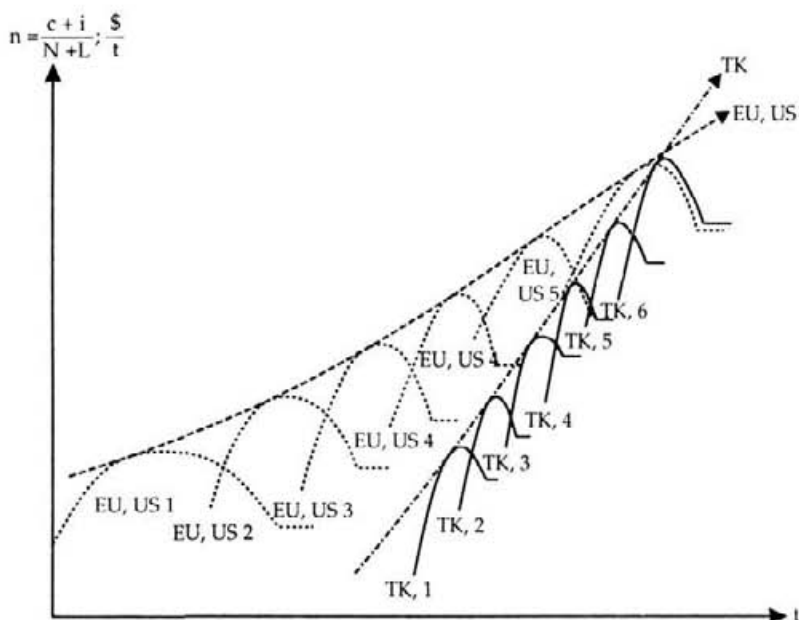

3.4. ábra

A japán típusú fejlesztési eszközláció

Az „EU, US” jelzés arra utal, hogy egy adott kultúrát Európa és az Egyesült Államok mikor futtatott ki: a szaggatott vonalú életgörbék az európai-amerikai ágakat, az azonos számmal jelölt TK-jelzésű (Távol-Kelet) folytatólagos görbék a japán jelölik, az 1-es értelemszerűen a textilipar. A japán élet-

görbék időben jóval később jelentkeznek, de rövidebbek és magasabbak: ennek következtében a TK-jelzésű fedőgörbe – azaz az ipari fejlődés egésze – meredekebb, mint az EU, US-jelzésű. Valahol a kettő – elvben – metszi egymást.

Vigyázat! A japán fejlesztés nem az egész euro-amerikai kultúrát másolja le, hanem annak csak egy meghatározott, a japán termelőerőknek legmegfelelőbb szegmensét: ez általában az a termékvilág, amelyet *tömegtermeléssel* érdemes és lehet termelni, a *vásárlói kör is tömeges* a technológia rendkívül szakosított, azaz (a fejlődés magasabb szakaszán pedig automatizálható, illetve robotizálható).⁹ Jó minőséget produkál, de nem azal a módszerrel, ahogyan a svájci, svéd vagy német ipar, hanem vagy a betantott munkás utánozhatatlan precízségére, vagy a mikronnyi pontossággal beszabályozott automatikákra támaszkodva. Érdekes hibrid: a japán ipar túlszárnyalta a *tömeggyártásban* az amerikaiakat, *precizításban* pedig elérte az igényes Nyugat-Európát: mindezt mindkét verseny-régiónál *jóval olcsóbb* elevenmunka-költség mellett. Érthető, hogy a *nemzetközi piacokon abszolút versenyképes*.

A XX. század utolsó két évtizedére a japán gazdaság és kelet-ázsiai „holdudvara”, Európa és az USA mellett, a világ *harmadik nagy fejlődési centrumává*, a *világkereskedelem egyik fókuszpontjává* vált, egyben a Föld egyik *vezető tőkeexportőre* is.

Kelet-ázsiai centrum kiépítése

Külkereskedelmi expanziójának tárgya ma már az az árukör, amely életgörbéjének felfelé emelkedő, vagy tetőző szakaszán tartózkodik, tehát valamelyik éppen most megy át a

- kiforratlan technológiával való gyártásból a megállapodott technológiába, *tömeggyártásba*;
- a diverzifikált megjelenési formából a *standardizáltba*;
- a különleges („gourmet”) vásárlóközönség keresletéből a *tömeg-keresletbe*;
- abba az állapotba, amikor a *nemzetközi piaci árat* már nem az áru használati értékében rejlik „extra”, „szokatlan”, s ezzel együtt a jóság ritkasága szabja meg, hanem a tömegtermelési költségszint és a kiforrott haszonelvárás együttesen.

⁹ Nem véletlen, hogy a japán ipar a személyautóban alkotott nagyot és nem tűzoltóautók területén, hogy a szórakoztató elektronikát választotta ki n-edik lépcsőfokának, és nem a mikrohullámú adó-vevő technikát!

A japán külkereskedelem legfőbb erénye, hogy ebben a műfajban az átlagosnál jobb minőségű, valamivel több „extra” szolgáltatást nyújtó, jószágot kínál – immár nem „pseudo-dömpingáron”, hanem a szokvány világgpiaci ársáv alsó mezőnyében.

Mivel az ország behozatalában igen nagy hányadot képvisel a helyettesíthetetlen import (csaknem az egész energiahordozó-, szerkezetianyag-, technológiai anyag-szükséglet, az élelem-szükséglet nagyobbik hányada, azon műszaki kultúrák termékei, amelyek fejlesztéséről az ország eleve lemondott, – pl. a repülőgép stb.), vagyis az egész japán foglalkoztatottság, jólét, a vállalkozások működőképessége, az export stb. *végző soron* a behozataltól, s ezen keresztül az exportképességtől és a piacok megtartásától függ, az egész gazdaságpolitika erre a pontra van felfüggesztve: „ami jó az exportnak, az jó Japánnak” – lehet módosítani a híres-hírhedt amerikai mondást a GMC-ről. Ez igaz a japán tőkefogalomra is.

Tőketranszfer

A *tőkeimportot* az évszázados külgazdasági stratégia kifejezetten diszpreferálta: Japán az eredményeit a saját megtakarításra-felhalmozásra alapozva érte el. Ez az elv alig enyhült eleddig, és csak akkor várható a fokozatos felszívódása, ha bizonyos, nem stratégiaiainak ítélt területekre bevonzott tőke terhermentesíteni fogja a hazai tőkét, akár a stratégiai területek még gyorsabb fejlesztése érdekében, akár a tőkeexpansió céljaira. Az is elképzelhető, hogy Japán, miután elérkezik ahhoz a ponthoz, hogy termelési-tevékenységének súlypontját részlegesen áthelyezteti az életgörbéjük *kezdeti* fázisában tartózkodó javakra, rászánja magát az ilyen tudást magával hozó tőkének a hazai tőkével való társítására a japán „fekete dobozon” belül: rendkívül vigyázva arra, hogy a teljes döntési-cselekvési autonómiáját e lépés még csak meg se karcolja.

Tőkeexportja négyes arculatú:

- „tanuló” („elleső”) vállalkozások a legfejlettebb gazdaságokban: mindenekelőtt a szervezési, menedzsment-, üzleti ismeretek naprakész állapotban való tartására, az adott gazdaságok fejleményeinek, piacainak *belülről* való figyelemmel kísérésére, a vásárolt kutatási gyártási licencek alkalmazási *környezetének* megértésére; ezek a kihelyezett tőkék egyben technológiai és piaci „magaslesek” is: igyekeznek felfedezni a készülődő, még látens állapotban le-

- ledző tendenciákat, s így hozzásegíteni a cégek, illetve a kormány stratégiáját ezek figyelemmel tartésához, s az ezekkel ideje korán való számolásához;
- „*talajjegyvető*” vállalkozások olyan gazdaságokban, ahol elképzelhetőnek tartják a nagyobb szabású kereskedelmi vagy termelési program indítását. Ezeknek a vállalkozásoknak a célja már több pusztán „tanulásnál”: a célország piacát mintegy „hozzászoktatják” a japán jelenléthez, üzleti stílushoz stb. Valamilyen formában zárt (pl. integrációs övezetbe tartozó) gazdaságokban az ilyen behatolások „internalizálják” a japán árukat a védett piacon;
 - *tevékenységkiterjesztő* vállalkozások: japán technológiák 1:1-ben való transzfere a nagy felvevőpiac közelébe, vagy technológiatöredékek (szerény méretekben való) áttétele a fogadó országba, determinálva ezzel a japánból áramló anyag- és alkatrészimportot és lefoglalva a felvevőpiac illetve annak földrajzi környezete megfelelő hányadát („magyar Suzuki”);
 - *kapacitásfelszabadító* vállalkozások: olyan technológiák és termékek átadása más országoknak, amelyek termelése Japánban már nem gazdaságos, illetve fel kell szabadítani a termelési tényezőket egy haladottabb gyártás számára. Az ilyen típusú tőke-transzfer Japán általában a saját befolyási övezetében gyakorolja (DK-Ázsia).

Ezek a tőke-transzfer módok természetesen nem Japánban alakultak ki, s nem is csak ott léteznek: Japán sajátossága ezek országos szinten *egyeztetett, tudatos (tervszerű) alkalmazása*. Ugyancsak pontosan beilleszkednek az országos gazdaságstratégiába azok a *hitelek is*, amelyeket a japán nagybankhálózat más országoknak nyújt, illetve e bankok részvétele nemzetközi bankkonzorciumokban, amelyek bizonyos országok hitel-igény-kielégítésére alakultak; ezek célja gazdaságpolitikai horderejű kapcsolatot teremteni az adott országgal, információkhoz jutni, s így egyengetni a cégek tőke-transzferének lehetőségeit; műfajukat tekintve a hitelek a „tanuló” és a „talajjegyvető” transzferekhez állnak közel.

A *dél-koreai és tajvani* stratégiai modell általában egyezik a japánnal a társadalmi háttér sajátosságait tekintve is, a gyorsító eszközláló kultúra-cserékre épülő fejlesztési stratégia tekintetében is, éles exportorientációjukban is.

Kistigrisek

A legszembetűnőbb különbség az, hogy amíg Japán egész fejlődési pályáját „önjáró” módon futotta be, vagyis nem volt tartós, egyoldalú függési kapcsolata egyik fejlett góccal sem, a XX. század második felében nekigyürköző, Japánnal lényegesen kisebb „tigrisfiókák” nem sokra jutottak volna – még akkor sem, ha számításba vesszük a lakosság által önként vállalt, vagy rájuk kényszerített, erőltetett megtakarítási rendszert és a kemény teljesítményt –, ha nem esnek bele a japán tőkeexpansziós törekvések „belső körébe”. Ilyen értelemben a *dél-koreai és tajvani fejlődés a japán külgazdasági stratégia szerves tartozéka:*

- a növekedés beindításában és az ütem fenntartásában igen nagy szerepe van a japán tőkekihelyezésnek;
- az iparfejlődés néhány lépcsőfokkal (időben csökkenő lemaradással!) a japán fejlődési szint mögött halad;
- a világ exportpiacain általában a japánok által tört utakon nyomult előre, általában azokat a helyeket foglalja el, amelyet a japánok (egy másik termék érdekében) már készülődnék szabadon hagyni;
- exporttermékeik zömében ugyanzokkal a jó tulajdonságokkal jeleskednek, mint a japán termékek (genetikai kapcsolattal!), a kivitelezés azonban egyszerűbb, a minőség nem „extra”, olykor (Tajvan, Hongkong) csaknem silány, ugyanakkor az árfekvés jelentősen alacsonyabb a japánénál.

Ez az országkategória mégsem sorolható be az „újgyarmatosítás” által érintettek közé, mert

- gazdaságpolitikájuk igen körültekintően, tervszerűen fejlesztette az *egész szerkezetet*, valamint az *emberi termelőerő széles körét* – nem engedve a *duális szerkezet* rövid távú hasznai csábításának. A legfejlettebb szektor és az ezt követő kevésbé fejlett szektorok közötti távolság nem akkora, hogy a műszaki-gazdasági fejlődés az egyiktől a többiek felé nem terjedhessen folyamatosan;
- meg tudták valósítani azt az „*eszkáláló*” modellt, amelyet Japán mesterien kezel, vagyis átlagszínvonaluk évtizedről évtizedre érezhetően közelít Japánéhoz (itt Japán játssza az etalon szerepét!);
- el tudták érni, hogy a *stratégiai döntések súlypontja nem csúszott ki az ország határai közül*: fejlődésük nem arra tart, amerre a „nagy partnerük” számára a legjobb, hanem ar-

ra, amerre a saját érdekeik kívánják – amely érdekeket természetesen egyeztetnek Japánnal, lévén világgazdasági szárnyalásuk nagyrészt „kötelékrepülés”, a Japán Dél-Korea–Tajvan és a két városállam által behatárolt térség pedig „kvázi-integráció”.

Erősen valószínűsíthető, hogy ez a „kistigris”-típusú állapot a japán gazdaságpolitika tudatos ténykedése során keletkezett. Japánnak ui. nagy szüksége van olyan, *vele egy színvonalon lévő, vele szorosan összefonódott kiegészítő gazdaságokra* (vagy: társ gazdaságokra!), amelyek távlatban megsokszorozzák a japán gazdasági kapacitás *epicentrumának* ütőerejét. Ezt csak úgy lehet elérni, ha az érdekszférájában található gazdaságok közül a *legérettebbek egészét* segíti felemelkedni a saját színvonalára, s erre hosszú távon (vagy még azon sem) megtérülő befektetéseket is áldoz. (Ne felejtjük, hogy mind Koreában, mind Tajvanon a japán állam jelenléte több évtizedes múltra tekint vissza!)

Itt szükséges egy megjegyzés erejéig kitérni arra, hogy a többi, ipari fejlődésbe lendült DK-ázsiai állam miért látszik a „kistigrisektől” minőségileg eltérő pályát befutni. Ezekbe is bőven áramlik a japán tőke és know-how, azonban sem a belső fejlettségi viszonyok, sem az uralkodó elitek gazdaságpolitikai érdekei, sem a tőkeexport törekvései nem hatnak oda, hogy ezen nemzetgazdaságokban ne duális szerkezet jöjjön létre, hogy a makroökonómiai szintű *döntések ne külföldön* hozassanak, s ennek függvényében, egy látványos kezdeti fellendülést követően az *eszkaláció* folytatódjék. Az az expanzió, amelyet a japán (és mindinkább a „kistigris”-) gazdaságok a déleket-ázsiai térségben folytatnak, inkább hasonlít egy „neo-gyarmatosításhoz, mint ahhoz a tudatos kapacitásbővítő stratégiához, amely a dél-koreai és tajvani gazdaság esetében megfigyelhető.

Akármilyen impozáns is ez a kelet-ázsiai modell, mindinkább előrevetíti az árnyékát az a *határ* is, ameddig a mai formájában gyakorolható. Kelet-Ázsia – ne felejtjük! – mindaddig az adaptálás, a tömegtermelés, a simulékony, de agresszív marketing, a piaci alkalmazkodás és a gazdasági-külkereskedelmi tervezés területén jeleskedett inkább. Ezért rendezkedett be világpiacon „igényes tömegcikk”-kínálati szegmensében. Ez a szegmensválasztás egyébként önmagában is nagyon szeren-

Délkelet-Ázsia: a Centrum holdudvara

A kelet-ázsiai modell Achilles-sarka

csés: a „követő” technológia beruházási igényei, valamint a „szolid középosztály” fogyasztási igényei azok, amelyekkel a piacon találkozik, vagyis a legstabilabb vásárlóerővel, amelynek az igényfejlődése is a leginkább kiszámítható.

Amíg azonban a teljes innovációs lánc nincs a kezében – tehát az alap- és alkalmazott kutatások, a piaci szempontból „*va-donatúj*” termék (új szükségletet kielégítő, vagy meglévő szükségletet új oldalról közelítve kielégítő, vagy az adott termékfeleség termelését új technológiai elven megvalósító) elsőként való kibocsátása tömegében Amerikában és Európában történik –, addig ez a modell *sebezhető*: importfüggősége nemcsak az *energia- és anyagellátásban*, hanem a *műszaki információellátásban* is jelentős. Ehhez azonban, az eddig elsőrangú végrehajtó, adaptáló, technologizáló munkaerőtömeget át kell formálnia egy *velejáró kreatív népességgé*, azaz be kell oltania az adaptáló-végrehajtó tömeget is a kreativitásnak legalább azzal a mértékével, amelyet a módosított stratégiai program – vagy inkább: módosított ipari filozófia – a *legszelesebb tömegektől is* megkövetel (gondoljunk arra a munkástömegre, amely a múlt században a közép-német kézműiparból átment a nagyiparba!).

Erre a *minőségi („korszakváltó”)* fordulatra sem a japán műszaki értelmiség, sem a munkásság, sem a közoktatás, sem a vállalati filozófia, sem pedig a nemzeti jövedelem megoszlási aránya nincs felkészülve. Ez utóbbi rendkívül fontos. A japán gazdaság nagy felhalmozása – ami beruházási és tőkekiviteli képességét biztosítja – még mindig, de legalább felerészben abból származik, hogy a mintegy 50 milliós aktív lakosság *igen szerény fogyasztási szint* mellett is képes európai-amerikai termelékenységű teljesítményt „leadni”. A vállalatok számára a munkaerő már drága (nehogy a technológia-választáskor az elevenmunka-igényes variánst optálják!), ez azonban részben a vállalati, részben a forgalmi adózás révén nem jelenik meg az egyes emberek vásárlóerejében, hanem visszatáplálódik a felhalmozásba. Az eredmény egy elemi erejű felhalmozási folyamat, amelyet a japán stratégiai rendszer nagy bölcsességgel és fegyelemmel tart a tágulás-mélyülés mindenkori optimum-sávján belül, de ahol a mélyülés határa a fentebb aposztrofált *„igen közelről követő”* színvonal. Úgy látszik, *mind közelebb kerülünk ahhoz az időponthoz, amikor a japán termelőerők egy része* – a tárgyi és

az emberi feltételek „elit-rétegei” – már lehetővé tennék ennek az intenzifikálási korlát komolyabb, tömegesebb áttörését. Ez a japán kitörési stratégia végső céljának elérését jelentené, s egyben a gazdaság legkényesebb Achilles-sarkának likvidálását, vagyis a japán világcentrum létének visszafordíthatatlanná tételét.

Az áttöréshez azonban nem elég a műszaki és szervezeti feltételek biztosítása; egy bizonyos szakaszban a lakossági fogyasztási szint és szerkezet növelése-változtatása fog előtérbe kerülni: a lakásviszonyoké, az élelem-fogyasztás szerkezetéé, az egyéni önmegvalósítást lehetővé tevő egyéb vívmányok (szabadidő stb.) mindennapi használatának elterjedéséé. Ez egyfelől közvetlen bér- (+járulékok) költségnövekedésben fog jelentkezni, másfelől a költségvetési kiadások szerkezetének drasztikus változását fogja megkövetelni. Mindenképpen szerényebbé teszi a termelői-külkereskedői szféra felhalmozását, amit ennek racionalizálásával a vállalkozási világ nem tud kompenzálni, hiszen nincs számottevő pazarlás.

Számítsuk ehhez hozzá, hogy az életforma sajátosságai igen mélyek, az erre való anyagi berendezkedettség igen nagy mértékű: az ország jóléti berendezésének lecserélése és az emberek viselkedési-döntési reflexeinek átformálása nem néhány év alatt lezajló folyamat, még akkor sem, ha nem ütközik nagyobb (ösztönös vagy szervezett) társadalmi ellenállásba. A beruházási megelőlegezések és ezek „termőre fordulása” között tehát egy emberi generációs idő is eltelhet.

Közben „megy a verkli”. Működnie kell, mégpedig nem is rosszul, a felváltandó struktúrának, különben Japán – Európa és Amerika lelkes tapsai közepette – kikopik a piacokról. A stratégia merőben új feladat elé kerül: úgy kell beszabályoznia a munkaerő reálárának növekedési folyamatát, hogy az arányban legyen.

- a „régii” export-struktúra nemzetközi piaci költséghatárainal, mert különben az exportált javak hamarabb drágulnak meg, mintsem a drágulást indokló használati-érték-tulajdonságaik megjelenének;
- az aktív lakosság kreativitásának növekedésével különben a japán és az eruro-amerikai elevenmunka költségei közötti különbség kisebb lesz, mint a működtetési hatékonyságuk közötti különbség – vagyis a japán munkaerő világpiaci olcsósága drágaságba csap át.

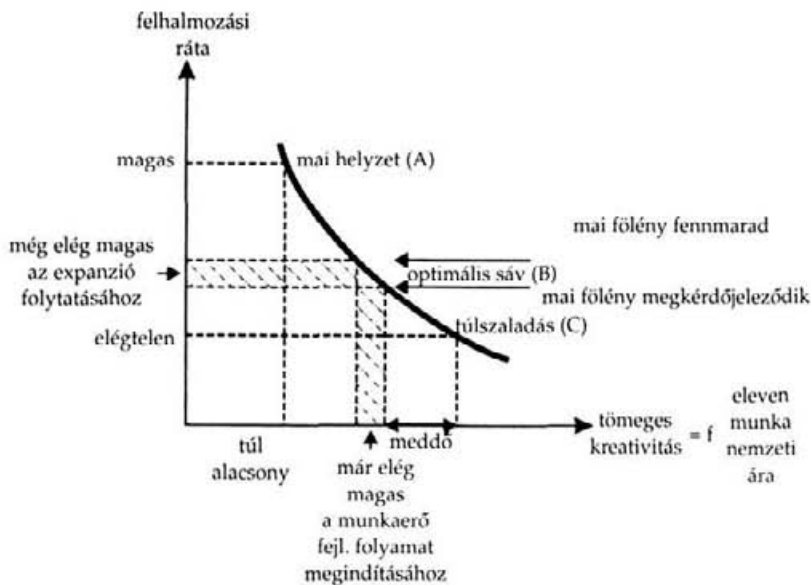

3.5. ábra

A XXI. század elejének japán dilemmája

Az ábra a fentebb vázolt dilemmát illusztrálja. Az adott nemzeti jövedelmet (az ekvivalencia-görbe ábrázolja) fel lehet használni magas felhalmozásra alacsony fogyasztási szint mellett, az európai körülmények között „csak” a kreativitás tömegessé válását blokkolja le (A = mai helyzet). El kell indulni tehát az ekvivalencia-görbe mentén jobbra. Egy ideig (A és B között) a fogyasztás-növeletés öncélú – legalábbis a stratégia szempontjából: *nem éri el a kreativitás-generálási hatásküszöböt*, viszont az eddigi modellt sem működte jobban, mivel annak nem a lakosság alacsony adaptálási-végrehajtási teljesítménye az oka, hanem a „kimerülés”, amit a piackorlát jellemez. Ha túlságosan előre szalad (C-pontig), felhalmozásra elégtelenné válik a kifutó szerkezet exportsikereinek menedzseléséhez, az életszínvonal – változások pedig a munkaerő-minőség változási lehetőségeihez képest feldolgozhatatlan, emésztetlen adagban érnék a lakosságot. Az ábrán a „B”-pontnál van az a helyzet, amikor a felhalmozás még biztosítja – az átálláson túl – a meglévő szerkezet ütőképességét, az elevenmunka-drágítás pedig *márelegendő* mértékű ahhoz, hogy – megfelelő időrártartással – meghezozza a kívánt eredményeket.

Az sem mindegy, hogy az átmeneti időszakban milyen tendenciát vesz fel ezen „optimális” megosztás körüli ingadozás – inkább a felhalmozásnak kedvez, vagy inkább hajlamos a lakosságnak „megelőlegezni” a fogyasztási többletet:

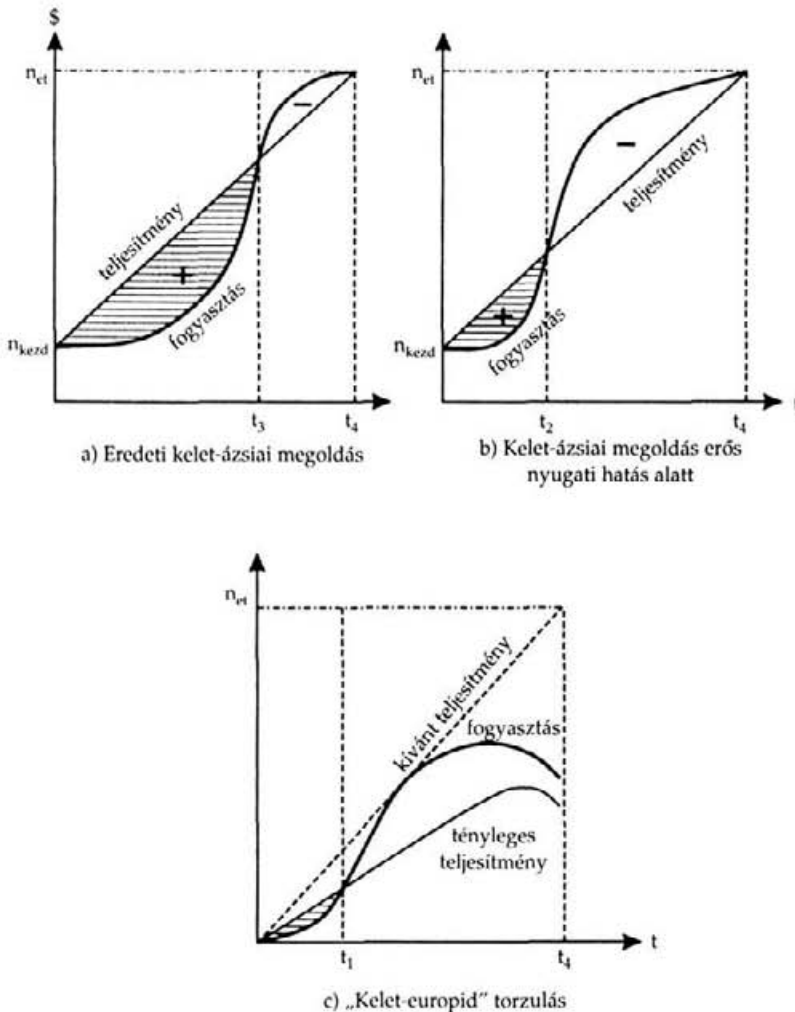

3.6. ábra

A XXI. század elejének japán dilemmája 2.
Megoldási módok

Ha ugyanis továbbra is bízunk a lakosság „ázsiai” mentalitásából, reflexeiből adódó *tűrőképességi* tényezőben (a) diagram), a felfutási-átalakulási időszak (origo– t_4) nagyobb hányadában igen lassan emeli az elevenmunka reálárát, ezáltal nagy többlet-megtakarításokra tesz szert (+-al jelölt terület), majd egy *minőségi lökést* alkalmaz: feldobja a fogyasztási szintet az európai-amerikai színvonalra (n_{et}), ami az etalon, arra számítva, hogy ebben az utolsó szakaszban már *felfelé húzni* kell a teljesítményt (ti. a *kreativitás* felé!). Az ideiglenes „ráfizetése” („-”-al jelölt mező) így mérsékelt. Ma ez az átépítés „ázsiaibb” jellegű megtervezési módja lenne. A másik (második diagram), csak a minőségi lökés időpontját (t_1) tekintve tér el: itt ez viszonylag hamar bekövetkezik (a gazdaságpolitika elolódik az előző ábra C-mezője felé), azaz nagyobb a megelégedés és a *húzóhatásban való bizalom* – igaz, ezt nagyobb felhalmozási veszteséggel kell megfizetni. Ez a megoldás „euro-amerikaibb” forgatókönyve lenne.

Mindkettő mellett és ellen szülnak érvek. Hogy melyik válik be, az nagyban függ a másik két centrum felől érkező kihívások mértékétől és sürgető jellegétől is, valamint attól is, *hogyan éleződnék ki a másik két centrum belső indíttatású ellentmondásai*. A „japán dilemma” valóságos súlyosságát csak a világcentrum-háromszög összmozgásán belül lehet időről-időre megítélni.

Az ábrán feltüntettem – összehasonlítás kedvéért egy harmadik – „kelet-europid” modellt is, amely egy igen rövid ideig tartó, fogyasztásból való fejlődésfinanszírozás után átlendül egy, a tényleges teljesítmény képességét meghaladó túlfogyasztásba, majd kifulladás. A távol-keleti stratégiák számára ez valószínűleg nem gyakorlati alternatíva: de az „erős nyugati hatás alatti” variánsban, nagyobb távon felülkerekedhet valamely hasonló jelenség.

3.10. Illeszkedési és kitörési kísérletek a félperiférikus régiókban

E (bizonytalan körvonalú) kategóriához 5 országcsoporthoz tartozik, vagy legalábbis tartozott fejlődésének bizonyos szakaszán:

- a fejlettebb latin-amerikai országok (Mexikó, Argentína, Brazília, Chile, Uruguay, Kuba);
- néhány sűrűbben lakott közel- és közép-keleti ország (Algéria, Egyiptom, Irak, Irán);
- Közép-Kelet-Európa (a baltikum, Csehország, Szlovákia, Lengyelország, Magyarország, Szlovénia és Horvátország,
- a Balkán;
- a volt Szovjetunió utódállamainak egy része Oroszország, Ukrajna, Belarusz, Moldávia, Grúzia, Örményország és Kazahsztán

Valamennyiük jellegzetessége az, hogy a nemzetközi piac impulzusai, „parancsai” elleni fejlődést kíséreltek meg, „lázadtak”. Ezért az egész világgpiaci áramlattal szemben kellett úszniuk, amelyet

Közös vonások

- vagy meg sem kíséreltek következetesen véghezvinni;
- vagy kivételes világgpiaci alkalmakat (olajárrobbanás!) felhasználva kísérelték meg az „ár ellen úszást”;
- vagy megpróbálták magukat valamely módon függetleníteni a nemzetközi piac hatásaitól, illetve csatlakozni olyan csoportosuláshoz, amelytől védelmet reméltek a világgpiac ellenhatásaival szemben (KGST).

Jellegzetességük továbbá, hogy az iparfejlesztést széles sávon próbálták véghezvinni: egyfelől a szerkezeti diverzifikáció és a belső piac szélesedése kölcsönhatására támaszkodva, másrészt az egymás közötti munkamegosztásra.

* (A félperiféria problémakörét itt csak dióhéjban foglalom össze: részletes analízist l. Kozma F. A Félperiféria c. munkában (Aula '98.337 pp)

A külgazdasági kapcsolatrendszeret valamennyien három szempontból értékelték:

- mint a *helyettesíthetetlen import* beszerzésére lehetőséget adó tevékenységet;
- mint *technikai újdonságinformációk* lelőhelyét, amely meggyorsítja a hazai termelőerők fejlődését;
- mint a *felnövekvő, igényesebb termelőtevékenységek* gyümölcseinek elhelyezési lehetőségét, s ezáltal a *termelés tömegszerűségének növelési lehetőségét*.

Valamennyien figyelemmel kísérték a külgazdasági kapcsolatok szerkezetformáláson keresztüli hatékonyságnövelési képességeit („komparatív költségek”) gazdaságpolitikájukat azonban semmi esetre sem vetették alá e követelménynek, mondván, hogy az erre való építés *konzerválná elmaradott gazdaságszerkezetüket*: mindenekelőtt széles körben ki akarták fejleszteni a feldolgozótevékenységek igényesebb fajtáit, s a mélyebb szelekciót e „tanulódó”-korszak utáni stratégiai korszakok feladatának tekintették.

Az egymás közötti kereskedelmi forgalomnak azért adtak kivételesen nagy hangsúlyt, mert csak ebben a körben reméltek *toleranciát* az új ipari tevékenységek egyelőre még alacsony műszaki és minőségi színvonalú termékei, valamint a primitív kereskedelmi kultúra iránt; joggal számítottak arra, hogy – a kölcsönösség alapján – „kibírván” az egymás fejletlenségéből adódó (a magasan fejlett centrumok által determinált világpiacra nem tolerált!) nehézségeket, végül is mindegyikük lehetőséget szerez magának a fejlődés meggyorsítására.

Fejlődési elmaradásukat a nemzetközi piacok követelményeihez képest olyan mélynek ítélték, hogy a „végzet torkonragadása”, valamint a világpiaci rendszertől való részbeni függetlenedés és az összefogás nélkül csak „neokoloniális” típusú beilleszkedésben reménykedhettek volna.

Az önerős
iparosítás
alapmodelljei

Valamennyien az elmaradott agrárszerkezettől való elszakadást, az iparosítást tűzték ki célul, pontosabban a *feldolgozóipar* fejlesztését. Helyesen érzékelték ugyanis a világpiaci értékrend azon alapsajátosságát, miszerint a nemzetközi csere a termékeket feldolgozottsági szintjükkel exponenciálisan arányos módon teszi realizálhatóvá.

Ha tehát – tegyük föl – egységnyi költségű kukorica egységnyi költségű vasércért cserél gazdát, az ugyanennyibe ke-

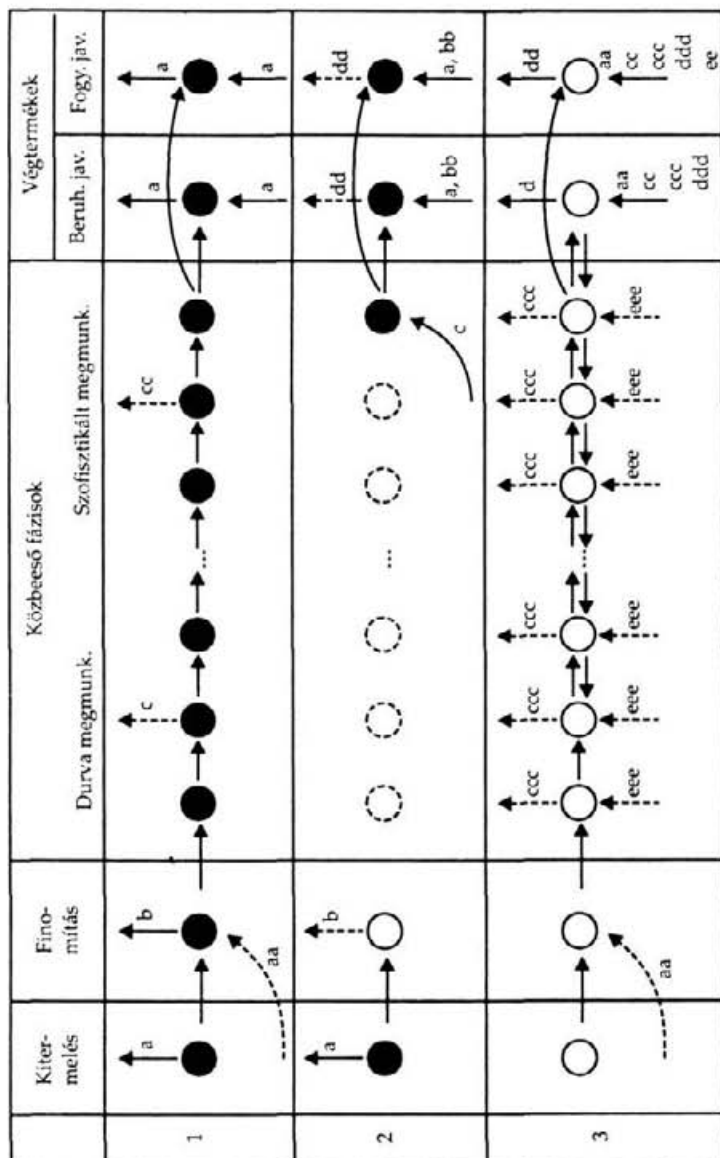

3.7. ábra

Néhány „félperifériás” kitörési kísérleti modell

rülő hengereltacélért már 1,2; a vaszerkezetért 1,4; a kazánért 1,8; a szerszámgepért 2,6 ; a mikrohullámú berendezésért 4,2 egységnyi kukoricát kell adni.

A feldolgozottság függvényében súlyosan progresszív (a klasszikus gyarmati viszonyokat tükröző) nemzetközi árrendszer tehát eleve érdekelte tette a nem iparosodott országokat az iparosításban. Ennek három alapiránya mutatható ki (3.7. ábra).

*Első modell:
teljes ciklusra
törekvés*

Az **elsőben** a fejlesztés végighalad a technológiai láncok egész hosszán, éspedig olyan széles szerkezeti spektrumban, amilyenben egyáltalán csak lehet.

(Az ábrán a fekete körök a diverzifikált, széles spektrumú fejlesztést illusztrálják, a fehér körök pedig a szelektivitásra törekvőt!)

A modell külgazdasági folyamányai logikusan adódnak:

- a gazdaság, ha rendelkezik exportálható kitermelési javakkal, akkor ebből teremt devizát (a) ahhoz, hogy beruházási és fogyasztási javakat importáljon. Ha nem akkor belép az alternatív megoldás: természeti javakat is importálni kell (aa), s a devizát ezek elsődlegesen feldolgozott („finomított”) termékeivel szerzi be (b);
- ez egyébként akkor is bekövetkezik, ha nyerstermék-export-beruházásijószág-import folyamányaképpen kiépül a „finomító-szektor”: gondoljunk a kohászatra, cementgyártásra, olefinkémiára, malomiparra – és így tovább.
- A gazdaság, és finomító szektorban erősen növelve exporttermékeinek hozzáadottérték-tartalmát, most már növekvő devizabevételekre tud támaszkodni, így tovább építheti a vertikumot: exportszerkezete is változik, először durvábban megmunkált féltermékeket visz a nemzetközi piacra (gépipari normáliák, műtrágya, szervesetlen vegyipari alaptermékek stb.) (c), majd idővel a nagyobb szakértelemmel készült féltermékek (cc) és a végfelhasználásra szánt termékek exportja (d) következik. Importja végig főként beruházási javakból áll, kiegészülve igényesebb fogyasztási cikkekével.

*Nem
kitermelés –
hátrányos
csere-
viszonyok*

Ez az iparfejlesztési-világpiaci-illeszkedési módszer két alapvető dolgot feltételez:

- a) azt, hogy a nemzetközi piacokon nincs kiáltó árhátránya a kitermelt javaknak a feldolgozottakkal szemben. Ha

ugyanis a nyers- vagy csaknem nyers termékeket a feldolgozottak ellenében csak elkótyavetyélni lehet, úgy az export-import viszonylat olyan sebbé válik a gazdaság testén, amelyen keresztül életnedvei folyamatosan elszivárognak;

- b) azt is feltételezi, hogy az ország lakosságának jóléti igényei rugalmasan és hosszú távon halaszthatók. Igen nagy a tűréshatár, és a természetes keresletek elhalasztása nem üt vissza a termelési kedven, a kultúrán keresztül. Vagyis a modell feltételez némi „távol-keleti” jelleget a lakosság viselkedésében – ami vagy bír reális alappal vagy nem.

Az „összeszorított fogkkal való fejlesztési helytállás” szükségessége a modell lényegéből fakad: az országnak ugyanis igen hosszú ideig – lehet, hogy több nemzedék életén keresztül – lényegében arra a primitív fogyasztásicikk-termelő szektorra kell a lakosság jóléti ellátását alapoznia, amely a fejlesztési nekilendülés előtt is a rendelkezésre állt: ezt továbbfejleszteni, kiterjeszteni, modernizálni kevés forrás marad. Ugyanakkor a munkaerő mind nagyobb hányada elhagyja ezt a primitív szektort is (mezőgazdaság, kisipar stb.) és olyan munkahelyeken helyezkedik el, amelyek nem termelnek elfogyasztható javakat, hanem jószerével csak gyárépületeket, bányákat, kohászati, nehézszerkezetű ipari létesítményeket hoznak létre, majd a nehézszerkezetű ipar, intermedier vegyipar stb. következik – és csak ezután (a nagy nekilendülést évtizedekkel követően) kezdenek a modelltől tömegesen „kipotyogni” olyan kapacitások, amelyek gyümölcseit a kiskereskedelemben meg lehet vásárolni –, miközben a nagy szerkezetű átalakításokon dolgozó tömegek végig, folyamatosan *bért* vesznek fel és fogyasztási cikkeket fognak az üzletekben keresni.

Persze ilyen végletes drámaisággal a gyakorlati helyzet nem szokott azért fellépni: végső soron a fejlesztési politika is csak politika: azaz a kompromisszumok művészete. Mindenesetre ez az első modell még a tényleg művészi tökélyre emelt gazdaságpolitikai igyekezetek mellett is erősen hajlamos a gazdaság alapvető arányait felborítani: *hiánygazdaság-hajlamossá* teszi az országot. Ez a hajlam valamennyi olyan periférikus ország setében megmutatkozik, amelyik ilyen „teljes ciklusra törekvő” modellt választott.

*A lakosság
tűrőképessége*

Hiánygazdaság

*A modell
kielezett
hatása
politikai
kényszerhely-
zet esetén*

A hiánygazdaság *mértéke és jellege* erősen függ az adott gazdaságpolitika merev egyoldalúságától, vagy türelmes, kompromisszumokra hajlamos voltától, valamint a fejlődési lendület előtti szerkezet milyenségétől: ha elég erős fogyasztásicikk-termelő szektort örököl a gazdaság, úgy a hiány kevésbé markánsan jelentkezik.

Akkor keletkezik tragikus helyzet, ha a modell választása nem közgazdasági megfontolásból történik, a végigfuttatásának idejét pedig nem józan társadalompolitikai megfontolások ütemezik be, hanem – mondjuk – egy olyan szorult politikai-katonai helyzet, amely vagy elzárja a kompromisszumok útját, vagy legalábbis olyan stresszhelyzetbe hozza a gazdaságpolitikát, amelyben háttérbe szorulnak a kompromisszumok. Ez a rendkívül veszélyes szituáció kísérte *végig* rövidebb megszakításokkal – a hajdani Szovjetunió gazdaságpolitikáját, s ez terjedt át az '50-es évek első felében egész Kelet-Közép-Európára is. Az amúgy is törvényszerűen bekövetkező hiánygazdaság ugyanis több tényező együttes hatására súlyosbodik ebben az esetben: (a) a fegyverkezést szolgáló javak termelése nagy energiákat von ki véglegesen a lassan termőre forduló ciklusból; (b) a rendkívülinek ítélt politikai helyzet mindenáron gyorsítást ír elő, ez a lakossági fogyasztás nagy hányadának felhalmozással való változtatását eredményezi; (c) a fenyegetettség és kapkodás egyfelől erősen rontja a gazdasági döntések minőségét, másfelől háttérbe szorítja a stratégiai megfontolásokat a „tűzoltásokkal” szemben, és ez is veszteségeket szül.

*Második
modell:
végfázisfej-
lesztés és
intermedier-
import*

A **másodiknak** ábrázolt modell – viszonylag tiszta formájában – inkább az erősebb pozíciójú latin-amerikai országokra jellemző, de nyomokban a Mediterráneumban is megvan.

- Ezek sem tudnak a nemzetközi piacnak mást adni, mint amijük van, vagyis természeti vagy kvázi-természeti javakat: ércet, kávé, cukornádat, olajat – és így tovább, netán némileg finomítva: fémeket, csomagolt kávé, nyerscukrot, üzemanyagot. A teljes vertikumot azonban ők nem tervezik kiépíteni: arra törekszenek inkább, hogy a *végfelhasználásra alkalmas áruk* – beruházási javak és fogyasztási cikkek – *késztermékként való importját mérsékeljék*;
- ennek következtében a rendelkezésükre álló hazai és importtőkét a feldolgozás utolsó fázisait végző üzemek fejlesztésére koncentrálnak és importjuk egy részét – terveik szerint mind nagyobb részét – átcsoportosítják a végtermék-behozatalról az igényes, *magasan feldolgozott féltermékekre*, a megtermelt cikkeket aztán javarészt a *belső piacon értékesítik*, de exportálhatják is azokat.

Ez a modell *nem teremt hiánygazdaságot*: ellenkezőleg, növeli a munkahelyek számát is és az árubőséget is. Kevésbé veszi igénybe – legalábbis elvileg – az ország felhalmozókéességét: egy munkahely beruházásigénye a végső feldolgozóipari fázisban ui. a töredéke csak a kitermelő- vagy finomítóiparéknak. Ezért kedvelt modellje volt egy időben azoknak a gazdaságoknak amelyek nem számíthattak a lakosság „összeszorított fogakkal való helytállására”, továbbá azoknak amelyek belerokkantak az elsőnek említett modell okozta feszültségekbe. (pl. A '60-as, '70-es évek magyar fejlesztési politikájában is volt egy ilyen világosan kirajzolódó tendencia, noha nem tudott olyan egyértelművé válni, mint akár Brazíliában, akár a Földközi-tenger keleti medencéjének hirtelen feltörő gazdaságaiban.)

E modell más vonatkozásban rejt veszélyeket: sikeres végrehajtása ugyanis feltételezi, sőt megköveteli, hogy a nemzetközi piaci cserearányok minden tekintetben kedvezőek legyenek az iparfejlesztő ország számára, azaz

- a nyerstermékeit jó áron tudja értékesíteni;
- a csaknem kész feldolgozott előtermékek árai alacsonyabb fekvésűek legyenek a végfelhasználásra alkalmasokénál: azaz a „kvázi-bérmunkában” elvégzett utolsó fázisra fordított nemzeti munka magas szinten értékesüljön.

A tapasztalat az, hogy a nyers, vagy alig feldolgozott áruk árfekvése – az olajárrobbanások évtizedét leszámítva – alacsony, sőt, relatíve romlik; az igényes féltermékek árfekvése pedig általában jóval magasabb, mint a késztermékeké – ahol pedig nem (pl. a gyógyszeriparban), ott a végtermék-fázis erősen monopolizált, nem települ ki periférikus gazdaságokba. A másodiknak említett modell ezért a *nemzetközi piaci árszerkezet áldozat-jelöltje*.¹⁰

A **harmadik** modell azonnal felhívja magára a figyelmet *szelektivitásával*: itt a fejlesztési programok erősen alá vannak rendelve a gazdaság (optimális esetben jól felmért) adottságainak és a nemzetközi piacokon elérhető lehetőségeinek. A má-

¹⁰ A jelenséget igen részletesen és ragyogó logikával jellemzi Kollár Zoltán: Dél keresztje alatt. Latin-Amerika latinamerikanizálódása (Budapest, 1996. 117 pp.) c. kitérő könyvében.

sik szembevetendő vonás a *kétirányúság*: azaz vannak olyan vertikumok, amelyeket a hazai (vagy kedvezően importált) természetijőség-bázisra építve „alulról” építenek ki, s vannak amelyeket a végfelhasználási piac oldaláról elindulva „felülről lefelé” építenek. A harmadik sajátosság a *nem feltétlenül teljes vertikumban* való gondolkodás: bármelyik feldolgozási fázisban export és import egyaránt lehetségessé válhat.

A periféria és félperiféria gazdaságai alkothatnak maguknak ilyen modellt. Meg kell jegyezni, hogy ezen stratégia kimunkálása igen nagy szaktudást és körültekintést igényel: a közép-kelet európai tervgazdaságok a '70-es évek elejére jutottak csak el odáig, hogy egy ilyen típusú modell kidolgozásának igénye ötlet szinten felmerülhetett –, a megvalósításhoz azonban sokkal több kell, mint „jó vitézi rezolúció”: például olyan nemzetközi gazdasági erőviszonyrendszer megléte, amikor a világ nagy oligopol-centrumainak érdekei nem ellenkeznek a hasonló jellegű periférikus fejlődéssel.

Ezért a harmadik modell nem számít ma még szélesan alkalmazott gyakorlatnak: mégis érdemes megjegyezni, mert nem valószínű, hogy a periférikus övezetek leginkább előrehaladott fejlettségi állapotban lévő gazdaságai számára más kitérés lehetőség adódhatnék.

Az import-helyettesítő fejlesztés korlátai

Az *import-helyettesítő* iparfejlesztés azonban – függetlenül az ipari modell milyenségétől – kivétel nélkül jellemző a csoportra. Ugyancsak jellemző az új iparok új, tökéletlen termékkálájának az *exportba* való bevezetési erőfeszítése, valamint a *belső piac* fejlesztési kísérletek és a *protekciónizmus*. A nemzetközi összefogás (a „végzet-torkonragadók” sajátos integrációjára való törekvés) leghatározottabban a kelet-közép-európai és a szovjet gazdaság esetében érvényesült. A KGST-hez azonban több-kevesebb intenzitással kapcsolódott Mexikó, Irak, Jugoszlávia, egy ideig Egyiptom, valamint Észak-Korea és Kína is (ez utóbbi három nem formálisan!); Kuba teljes jogú tagja volt e szervezetnek, és ugyancsak tapadtak hozzá azok a mélyebben periférikus országok is, amelyek fokozatosan az „önerős” kitérés felé kívántak fejlődni (Mongólia, Vietnam, Laosz, Kambodzsa, Etiópia, Mozambik, Angola, Dél-Jemen, de egy ideig Ghana, Benin, Guinea, Nicaragua stb. is). Másfelől az amerikai kontinens déli felén helyet foglaló „önerős” fejlődést megkí-

sérlő nemzetgazdaságok folyamatosan szükségét érezték egy regionális együttműködési mechanizmus kialakításának, s erre történtek is (igen szerény sikerű) kísérletek.¹¹

A gondolatmenetnek e pontján tisztázásra szorul a modell viszonya a XX. század szocialista kísérletéhez.

Kétségtelen, hogy a modell *fejlesztési stratégiai* vonatkozásait nem nehéz rokonítani a szocialista társadalom felépítési elveivel, amelyek markáns előnyben kívánták részesíteni a *széles néptömegek egyenletes, fokozatos felemelkedését elősegítő* fejlődési módokat azokkal szemben, amelyek egy távoli jövő általános jólétét az élő nemzedékek egzisztenciális és fejlődési lehetőségeinek súlyos polarizálódásán keresztül tartják csak megalapozhatónak. Ugyancsak nem idegen a szocialista társadalom-filozófia számára a *kooperáció* és a *kölcsönös tolerancia* fogalma, szemben pl. az „élesbenmenő” versennyel, valamint az öröklött előnyök kiaknázásával. Azt sem szabad elfelejteni, hogy a „létező szocializmus” e létezés első pillanatától az utolsóig a *világ fejlődési centrumainak váltakozó élességű és módszerű nyomása alatt* állt: ez a totális háborútól a fegyverkezési versenyig, a legszigorúbb bojkottól olykor az elemi preferenciákat (legnagyobb kedvezmény elve!) is nélkülöző „kelet-nyugati együttműködésig” terjedt. Nehéz kétségbe vonni az egykori szocialista országok akkori gazdaságpolitikai gyanakvásának, gazdaságvédelmi biztonsági intézkedéseinek és a fejlett centrumoktól való egyoldalú függés elkerülését célzó erőfeszítéseinek megalapozottságát. Magyarán: a „centrumközeli periféria” egyik részének szocialista társadalomberendezkedése e modell választásának *egyik ős-oka lehetett* – valószínű, hogy az is volt –, *de csak az egyik*. Az „önerős” modell ellenére sem azonosítható a szocializmussal, hogy legmarkánsabb megvalósulását a szovjet és a kelet-európai kísérlet szolgáltatja. Inkább úgy lehet fogalmazni, hogy a szocialista gazdaságpolitikák azért találtak rá automatikusan erre a modellre, mert a periféria felső decenseiben lévő (azaz „félperiférikus”) nemzetgazdaságokban próbáltak gyökeret verni: mint ilyenek „*egy karnyújtásnyira*” érzékelték maguktól az „igazi” fejlettséget, ám azt

¹¹ Ilyen elképzelések mindegyiküknél felmerültek, több kevesebb következtetéssel: szervezeti formát csak a KGST-ben nyertek.

is érzékelték, hogy a nemzetközi gazdasági-piaci erőviszonyok (plusz a politikai-katonai nyomás) és mechanizmusok nem közelíthetik őket ehhez a szinthez, hanem kivéreztetik és távolítják tőle. Mivel a világpiaci erőviszonyokat és mechanizmusokat nem volt reményük átformálni (az Új Világgazdasági Rend ideológiája a '70-es évek elején ezt a lehetőséget is felvetette – minden reális alap nélkül!), ezért határoztak a védekezés, a függetlenség mellett, és nemcsak azok a gazdaságok, amelyek a belső szerkezetüket az állami-szövetkezeti tulajdonra építették; ugyanez a tendencia megfigyelhető a többieknél is.

A sikertelenség okai

Az „önerős” kitorési modell eddigi alkalmazásai nem voltak sikeresek. Bukását mindenütt az okozta, hogy

– végül is nem sikerült függetleníteniük gazdasági szerkezetüket, növekedési és egyensúlyi viszonyaikat a nemzetközi piaci viszonyoktól. A latin-amerikai gazdaságok saját erejéből nem futotta többre, mint a végfelhasználásra alkalmas állapotához legközelebbi („finiselő”) technológiai láncszemek kiépítésére – az egész megelőző lánc külföldön maradt, így az importot növelte. Az export továbbra is alacsony feldolgozott árutömegekből került ki: ezzel képzetelenség volt fedezni a berendezés-, licenc- és félkésztermék-importot. Az eladósodás elkerülhetetlenné vált.

Hasonló pályát futott be egyik-másik kelet-európai ország (Magyarország, NDK) is ún. „kelet-nyugati” kapcsolatai területén. Ezek addig nem buktak bele az elégtelen exportkapacitás vermébe, amíg az egymás közötti (KGST) együttműködésben realizálhatták a késztermékeket, s cserében annyi nyerstermékhez jutottak, hogy azok (némi feldolgozást követő) reexportja biztosította – ha knapp módon is – a szükséges valutát az importhoz. A cserearányok radikális változása és a szovjet nyersanyagforrások kimerülése és drágulása azonban a délamerikai „saját-erős” modellek sorsára juttatta ezeket a kelet-európai országokat is.

Más kelet-európai országok abba buktak bele, hogy mély vertikumú iparfejlesztésük nemzedékeken keresztül csak falta a felhalmozási forrásokat anélkül, hogy a lakossági jólét, infrastruktúra stb. számára végső outputot produkált volna (Szovjetunió, Lengyelország, Románia, Bulgária).

Amennyiben a gazdaságpolitika ezt a késlekedő folyamatot azzal próbálta gyorsítani, hogy korszerű, nagy, komplex berendezéseket (egész „iparágakat”!) importált a fejlett centrumokból, arra számítva, hogy azok termékeivel törleszti az e célra felvett külföldi hiteleket – ebben csalódnia kellett. Nyugat *ilyen* termékeket *nem vásárolt* a kelet-európai perifériáról (mint ahogyan Uruguaytól vagy Algériától is csak akkor vásárolt volna, ha az adott kapacitást ő építi ki, az ő parancsnoksága alatt termel, tehát *felelhet* a termékekért és a hasznot is ő teszi zsebre!). A „beruházásijóság-ágon” eladósodott kelet-európai országok (Lengyelország, Románia, Jugoszlávia) végül is ugyanoda jutottak, mint az „anyag-alkatrész-ágon” eladósodottak.

A harmadik csoport: a nyugati kapcsolatoktól jobban *elzárkózóké* (Csehszlovákia, Bulgária) ezért a nagyfokú „timiditásért” gazdaságának a csoportátlagnál is súlyosabb elavulásával fizetett.

- a nemzetközi piactól való nagyfokú és passzív függés olyan körülmények között alakult ki, amikor ezek a gazdaságok gyakorlatilag *ki voltak zárva* (mint említettem: részben a gazdaságpolitikájuk által, részben mesterségesen: politikai megfontolások alapján, a világcentrumok által!) *azokból az információs körökből és tőke-transzfermechanizmusokból, amelyek nélkül a mai interdependens világban senkinek sem lehet reménye a világ nagy gazdasági-műszaki áramlataiba való bekapcsolódásra.*

Vagyis bebizonyosodott, hogy nem lehet az ár ellen úszni. Latin-Amerika úgy eladósodott, hogy pusztán ez a tény egy évszázadra „biztosítja” egyoldalú függését a centrumoktól a kitörés halvány reménye nélkül: igaz, sorra vezették be az immár exportorientált („illeszkedő”) politikákat, ezekkel azonban nem lehet egyebet elérni, mint a neokoloniális függés konzerválását. A kelet-európai szocializmus elbukott: ennek egyik legfontosabb kiváltó okát külgazdasági kivérzése és belgazdasági elerőtlenedése szolgáltatta. Lényegében ugyanezt tapasztaljuk az olyan közel-közép-keleti országoknál is, ahol bár a kivérzést az olajjövedelmek egy ideig kompenzálták, ezek mérseklődésével azonban az alaphelyzet ugyanolyan tisztán vetődött ki, mint Latin-Amerikában vagy Kelet-Európában.

Más kérdés, hogy a nemzetközi piac ezen nemzetgazdaság-típus számára a kudarcba fulladt kitorési kísérlet helyett nem ajánl fel sikeresebbnek ígérkező alternatívát: sem olyan jellegűt, mint a skandináv országoknak, sem olyat, mint a „kistigriseknek”, sem pedig ahhoz hasonlót, mint amilyen a „telepegyarmati” múltú gazdaságoké volt. A megoldás egyelőre a történelem méhében van – jószerével prognosztizálhatatlanul.

Az egyes, félperiférikus régiók kitorési és nemzetközi illeszkedési lehetőségei és stratégiái persze igencsak eltérnek egymástól, ennek magyarázata az, hogy a „kategória” jóval heterogénebb valóságot takar, mint pl. a fejlett országcsoporthé. Ha nem feszítené szét egy tankönyv terjedelmi korlátait, külön, részletes analízis alá volna érdemes vetni a latin-amerikai, a mediterrán, valamint a balkáni, kelet-közép-európai és szorosabban vett kelet-európai csoportokat: ez utóbbin belül különös figyelemmel az orosz (szovjet) egészen sajátos – és nagyon tanulságos – kitorési és nemzetközi illeszkedési kísérletre a XX. században.¹²

A 4. rész e félperiférikus nemzetgazdaság-csoportnak azt a tagját teszi az elemzés gorcsövének tárgylemezére, amely sok tekintetben különleges utat futott be, vagyis a róla alkotott kép csak igen nagy fenntrátásokkal általánosítható, ám a magyar olvasót természetesen a leginkább érdekli: ez Magyarország külgazdasági stratégiáinak végiggondolása.

¹² „A Félperiféria”, c. könyvemben igyekeztem megtenni az első lépéseket ezen analízis irányában: magam is csak első vázlatként tudom a kísérletet felfogni.

4. RÉSZ

KOMPARATISZTIKAI VÁZLATOK II.

(a magyar gazdaság külgazdasági illeszkedési próbálkozásai)

*„Mást ismerni – műveltség.
Magadat ismerni – bölcsesség.”*
(kínai közmondás)

*„Semmilyen szél sem kedvező annak,
aki nem tudja, milyen kikötőbe tart.”*
(SENECA)

*„A balsors hágszó a tehetségnek, fürdőkád a kereszténynek,
kincstár az ügyesnek és szakadék a gyengének.”*
(BALZAC)

„Ne tetézd bajaidat ezeknél rosszabb orvosságokkal.”
(SZOPHOKLÉSZ)

*„Annak, aki a történetírás éthosza szerint akar alkotni,
el kell feledkeznie szeretetről és gyűlöletről.”*
(ANNA KOMNÉNÉ)

4.1. Első kihívás: perifériára sodródás az Újkor hajnalán

A magyar társadalom – egész Közép-Kelet-Európával együtt – az első ezredforduló után kezdett szervesen beilleszkedni a virágzó középkor évszázadaiban élő Európába. E beilleszkedésnek voltak gyorsuló szakaszai (Szt. István, III. Béla kora, IV. Béla tatárjárás utáni évei, az Anjou-k évtizedei, Mátyás), voltak lassú „meggyökereszési” periódusok, és voltak törések, illetve tragikus pusztulási szakaszok – mint pl. a tatárjárás. Mindvégig jellemző sajátossága volt az Európához való hasonulásnak (a) az, hogy leginkább a királyi udvar, a püspökségi székhelyek és a nagyobb jelentőségű kolostorok környékére korlátozódott; (b) a városi lakosság – korai polgárság – „importált nyugati telepés” – réteg volt, csak igen módjával érintkezett az ország „falusi” lakosságával: sem a maga fejlettebb kultúráját nem terjesztette, sem nyelviileg nem asszimilálódott az utóbbihoz (ez alól a falusi lakosságként a szőlőtermesztő vidékekre áttelepült vallonok kivételt képeztek!), ennek következtében a középkori városok „szigetekként” léteztek az országban; (c) olyan ipari és kereskedelmi központok kialakulásának feltételeiről, mint Nyugat-Európában, nem lehet beszélni; (d) a mezőgazdaság a háromnyomásos gazdálkodásra való áttérést követően inkább csak extenzíven növekedett a Kárpát-medence területéből mint többlet hódítottak el a szántóföldi művelés céljaira; (e) e folyamatot gyorsította a nyugat-európai telepések kirajzása a Kárpát-medence felé, ugyanakkor lassította a népvándorlás utolsó hullámaiként az országba betelepülő, jelentős nomád pásztorkodó lakosság (besenyők, kunok, jászok); (f) a gazdálkodási-államszervezési modell – részben az országnak sztyepi népekhez való közelsége, s ezzel kapcsolatos, megnövekedett országvédelmi feladatok, részben Bizánc közelsége és hatása miatt – jóval centralizáltabb volt a nyugat-európainál, aminek voltak előnyei (főleg katonai és adóztatási téren), de hátrányai is (a centrális hatalomtól való nagyobb függőség fékezte a gazdasági fejlődést a városokban is és a feudális birtokon is). Mindezek miatt a hasonulás csak részleges és megkésett lehetett, s sokoldalúan ellentmondásos volt.

Az ország „duális” gazdasága rányomta bélyegét az akkori világ kereskedelmében való részvételre is. Más országokban eladható, „piacképes” exportcikkeit a királyi tulajdonban lévő só- és ércbányák termékei adták. Az ország Európa egyik legnagyobb arany- és ezüst-, valamint konyhasóforrása volt. Ennek jövedelmein osztozott az udvar és a bányabérlő: az előbbi részben saját fenntartását finanszírozta belőle, részben örökös háborúskodásait; az utóbbit nagymérték-

Illeszkedés a középkori „világgazdasághoz”

A megkésett-ség jegyei

Külgazdasági kapcsolati irányok

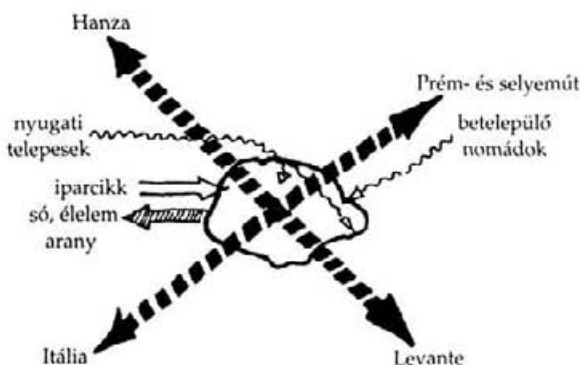

4.1. ábra

*Magyarország nemzetközi gazdasági kapcsolatai
a középkor utolsó évszázadaiban*

ben külföldre vándorolt: a bérlők, éppen a bizonytalan bel-és külpolitikai viszonyok miatt igyekeztek Velencébe, vagy más kereskedelmi centrumba menteni jövedelmüket, ami így elveszett az ország számára. A Kárpát-medence ebben az időben nemzetközi kereskedelmi útvonalak fontos kereszteződése volt: itt haladt át a Hanza-városok felől *Levante* felé vezető egyik útvonal csakúgy, mint a velencei kereskedők egyik csapása a *prémforrások és Belső-Azsia, valamint Kína felé*. Ezek kifejezetten *tranzit* útvonalak voltak: Magyarország területén *jelentős* árucserre ebből nem volt. Mindenesetre tetemes pénzösszeg maradt az országban abból, amit a karavánok (+dunai hajók) az áthaladás díjaként kifizettek, valamint abból a szolgáltatásból is (ételmezés, szálláshely, fegyveres kíséret, szekérjavítás, igásállat stb.), amit az országon áthaladtukban igénybe vettek.

*Tudatos
külgazdasági
akciók
a fejlesztés
gyorsítása
érdekében*

Ebben a situációban felfedezhetők tudatos gazdaságstratégiai elemek: ilyen volt a városok és szőlőtermelő vidékek nyugat-európai telepésekkel való benépesítése; a királyi nemesfém- és sóbányák tervszerű működtetése, a szállítási útvonalak raktárakkal és helyőrségekkel való szegélyezése; továbbá – hitbéli kötelességtudaton túlmenően – a magyar királyok igyekezete abban, hogy elősegítsék a keresztes hadjáratokat, illetve részt vállaljanak bennük (II. Endre!), s így tudatosan stabilizálják a *Levante* felé vezető tranzitútvonalat. A középkort végigkíséri a magyar királyok igyekezete egy európai méretekben is elfogadott magyar aranypénz bevezetésére a középkori kereskedelembe, ami szintén növelte az ország jövedelemhúzási lehetőségeit. Nyugodtan kijelenthetjük, hogy a középkori magyar gazdaságpolitika lényegesen „korszerűbb” volt, mint maga a gazdaság, mindent, vagy csaknem mindent megtett azért, hogy az ország az ak-

kori világgazdaságba racionálisan bekapcsolódjék, és e kapcsolat segítségével gyorsítsa lemaradottságának felszámolását. Az ország akkori geopolitikai helyzete erre sok tekintetben lehetőséget is adott:

- nemzetközi kereskedelmi „keresztúton” feküdt;
- a kereszties hadjáratok egyik fő tranzitútvonala volt;
- viszonylag közel volt a mediterrán fejlődési gócponthoz és aktív kapcsolatai voltak ezzel.

Mindezt súlyozottá tette a kontinens arany-, ezüst- és sóelátásában játszott kulcsszerepe. Annak, hogy mindezek ellenére egy duális felépítésű, nagy tömegében a középkor derekának viszonyai között megrekedt társadalom maradt, amely *élt* a fentebb felsorolt előnyökkel, de *nem termékenyítette meg* magát széles körben e hatásokkal, mindenekelőtt az lehetett az oka, hogy

- e hatások a társadalmat *keskeny sávban* érték és *erejük* sem volt akkora, hogy az ország gazdaságát nagymértékben magukkal sodorják;
- a hosszabb-rövidebb fellendülési periódusok „felülről építkeztek” – egy-egy ambiciózusabb király vagy főúr, főpap nevéhez és életművéhez kötődtek, de még a nemesség („bárók”) tömegénél is inkább ellenállásba ütköztek, viszont nem volt egy, a magyar társadalomban mélyen gyökerező városi hálózat, amely ezt az ellenállást kompenzálta, netán megtörte volna.

Mindezek miatt a XVI. század nagy kihívásai egy *évszázados* trendben megítélve *elmaradott* Magyarországot találtak, amely *évtizedes trendjét tekintve éppen egy, a Mátyás király nevéhez fűződő fellendülési időszak eredményeit* lebontó, „restaurációs,” szakaszban leledzett, *taktikai időhorizontban* pedig éppen a saját parasztságának anakronisztikus jellegű és méretű elnyomásban való taszításával, a hűbérurak egymással való háborúskodásaival és az ország politikai legitimitásának lerombolásához vezető trónöröklési civódással volt elfoglalva. Nem egyszerűen a török hatalom térnyerése következett be, hanem alapjában az, hogy *az ország teljes mértékben kimaradt abból a világtendenciából, ami a XVI. század elején bontakozott ki.* Ezt az alkalomvesztést tulajdonképpen a magyar gazdaság (és az egész társadalom!) mindmáig fájdalmasan szenvedti.

Egy közbevetett megjegyzés: A török birodalom beekelődése a Kárpát-medencébe – ha az abszolút európai erőviszonyok szemszögéből nézzük – nem volt elkerülhetetlen történelmi végzet. A magyar katonai erő az életgörbéjének felszálló ágában lévő oszmán birodalom nyomásának sikerrel állt ellen a XV. század egész tartama alatt. Az ún. „keresztény” birodalmak katonai ereje és ennek gazdasági háttere a török hatalom erőpotenciáljának mindvégig a sokszorosát tette ki. Vagyis Magyarország azért került másfél évszázadra az oszmán birodalom erőterébe, mert (a) ő maga végzetesen legyengült a „szüzerénítés restaurációja” és a parasztmozgalmak vérbefojtása következtében; (b) Európának nem volt érdeke a török hatalmat Magyarország határain kívülre szorítani: pontosabban fogalmazva, volt ennél sürgősebb dolga is.

A magyar gazdaság és az „atlanti korszakváltás”

Európai
változások

A XVI. század elejére csaknem teljesen átrajzolódik a kereskedelmi világtérkép, és ennek függvényében a magyar „külgazdasági” szituáció is:

– Az oszmán birodalom expanziója egyrészt erősen leszűkíti és kérdésessé teszi a levantei kereskedelmet, másrészt elmetszi az India, a fűszer-szigetek és Kína felé vezető szárazföldi és földközi-vörös-tengeri útvonalakat: ezzel a Mediterráneum kiesik a világkereskedelem fő sodor-vonalából, egy háború sújtotta beltengerré degradálódik; ezzel együtt gyakorlatilag megszűnik az a szárazföldi tranzitút is, amely Magyarországot eleddig – ha felületesen is – a világkereskedelemben bekapcsolta;

– Megindul – mint a 3. részben vázoltam – a lázas tevékenység az európai kereskedelem túlélésének biztosítására; egyesek Afrika körülhajózásával, mások nyugat felé keresik a „törökveszélymentes” utakat. Ezzel a világkereskedelem és a világpolitika figyelmé egyszer s mindenkorra (a XX. század második feléig kiható érvénnyel!) az *Atlantikum* felé fordul. Ami ezután a világgazdaság szempontjából igazán fontos, az fél évezredig valamilyen módon az Atlantikum térségében történik;

A Kárpát-
medence
mint
ütközőzóna

– Magyarország külön szerencsétlensége, hogy az a birodalom – amely közvetlenül fenyegetve volt a török előnyomulás által, s amelyik összefoghatta volna Európa erőit, meggátlandó Magyarországot *ilyen végzetes* kisodródását az európai folyamatokból –, szóval a Habsburg Birodalom, éppen nemrég szerezte meg Ferdinánd és Izabella trónját, vagyis vált *mindent elsöprően érdekeltté az atlanti térségben*; ennek fonákjaként az összes rivális európai hatalom éppen azért vált *mindent elsöprően érdekeltté* abban, hogy *ne nyújtson segítséget* a Habsburg-háznak – még a keleti határain sem (a tárgyalt két évszázadban a török szultán szövetségesei között vehette számításba a francia királytól a velencei magisztrátusig bezárólag Európa minden, a Habsburgok térnyerésétől rettegő erejét – olykor titokban a pápát is!). Magának a Habsburg-háznak érdekében állt megszerezni az uralmat Magyarország felett, de csak azért, hogy *puffer-övezetként* használja az oszmán birodalom és az osztrák örökös tartományok között. (Ez utóbbiak politikai szempontból voltak igen fontosak: a Habsburg-ház, mint osztrák főherceg volt *német* uralkodó család, és mint cseh király volt a Német-római Birodalom *választófejedelemé*: a „Lajtán inneni” vidék biztonsága tehát a spanyol-németalföldi súlypontú Habsburg Birodalom számára a *német-római császári cím* megtartásának feltétele volt!). Ha megfigyeljük a korabeli határokat feltüntető térképeket, szembeötlik, hogy az ún. „Királyi Magyarország” és a török hódoltság közötti „demarkációs vonal” éppen ott húzódott (időnként 20–30 kilométeres változásokkal), ahonnan, ha nagyobb török hadsereg elmozdul, éppen annyi idő múlva ér

Bécs alá, hogy van idő kellő csapatösszpontosításra. Magyarország Habsburguralom alatt maradó töredékének egyetlen komoly szerepe volt tehát: *gyepűt képezni a Nyugatnak*, hogy az – egymással versengve-háborúzva – nyugodtan felemésztthesse az Újvilág feltárásából eredő óriási lehetőségeket. Ehhez képest huszadrangú jelentőséggel sem bírt az, hogy – a felvidéki bányák ezen országrészhez tartozván – a nemesfémtermelés és -export fennmaradt: ennek jelentősége ugyanis a Mexikóból és Peruból származó fémmennyiséghez képest csaknem semmivé zsugorodott.

– A török hatalom a hódoltsági országrészben nem rendezkedett be véglegesen: ő is *felvonulási terepnek* tekintette, amelynek gazdasági forrásai elsősorban a hadsereg „*hadtáp-ellátóbázisaként*” voltak figyelembe véve (vagyis folyamatos, ellenérték nélküli jövedelemkivonást jelentett!); másrészt a birodalom nagy embervesztéseinek pótlására szolgáló *rabszolgavadászati* területet. Ugyanakkor a török hatalom – a magyar főurakkal való megegyezés alapján – nem gátolta azt, hogy ez utóbbiak a hódoltsági területeken *behajtsák feudális járandóságaikat* az ott maradt lakosságtól. Ez a hármasság kizsákmányolás a hódoltsági éket elnéptelenedett és teljesen kirabolt pusztasággá tette.

– A török birodalomnak hűbéradót fizető Erdély de facto önálló állam maradt, a másik két országrészhez képest fejlett és virágzó gazdasággal. Igaz, a tulajdonképpeni Európától meglehetősen elszigeteltségben – „*kijárata*” nyugat felé jószerével csak Lengyelországon keresztül volt –, de tartva a szellemi kapcsolatokat Európa akkor leghaladóbb társadalmaival: Angliával, Németalfölddel és a protestáns német államokkal. Amennyire az állandóan labilis politikai helyzet engedte, itt terjedt a városi ipari-kereskedelmi kultúra is. Az országnak jelentős *aranybányái* maradtak, és területén tudhatta a nagy *sóbányákat* is. E cikkek kivitele – ha nehezen is, de – tovább folyt. A külgazdasági kapcsolatokat ezeken kívül két – főként a Partium területén űzött – mesterség gyarapította:

= ebben az időben kezd fejlődni a *hegyaljai bortermelés*, amelynek piaca elsősorban Lengyelországban épült ki, és innen terjedt Észak- és Nyugat-Európa felé;

= ugyancsak ezekben az évszázadokban fejlődik ki az Alföldnek a Partiumhoz tartozó (noha állandóan gazdát cserélő!) vidékein a rideg *szarvasmarhatartás* és -export, főleg Németország felé.

Mindkét kultúra export jelentősége túlélte a török hódoltság korát, s maradt a magyar export jelentős, vagy legalábbis karakterisztikus tényezőjeként.

Bizonyos – nem túl jelentős, de nem is elhanyagolható – mértékű kereskedelmet Erdély a török birodalommal is folytatott: az

Erdély

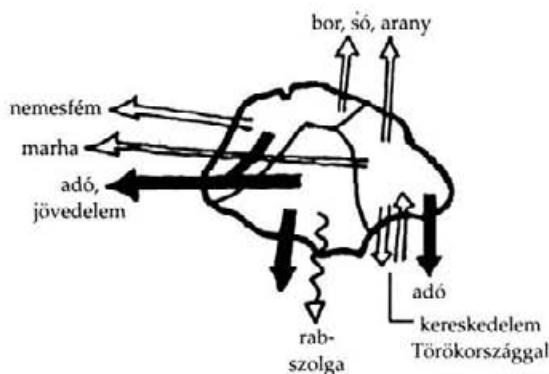

4.2. ábra

Külgazdasági kapcsolatok a török hódoltság korában

egyik fontos tranzitállomása volt pl. a kis-ázsiai szőnyegek Európa felé való áramlásának (ezek bizonyos fajtáit ma is „erdélyi” szőnyegeknek nevezi mind a kereskedelem, mind az iparművészet-történelem!).

Termelőerők pusztulása

Mindezek érdekes és értékes erőfeszítések: valójában azonban tisztában kell lennünk azzal, hogy az ország másfél évszázadig csak pusztult, elmaradt és visszafejlődött. Szerepe sok tekintetben megdöbbentően análog az 1945–1975 közötti Vietnámmal, amely ugyancsak terepet és emberhúst szolgáltatott a nagyhatalmak állóháborújához harminc éven keresztül. Hogy melyik okozta nagyobb vereséget a gazdaságnak: a perifériára sodródás következtében „elmaradt haszon”, a törökök által elpusztított termelőerők, vagy a török defterdárok és a magyar főurak által folyamatosan kivont szörnyű nagy adóösszegek, amelyek Isztambulban és Bécsben váltak vásárlóerővé (netán felhalmozássá – bár ez nem volt jellemző egyikre sem!) – azt ma már nehéz lenne felmérni. (Apokaliptikus jelkép, hogy 1566-ban, amikor minden valamire való *condottiere* Mexikóban és Peruban rabolja a kincseket és flottaszám önti Európába, Zrínyi Miklós egy kis erődítményből 300 arannyal a zsebében tör ki a biztos halálba – az európai „gyepű” szélén!)

Magyarország felértékelődése a Habsburg családi stratégiában

Azok az energiák, amelyek az egyébként hatalma delelőjén már túljutott oszmán birodalmat a XVI. század elején-közepén még képessé tették Magyarország tönkretételére, s rajta keresztül a szorosabban vett Nyugat-Európa kapujáig való „kézkinyújtásra”, a XVII. század végéig nagyrészt kimerültek. Ugyanakkor az Atlantikum térségében is alapvető erőviszony-eltolódások mentek végbe. Csak emlékeztetek: a spanyol birodalom elveszíti az eredeti tőkefelhalmozás játszmáját, részben magával rántva Németalföld déli tartományait is; ugyanakkor sem a franciák, sem a hollandok nem tudják e nagy

játszmát igazán megnyerni; a ringben tulajdonképpen egyedül Anglia marad. Ebben a hatalmas erőviszony-birkózásban az egyik fontos *mellékfront* a Közép-Európát csaknem teljesen kivéreztető *harmincéves háború*, amelyben Erdélynek is van némi szerepe, valamint a *Habsburg-ház fokozatos kiszorítása a spanyol érdekszférából*. Ennek is van szerepe a magyar történelemben.

Mindez a következő nagy változást okozza a magyar történelem szempontjából:

- a Habsburg-családi stratégia szempontjából a Kárpát-medence felértékelődik: mind bányakincsei, mind élelmiszertermelési lehetőségei szempontjából. Magyarország a Közép-Európa felé eltolódott Habsburg Birodalom egyik *hatalmi súlypontja*, és fő *gazdasági perifériája* lehet, amennyiben a törököket sikerül visszaszorítani.
- Ebben kapóra jön egy török stratégiai baklövés: ti. a kísérlet Bécs bevetelére. A hadtápjától messze eltávolodott, már fanatizmusától is javarészt megfosztott, gyöngülő birodalomra támaszkodó török hadsereget elverik Bécs alól, majd „menetből támadva” két év leforgása alatt kitakarítják Magyarországot csaknem egész területéről (mintha Napóleon orosz hadjáratának, vagy Brezsnjev afganisztáni beavatkozásának előjátékát figyelnenk: egy birodalom tovább nyújtózott, mint ameddig a takarója ért!).
- Semmi akadályja tehát annak, hogy a felszabadult Magyarország valamilyen módon beilleszkedjék a XVII. század végi európai politikai és gazdasági rendbe, azon az egyen kívül, amit a Habsburg Birodalom a hódító jogán szán neki: ez a periférikus szerep megszokott volt a Királyi Magyarország főrendi elitejé számára és még bizonyos felemelkedést is tartogathatott az elpusztított Alföld és Dél-Dunántúl számára – még azon az áron is, hogy az elhagyatott termőföldeket nyugat-európai, német és felvidéki szlovák telepésekkel népesítik be –, de mindenképpen óriási degradációt jelentett volna Erdély és a Partium, valamint az Alföldön ritkásan létrejött és megerősödött mezővárosi hálózat számára. Ezért követi szorosan a felszabadító hadjáratot a Thököly-, majd a Rákóczi-féle felkelés – mint *kitörési kísérlet a Habsburg Birodalom által felajánlott periférikus helyzetből* és csatlakozás Európa polgárosodó (protestáns!) feléhez.
- Rákóczit egyetlen nagy szövetségese – a Napkirály –, miután kompromisszumos megoldást remél találni a spanyol örökösödésre, katonailag magára hagyja, s ezzel megpecsételi azt a módot is, ahogyan a török megszállás romjait éppen csak takarító Magyarország a barokk Európához csatlakozhat. A Kolonics-féle modell lép életbe: Magyarország először koldussá tétetik, majd megkezdődik elnémetesítése és tömeges rekatolizálása: mindez annak fejében, hogy az újjászerveződő oszt-

A Habsburg Birodalom élelem- és fémellátójának szerepe

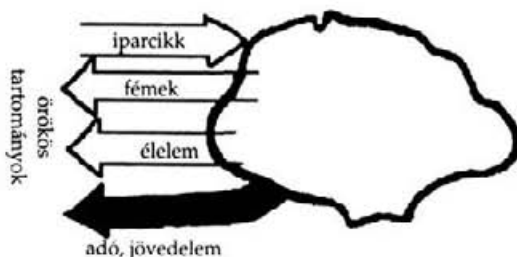

4.3. ábra

Magyarország illeszkedése a Habsburg Birodalomhoz (XVIII. sz.)

rák birodalom *élelem- és fémellátójaként* be is kapcsolódik a XVIII. század gazdasági vérkeringésébe – persze csak ott, olyan mértékben és olyan haszonnal, ahogyan az Ausztria érdekeinek megfelel. A szatmári béke ebbe azt a kompromisszumot lophatta csak bele, hogy e furcsa gyarmatosítási folyamat nem ment végbe a magyarországi nemességtől függetlenül, annak „üzletfélként” való bevonása nélkül. III. Károly uralma e gyarmatosításnak a diktatórikus szakaszát, Mária Teréziáé pedig konszolidált korszakát jelenti, amit II. József ismét diktatórikus évtizede követ: ez a polgárosodás előtti akadályok eltávolítása jegyében próbál elébe menni a polgári forradalomnak, s így megmenteni a családi stratégiát attól a sorstól, ami a Bourbonokat érte. Ha mindezt nem kapcsolja össze a németesítéssel, talán sikere lett volna Magyarországon. Így azonban elbukott, maga után hagyva Magyarországon egy mindmáig élő, önpusztító társadalmi reflexet, ti. azt, hogy a nacionalizmus, még ha társadalmi-gazdasági haladásellenessége nyilvánvaló is, bocsánatos bűnnek számít – hiszen történelmi precedens van rá, hogy a „nemzethaláltól” mentette meg Magyarországot. Nos, a Habsburg Birodalom, amikor nem követett el a kalapos királyéhoz hasonló taktikai baklövéseket, erre a nacionalizmusra (pontosabban: az e mögé sorakozó árutermelői nemesi birtokosi érdekekre) támaszkodva építette ki a maga primitív, de katonailag és ideológiailag jól megalapozott „telepes” és „kereskedelmi” gyarmati hatalmát a töröktől elhódított Magyarországon. Az elittel kötött kompromisszumai sokban hasonlítottak azokra, amelyeket az angol hatalom a rádzsákkal megvalósított, a „divide et impera” elvének alkalmazása máig ható mérget csöpögtetett a Kárpát-medence soknyelvű világába – ezt is szerzte a világon használták a gyarmatosítók –, s mindennek eredményeképpen egyoldalúan konzerválta a tőkeszegény, feudális mezőgazdaságot, mint a Birodalom élelmiszerforrását.

4.2. Második kihívás: a reformkor kínálta nagy alkalom

Az előző korszakban lehet beszélni külgazdasági szempontból is döntő jelentőségű stratégiai helyzetekről, valamint a politikának olyan vonatkozásairól, amelyeknek a politikai készítői, átgondolói számára átlátható és figyelembe vehető külgazdasági koncepciói voltak. Az újkor folyamán azonban nincs olyan helyzet, amikor a külgazdasági kapcsolatok valamilyen vonatkozása, vagy netán egésze bevonuljon a politika kimondott, tervezett céljai közé. Azt nem lehet állítani, hogy Magyarország nem lett volna tárgya egy olyan politikának, amelynek céljai között volt világosan értett és átgondolt külgazdasági vonulat is. Ez azonban nem magyar stratégia volt, hanem a hódítóé, aki valamilyen módon be akarta illeszteni a meghódított országot saját birodalmának szerkezetébe: ez az illeszkedés Magyarország számára egyben egy oktrojált külgazdasági programot is jelentett, amelyből az ország helyzetét és sorsát nagyban meghatározó külgazdasági szituáció alakult ki. A koncepció azonban – hangsúlyozom – nem Magyarországon, nem a magyar érdekekből kiindulva született. A XIX. század második negyedében azonban már vannak olyan intellektuális erők az országban, amelyek képesek ilyen koncepciók megfogalmazására, és vannak olyan társadalmi erők is, amelyek készítenek ilyen koncepciók – mint érdekeik koncentrált kifejezési programjának – megfogalmazására.

Sietek hozzátenni: ez utóbbi nagyon furcsa. A nagyipar – néhány „első fecskétől” eltekintve – még teljesen hiányzik. A kézműiparos és kereskedő polgárság alig gazdasági és zéróértékű politikai tényező. A parasztság jobbágysorban szenved, igaz, az alföldi mezővárosi parasztság egy része még a jobbágyság keretei között is valamennyire tollasodik. Az országban három politikai tényező van, s a rendelkezésre álló intellektuális erő zömét is ez a három vonzási kör adja: a katolikus egyház, az arisztokrácia és a kisebb birtokkal rendelkező vagy birtoktalan („hivatali”) nemesség. Mindhárom réteg elvileg a feudalizmus kreatúrája, mégis ezekből kell kiszűrődnie annak az elitnek, amely koncipiálni kezd az ország Európában elfoglalt helyzete, gazdasági fejlődése, külső gazdasági kapcsolatai és – mindezeket keresztül – a nemzet jövője felett.

Nem túl jók a lehetőségek: a katolikus főpapság – mögöttük az egész jól szervezett és fegyvermezett hierarchia – egyrészt nem gazdasági beállítottságú, másrészt igen erősen befolyásoltatik óriási birtokai, valamint a polgárosodás erősen „protestáns szaga” által. A nemzeti nyelvi, irodalmi megújulásnak elvértve tud „kádereket” szol-

*Külgazdasági-
stratégiai
konceptiók
születésének
érési
folyamata*

*Társadalmi
bázis*

gálatni, a gazdasági gondolkodásnak, tervezésnek nem. Az *arisztokrácia* jószerével Bécsben él, nem ismeri a honi viszonyokat, de nem is ért hozzájuk: *élvezője, exportálója* a magyar gazdaság által megtermelt jövedelemnek, semmi több. Ami pedig a *köznemességet* illeti, a birtokos falun él, nagy elzártságban (és – rendszerint – vidékies beszűkülttségben!), a hivatali réteg javarészt ugyan jogászai végzettségű, ám műveltsége, praxisa a megyei szintű államigazgatáshoz, vagy a végeláthatatlan birtokperekhez köti. Ebben a miliőben az ipar és a kereskedelem idegen valami, a makroökonómia pedig fényéves távolságban áll az érdeklődéstől. Magyarán: a hazai közéletben szerepet játszó társadalmi *rétegek* tömegében nem voltak hangolva gazdasági, különösképpen külkereskedelmi jellegű elképzelések kidolgozására, de még megértésére sem.

A Habsburg
Birodalom
térvesztése

A XVIII–XIX. század fordulójának és első évtizedének európai viharai ezt a mélyen „vidéki” jellegű társadalmat még akkor is elkerülték, ha a „győri csata” hosszú évekig beszélgetések tárgya maradt. Az ország „*Napóleontól keletre*” feküdt: a nagy hódító nem foglalta el, nem zúzta szét s megcsontosodott hűbéri al- és felépítményét úgy, mint Európa-szerte sok országban tette. A bécsi kongresszus még harminc évre szentesítette az ásatag, a Tripartitum szellemében felépült hazai viszonyokat. Továbbá ez az a fél évszázad, amikor az egész Habsburg Birodalom a német nemzeti fejlődési törekvések peremére csúszik: elveszíti a formális vezető szerepet a német államkonglomerátum felett (a Habsburgok nem viselhetik a Német-római Császári címet), kimarad a vámunióból (1833-ban, majd másodszor 1853-ban!). Ez a folyamat egyenesen vezet az 1866-os porosz–osztrák háborúhoz, majd a német egység kikiáltásához, amelyből Ausztriát kihagyják. Ausztria tehát kiesik abból a viharos fejlődésből, amely Európa németek lakta egyéb vidékein a század közepe felé kibontakozik, és Magyarország ennek a „*Németországtól keletre*” csúszott birodalomnak válik a mezőgazdasági függelékévé.

Két
kapcsolódási
lehetőség a
XIX. század
eleji
Európa-hoz

Világos, hogy ha valakik mégis elkezdnek gondolkodni Magyarország európai pozíciójának megalapozása, jobbítása, valamint az ország fejlődési lehetőségeinek tágítása felett, akkor két irányzatnak kell szelektálnia:

- az egyik figyelembe veszi az osztrák birodalom katonai erejét, (amelyet a Szent Szövetség alátámaszt) és „ez van, ezt kell szeretni” jellegével megpróbál magán a Habsburg Birodalmon belül kedvezőbb pozíciót kiharcolni, minél nagyobb piacot megszerezni és minél több tőkét az országba vonzani;
- a másik inkább arra épít, hogy Európa (különösen a születőfélben lévő Németország) érdekelt Ausztria gyen-

gítésében, ezért előszedi a Thököly–Rákóczi-féle gondolatot a különválásról és az európai gazdaságba való önálló bekapcsolódásáról.

Más alternatív koncepciók nem maradhattak két lábon: a minimális realitásuk sem lett volna meg. Az első koncepció kidolgozása egy felvilágosult, óriási európai látókörű arisztokrata, *Széchenyi István* nevéhez fűződik. A másodikat egy köznemesi sorból jurátussá vált, kiváló politikus fémjelzi: *Kossuth Lajos*.

Semmi értelme nem volna az egész (egyébként rendkívül erős belső logikával rendelkező) Széchenyi-gondolatvilágot részletesen ismertetnem és elemezni. Csak azt emelem ki belőle, ami közvetlen összefüggésben van az ország európai gazdasági pozíciójának megalapozásával: mint látható, az összes alaptétele ebbe a körbe tartozik. *Méltán sorolhatjuk hát Széchenyi koncepcióját az összefüggő magyar külgazdasági stratégiák sorába.*

Széchenyi – aki ismerte és megértette Ricardo komparatív-költség-elméletét – abból a tényből indult ki, miszerint Magyarország a Birodalom piacán az élelemtermelésre specializálódott, s ennek a helyzetnek a megváltoztatása (akár arról az oldalról, hogy erőltetett iparfejlesztésbe kezd, s így akar újra beilleszkedni az osztrák piacba, akár arról az oldalról, hogy szétrúgja kapcsolatrendszerét és Ausztrián kívül próbál piacokat szerezni élelmicikkei, vagy pláne: iparcikkei számára) akkora időt kíván, amekkora az országnak nem áll a rendelkezésére; akkora *beruházási forrást*, amekkorával Magyarország nem rendelkezik és végül: olyan nagy *kockázat* vállalását (politikait és gazdaságit), amely kalandorságnak minősül.

Ezért az önálló, ütöképes ipar megteremtését menetrendjében jó néhány évtizeddel hátra helyezte, a nemzetgazdaság Ausztriától való függetlenedését pedig egyelőre fel sem vetette. Erről a későbbi fejlemények fognak dönten. Elképzeléseinek első logikai lépcsőjében a *hűbéri viszonyok lebontását* irányozta elő, társadalmi konszenzus alapján: anélkül ui. a hitbizományi jellegű kötöttségekkel terhelt birtokok *nem voltak hitelképesek*. Széchenyi igen jól látta, hogy egy exportképes és versenyképes mezőgazdaság létrehozásához a *termelőerők teljes és tömeges generációváltására* volna szükség, amelyet a földbirtokos nemesség saját zsebből akkor sem tud finanszírozni, ha jö-

A Széchenyi-program

Agrár-modernizálás mint kiindulási alap: komparatív előnyök

vedelmét nem pazarolja el luxusra. A tartalmasabb és puritánabb életvitel legfeljebb abban segíthet, hogy figyelmük a gazdálkodás felé fordul és könnyebben tudják a bankhiteleket törleszteni – ez nagyon fontos momentum, de az elsődleges a *hitelképesség* megszerzése, amihez a *birtokok adásvételét* gátló rendszer felszámolása volt szükséges. A *jobbágyi költöttségek* likvidálását több szempontból is elképzelése alapfeltételének tartotta: 1. a jobbágytelek megváltási összege megnöveli a nagybirtok kezében koncentrálódó – tőkévé tehető – pénzt; 2. a saját földön való gazdálkodás tömegenergiát szabadít fel a parasztságban és ott is megindítja a vagyon-koncentráció folyamatát; 3. munkaerő szabadul fel azokra a nagyberuházásokra, amelyek a mezőgazdaság kapitalizálódását kísérik.

Szállítás Ahhoz, hogy a növekvő termelési volumen eljuthasson a piacokra, *fejlett szállítási infrastruktúra* szükségeltetik: hajózási útvonalak, vasutak, hidak. Ennek kiépítését a mezőgazdasági ártermelés növekedésével párhuzamosan – ha egy mód van rá: egy lépéssel azt megelőzve – kell megkezdeni. Ehhez, valamint a mezőgazdasági modernizációhoz a *gépi technikát tömegesen importálni* kell, a növényfajtákat és az ígás- valamint a haszonállatokat a hazai nemesítő-tenyésztő tevékenységnek feladata biztosítani.

Ez az első korszak, amelynek programját Széchenyi elég részletesen kifejtette. Logikusan következik, hogy egy biztos piaccal rendelkező, versenyképes és a gazdaság számára az adott körülmények között komparatív előnyhelyzetet hozó élelmiszertermelés meg fogja növelni a nemzeti felhalmozást: mind a nagy-, mind a kisbirtoknál, mind pedig a kincstárnál *nagyobb diszponibilis beruházási források* fognak keletkezni illetve felhalmozódni. Ezek egy ideig az agrármodernizálási folyamatot, illetve az ehhez kapcsolódó infrastruktúrafejlesztést *gyorsítják, mind több marad azonban iparfejlesztési célokra is*. Széchenyi erről a második korszakról alig beszél: túl távolinak látja ahhoz, hogy az álmódosítás veszélye nélkül taglalhassa. Ugyanakkor tevékenysége nem hagy kétséget afelől sem, hogy ennek centrumában a mezőgazdasági termékek feldolgozását, a mezőgazdaság folyamatos modernizációja eszközeinek, valamint az infrastruktúra felszereléseinek megteremtését sejtette – ha tetszik: gondolta. Ez a Ricardo eszméin és az „angol

modell” eredményein nevelkedett zseni olyan kitörési modellt álmódott meg Magyarország számára, amely távol állott attól, hogy szolgáiban kopírozza az angol modellt, ellenben igen hasonló volt a későbbi „kisország”-modellekhez.

Egy sor tényező azonban nem volt belekalkulálva a programba:

- a birtokos nemesség többségének anakronisztikus ragaszkodása a meglévő – számára biztonságot nyújtó – birtokviszonyokhoz;
- Ausztria tőkeszegénysége, valamint makacs ragaszkodása ahhoz, hogy a magyar „éléskamrát” tőkebefektetési áldozatok nélkül aknázza ki;
- az egész osztrák birodalom perifériára sodródása, ami nemcsak a tőke-transzfert tette igen szegényessé, de a piac szélesedését is gátolta, valamint rossz talajt jelentett az eljövendő iparfejlesztés számára is;
- végül az sem, hogy a politikai események ellenállhatatlanul sodródnak egy, a Széchenyi által ajánlottnál radikálisabb megoldás felé, s egyben ennek bukása felé is, amely az ő koncepciójának megvalósítási esélyeit is magával rántja – legalábbis néhány évtizedre.

Kossuth elképzeléseiben kevesebb az eredetiség: az ő számára

- az *angol iparfejlesztési modell* magyarországi megismétlése (textiliparra, mint „gerincre” felépülő teljes körű iparfejlesztés),
- a List-féle *protekciónizmussal* megvédve minden külső támadástól, tehát az örökös tartományok iparaiétól is, egyfelől *eszköz* volt egy, az Ausztriától való elszakadás politikai programjának erősítésére, másfelől pedig *logikus következménye* az elszakadásnak. Számolt ti. azzal, hogy a Birodalomból való kiválás esetén (még akkor is, ha a perszónálunió megmarad) gazdaságilag is *elhűdegült környezet* fogja a magyar államot körülvenni, az ez ellen való védekezésnek pedig két fő módszere van: az *importhelyettesítő iparfejlesztés* és az *önálló magyar vámrendszer*.

A koncepció legkényesebb pontja a gazdasági és politikai szabadság-törekvések *időbeni metszéspontjának* meghatározása volt: vagyis az, hogy a *gazdasági megerősödés, az iparfejlesztés, a belső piac honi áruk felé terelése mely fejlődési fázisában lehet majd*

A koncepció Achilles-sarka

A Kossuth-program

A függetlenségi politika primátusa: angol ipari modell védővámokkal

arról beszélni, hogy az ország elég erőt gyűjtött össze annak a fojtogatásnak az ellensúlyozására, amelyre a politikai elszakadási folyamat felgyorsításakor elkerülhetetlenül számítani kell majd.

A Kossuth-
koncepció
Achilles-
sarka

Tulajdonképpen ez volt a Kossuth-programnak az az Achilles-sarka, amely nem állta a versenyt Széchenyi „földhözragadtan” reális elképzelésével. Ha ugyanis reálisan számításba lehetett venni azt, hogy a Habsburg Birodalom – minden elmaradottsága, belső gyengesége és közép-európai visszaszorulása ellenére – *elég erős* ahhoz, hogy meg tudja akadályozni – akár fegyveresen is – Magyarország elszakadását, úgy kárbavesztett fáradság önálló magyar ipari csírákat létrehozni: ezeket az örökös tartományok fejlett iparának versenye még azelőtt fogja lehetetlenné tenni, mielőtt felcseperednének. Ha viszont a politikai szakadás a közeljövőben megtörténhet, úgy az ellenségeskedésekkel szemben Magyarország egy satnya, fejletlen ipart tud csak szemebállítani – márpedig az életveszélyes, még akkor is, ha a XIX. század közepe táján a kiegyenesített kaszák olykor hatékony fegyvernek számítottak. Minden attól függ, hogy a Kossuth által elképzelt gazdasági-politikai elszakadási folyamat „inflexiós pontján”, azaz az események felgyorsulása pillanatában Ausztriát *lebénítja-e* valami olyannyira, hogy kénytelen fogcsikorgatva, tehetetlenül végignézni, mint válik le róla a XVIII. században újjászült birodalom egyik súlypontja.

Érdekes, hogy Széchenyi riválisának ezt a gyenge pontját pontosan kitapintotta: ezért is gyakoroltak rá a márciusi események inkább nyomasztó, balsejtelmekkel teli hatást, mintsem osztozott volna kor- és harcostársainak eufóriájában. Széchenyi látóköre jóval nagyobb és mélyebb volt, mint Kossuth köréé: ő sokkal beljebb élt a Birodalom valódi információs spirálján, mint a Diéta és a megyegyűlések pszeudo-hatalmi központjainak kereteibe beszorított köznemesi réteg. Ezért reálisabbak voltak a megsejtései Ausztria *rövid távú* hatalmi potenciálját tekintve, még '48 első feléve folyamán is, mint Kossuth-éi, illetve az öt körülvevő lelkes politikus-jurátus köré. Széchenyi „csőlátása” inkább abban mutatkozott meg, hogy nem vette észre (vagy ha igen, akkor súlyosan lebecsülte) Ausztria szekuláris hanyatlását. Elképzeléseiben nyoma sincs olyan, hirtelen létrejövő forradalmi helyzet bekalkulálásának, amely-

nek során a fokozatosan fejlődő magyar gazdaság körüli viszonylag védett birodalmi piac még azelőtt omlik össze, mielőtt ez megállhatna a saját lábán Európa piacain is.

Széchenyi koncepcióját a '48 tavaszi események lesöpörték az asztalról. Kossuthét maga alá temette a '49 őszi összeomlás. Valószínű, hogy ha ez a két kiváló gazdaságpolitikus erejét nem egy „vagy-vagy” megoldás kicsikarását célzó, a „kié az igazság” kérdésfeltevés körül kijegecesedett vitára fecserli el, hanem megpróbálják annyira közelíteni koncepcióikat, hogy azok egy alapprogram két alternatív megoldásává válhatnak, akkor a reformkor utolsó évtizede hatékonyabb felkészüléssé válhatott volna az önálló és fejlett nemzeti létre. Így azonban Világos után ismét csaknem két évtizednyi olyan korszak következett, amikor a letaglózott és gúzsbakötött Magyarország környezetében nemzetek emelkedtek föl a világfejlődés élvonalába, vagy gyűjtötték össze a kitöréshez szükséges energiák nagy részét. E két évtized jelentősége persze nem akkora, mint az előző korok évszázadaié – a három felé osztott ország másfél és az osztrák birodalom hátsó udvarába lökött ország újabb másfél évszázadaé –, a felgyorsult világgazdasági fejlődési ütem beszámításával azonban nem sokat tévedünk, ha Európa mögötti elmaradásunk egyik fő tényezőjeként tartjuk számon.

1867-et a történészek az ország életgörbéje új, felfelé menő szakasza kezdetének szokták értelmezni. Én azonban nem történelmet írok: számomra a XIX. század utolsó harmadának és a XX. század első másfél évtizedének arculata a reformkor érlelte gazdaságstratégiai koncepciók gyakorlati megvalósulását jelenti: vagyis a magyar gazdaság „sikeres” beilleszkedését az élete utolsó évtizedeit (vidáman) élő Habsburg-makrogazdaságba. Ilyen felfogásban ez a kb. negyven év természetesen lezáró fejezete annak a gondolatkörnek, amelynek feladata megvilágítani, hogyan sikerült a magyar gazdaságnak beilleszkednie a XIX. századi Európa gazdasági folyamataiba.

Itt egy olyan momentum következik, amely ritkaság a magyar történelemben: az ország sorsának alakításában tevőleges hatalommal bíró rétegek-körök idejében figyeltek fel egy soha vissza nem térő alkalomra, megsejtették a benne rejlő lehetőségeket, „ráhajtottak” és eredményt értek el. (Kísértetiesen felbukkan az a momentum, amit a „kisország”-modellnél oly alapvetőnek kellett itélni!) Ez az alkalom a „königgrätzi vereség” volt, ahogyan a történelem lajstromozza: valójában a Habsburg-ház végleges és visszavonhatatlan kisémmizéséről van szó a német egység- és birodalmi törekvésekből. Ausztriának az európai perifériára szorítása ezzel manifesztálódott: egyikévé vált a kelet-eu-

Szintézis a kiegyezési korban

A magyar gazdaság első kitörési lehetősége

rópai elmaradott, összetákolt, nemzetiségi és vallási ellentétektől reccogó-ropogó kvázi-birodalmaknak, nagyjából egy kalap alatt a cárok Oroszországaival és a rogyadozó török birodalommal.

Ugyanakkor az európai termelők még nem érték el azt a fejlettségi fokot, hogy a kis- és közepes nagyságú, európai kultúrával rendelkező nemzetgazdaságoknak ne lett volna reális esélyük arra, hogy felfejlődjenek, beilleszkedjenek egy európai méretű piacba és munkamegosztásba. A dánok, svédok is ezekben az években lendülnek komolyabb fejlődésnek, és még teljesen életképes a belga és a holland gazdaság is – Közös Piac nélkül. Az európai kontinensen „take off” korszak van, és a jelentkezők listája még nincs lezárva.

*Kitörési
alternatívák*

Szóval, három módon lehetett reagálni a „königráti vesereségre”:

- előszedni a süllyesztőből Kossuth alap gondolatát: végrehajtani a politikai függetlenedést, felépíteni a nevelővámokat, az országhatárokon és a *kor szellemének*, valamint az *ország meglévő és potenciális adottságainak* leginkább megfelelő iparosítási- agrárfejlesztési programmal megalapozni az ország helyét az európai nemzetgazdaságok sorában;
- összefogni a Monarchia nemzeteivel, átgyúrni a meglévő kereteket egy olyan laza politikai együttessé, amely kedvező kereteket kínál egy erőteljes, szinkronizált gazdasági fejlődésnek (mintegy: „*K.u.K. Közös Piacot*” csinálni a bürokratikus Birodalom helyén);
- leporolni Széchenyinek a század első felében fogant koncepcióját a magyar agrártermékek versenyképességéről a *nagy védett piacon*, kiegészíteni ezt Széchenyi „megsejtéseivel” a fejlődés iparosításba való átfordulásának irányait illetően, s beilleszteni mindezt a sebtében kialakult *dualista* hatalmi rendszerbe.

A középsőnek említett reagálás a magyar politika részéről fel sem merült: ekkorra már sikerült olyan feszült viszonyt létrehozni a Kárpát-medence népei között (ebben mindenkinek egyformán negatív szerepe volt: a nacionalizmus ilyen kiéleződése, sőt: eldurvulása a magyar politikának éppúgy a lelkén szárad, mint a szlovák, román, szerb nacionalistáknak, a bécsi „*divide et impera*” politikának, valamint a nemzetiségeket kívülről uszítóknak – ez is olyan méreg, amelynek elbomlásához egy évszázad is kevés volt!), hogy az államszövetségi alapon újjászervezendő birodalomban Magyarország sem maradhatott volna meg monolitikus egységként. Továbbá, egy föderatív szerkezetű államszövetségben egyáltalán nem biztos, hogy a magyar uralkodó elit játszhatta volna a birodalmi „szekundáns” szerepét: erre sokkal nagyobb joggal pretendálhatott volna pl. a cseh közép- és felső osztály, amely maga mögött tudhatta a Monarchia ipari kapacitásának több mint felét. Egyszóval az „*egyenlők uniója*” megoldást a magyar politika nem támogatta volna, ha fel is merül komolyabban – és ebben szövetségest talált az osztrák (=német-osztrák) hatalmi elitben, amely viszont nem akart a „*primus inter pares*” sze-

repébe visszacsúszeni. Érdekes, hogy ennek a megoldásnak egy meglehetősen primitív variánsa, mint a „családi stratégia” végső kapaszkodója a XX. század elején felbukkan, Ferenc Ferdinánd trónörökös koncepciójaként; akkor is a magyar uralkodó elit heves ellenállásába ütközött.

Komoly, ütőképes politikai erő az elsőnek említett variáns mellett sem állt. Kossuth maga próbálta feléleszteni a tüzet a száműzetésből, igen kevés sikerrel. Az agrárexportban érdekelt – politikailag abszolút túlsúlyban lévő erők viszolyogtak a Monarchia vámvédett piacáról kiesni. Az ipar még satnya volt, attól félt, hogy vámvédelmi árnyékban sem tud megbirkózni a tőke- és szakértelemhiánnyal: mindenestre könnyebbnek látta megmérkőzni az osztrák és cseh iparral néhány, azok által nem különösebben felkapott területen, mint kitenni magát a német, angol, francia ipar versenyének. A gazdasági-piaci érdekek tehát felsorakoztak az alkudozások jellegét meghatározó politikai érdek, a Kárpát-medence egy, magyar hegemonia alatt álló államalakzatként való fenntartása mellett; ezt az akkori hatalmi elit már nem tudta másként elképzelni, mint az osztrák hatalommal való szimbiózisban, és ennek érdekében hajlandó volt háttérbe szorítani bármiféle gazdasági fejlődés-gyorsítási lehetőséget: nem csak a föderatív megoldást, hanem a Monarchiáról leszakadó, önálló útra térő Magyarországot megoldását is.

Így maradt a ringben a harmadinak említett modell. Ez immár mindenkinek megfelelt, így érdemes volt „ráhajtani” és vissza nem térő alkalom szülte eredményként kihalászni a Könnigrätz-okozta sokkhatástól zavaros Habsburg-vizekből.

Nagyon nehéz (és mélyen történelmietlen) volna végigjártítani azt, hogy milyen következményekkel járhatott volna, ha a Monarchia népei összefognak és a „közös piacot” választják, vagy ha a Birodalom széthullik, s helyén nemzeti, vagy félig-meddig nemzeti államalakzatok keletkeznek, amelyek csatlakoznak valahogy az európai gazdasághoz. Egyáltalán nem biztos, hogy jóval nagyobb gazdasági-politikai sikereket érnek el, mint ami tényleg bekövetkezett, de az sem biztos, 1867-es választás jelentette a történelmi optimumot, akár a magyar nemzetgazdaság, akár a többiek fejlődési esélyei szempontjából, vagy az 1918-ban bekövetkezett széthullás tragédiájának szempontjából.

Milyen gazdaságfejlődés bontakozott ki ebből?

- A magyar *bankszféra*ba erősen benyomult az *osztrák* tőke, majd nyomában jóval szerényebb méretekben a *német* és
- inkább a jelenlét, mintsem széles tevékenység jegyében

A gazdasági fejlődés választott útja: beépítés Európa helyett a Monarchiába

Tőketranszfer

– az angol, a francia és a belga tőke is. Az iparfejlesztés finanszírozása ebben az időben nem annyira közvetlen működőtőke-befektetéseken, mint inkább fináncbank-hálózaton keresztül történt. A nagybankokon keresztül a fináncsőke lényegében az egész magyar gyáripart ellenőrzése alatt tartotta, és ez a fináncsőke elsősorban *osztrák* volt: tehát olyan országból származott, amely európai mércével mérve maga is *tőkeszegény*, ipari kultúráját tekintve pedig erősen *másod-harmadrendű* jelentőségű volt. Vagyis a kiegyezés utáni korszak nem változtatott Magyarországnak azon – már a reformkorban szorongató problémaként felmerülő – gondján, miszerint kénytelen megelégedni egy „rosszul menő vállalkozás leányvállalkozásának” nem túl szívderítő szerepével.

Export-orientált mezőgazdaság

– A *mezőgazdaság* szerkezetében nem ment végbe alapvető változás; a jobbágyság ugyan felszabadult, és lehetősége volt földesurától részletekre *megvásárolni* saját földjét; ám a parasztság nagy részének a XIX. század közepére már amúgy sem volt telke – ezek agrárproletárokká váltak, s viszonyukat a munkáltatójukhoz vastagon színezték a feudális ízü kötöttségek; a földhöz jutottak a felhalmozásra számítható összeget hosszú évekig a volt földesúrnak fizették le: azaz megfosztották őket a minimális modernizálódás lehetőségétől, miközben az általuk fizetett sáp nagy része elpazarlódott – nem vált tőkévé. A legnagyobb „történelmi” birtokok kiharcolták maguknak a „hitbizományi” státust, ami megakadályozta a patinás családok néhány éven belüli elszegényedését, de egyben lehetetlenné tette a jelzáloghitel beáramlását e szektorba. A nagybirtok egészében véve nem élt az eladósodás kínálta tőkeképzési-modernizálási lehetőségekkel: olyan olcsón és biztosítottan jutott ui. munkaerőhöz, hogy ezzel a technikai szinttel a Monarchia védett piacán már versenyképes tudott maradni. Jelentős birtokmozgás az ún. „dzsentri”-rétegben ment inkább végbe: ezek nem bizonyultak versenyképes gazdálkodóknak, részben a szakértelem- és a vállalkozási véna hiánya, részben túlköltekezésre hajlamos életmódjuk, részben pedig ordító tőkeszegénységük miatt. Mindezek következtében a *mezőgazdaság* műszaki állapota

csak ott fejlődött jelentős mértékben, ahol tökeerős *nagybér*lő vette át a birtok feletti menedzsmentet – feltéve, ha a bérleti szerződés nem volt túrhetetlenül rövid határidejű. Mindazonáltal a magyar mezőgazdaság élelmezési *tömegárúk* tekintetében a Monarchia piacain nemcsak versenyképes volt, hanem csaknem egyeduralkodó is. Elsősorban *gabonáról* van szó, élőállatról és takarmányról már csak kiegészítő profilként; hasonló volt a borexport jelentősége is. Az export-expanzió tehát megvalósult, de a Széchenyi által megálmodott technikai generációváltás nélkül, illetve hosszabb távon szemlélve: a magyar mezőgazdaság termelőerői nem tudtak lényeges mennyiséget ledolgozni abból a hátrányból, amelyet Európa mezőgazdasága mögött az elmúlt évszázadok folyamán szereztek.

– Nagy ütemben folytatódott a Széchenyi-koncepció második alappillérenek, a szállítási *infrastruktúrá*nak kiépítése, valamint a termőterület növelését célzó vízrendezés is. Gyors fejlődésnek indult néhány nagyváros, ezek *kommunális* művekkel való ellátása ugyancsak szaporította a *nagy volumenű beruházások* sorát.

*Szállítási
infrastruk-
túra*

– A terjedő *gyáripar* csaknem egészen kötődik a mezőgazdasághoz és az infrastruktúrához:

Ipari profilok

= először is kiépül a *gabona- és húsfeldolgozás*: „amerikai” méretű malmok, sörgyárak, vágóhidak épülnek. Az élelmiszeripar azon szektorai, amelyek nem álltak összekötetésben az Ausztria felé irányuló exporttal (pl. a gyümölcs- és zöldségkonzervipar, tejipar stb.), már jóval kisebb fejlődést tudnak kimutatni ezekben az évtizedekben;

= kezd kifejlődni valamiféle *mezőgazdasági eszközgyártás* is: ez azonban inkább a közepes- és nagyparaszti gazdaság mechanizálásának első lépéseit tükrözi (eke, kasza, szecs kavágó, daráló, kezdetleges vetőgépek, lókapák stb.), mintsem a nagybirtok gépesítésének szükségleteit;

= ennél jóval nagyobb jelentőségű – aztán később elsorvad – a *malomipari gép- és berendezésgyártás*, amely termékeit tekintve az akkori európai színvonalhoz közelített – annál jóval munkaigényesebb technológiai alapon;

= vagyis a mezőgazdaság „előtt” és „után” kezd kiépülni a megfelelő ipar. Ez mindmáig előremutató fejlődési ten-

- dencia, ui.megfelel annak a törvénynek, amely szerint azok az ipari tevékenységek fejleszthetők a legrövidebb idő alatt, a legkisebb „tanulópénz” árán a legmagasabbra, amelyek valamilyen módon tapadnak az adott ország termelési kultúrájának legnívósabb tradíciójához;
- = ugyancsak kezd kialakulni egy *nívós ipari kultúrkör az infrastruktúra-fejlesztések körül*: gondolok itt elsősorban a vasszerkezet-gyártásra (hidak, nagy épületek, üzemsarnokok); a hajógyártásra; a vasúti gördülőanyag- és mozdongyártásra, valamint a vízgépgyártásra (szivattyúk, szelepek, később turbinák). Ez a századforduló táján kiegészül az elektromosenergia-termelő berendezések (gőzturbinák, dinamók, transzformátorok stb.) gyártásával, ami a villamosítást kíséri, valamint bizonyos kezdeti próbálkozásokkal a belsőégésű motorok és gépkocsik gyártására;
 - = mind az építkezések és közművesítések, mind a vasútépítés, mind pedig a gépipar növekvő mennyiségű vasat és acélt követel: ennek megfelelően a Kárpátok belső, vulkanikus vonulatai mentén, ahol már a középkorban is fémbányászat (arany, ezüst és réz) folyt, kiépül az *érbányászati-kohászati övezet*, amelyhez a Dunántúl és a Mátrakörnyék, valamint a Sajóvölgy és a Krassó-Szörényvidék javarészt *barnaszén-mezőinek* kiaknázása is csatlakozik. E szén legnagyobb fogyasztója a vasút és a hajózás, de a városi fűtés, a terjedő áramtermelés és – a feketeszén esetében – a kohászat is jelentős piacot jelent;
 - = felgyorsul a Kárpátok *fakészleteinek* kitermelése: ennek feldolgozóbázisai az Alföldön, főként a Tisza mentén települnek: lényegében fűrészüzemekről van szó, a magasabb feldolgozás (bútor) még jószerével kisipari keretekben folyik.

A felsorolás impozánsnak tűnik: nem szabad azonban elfelejteni, hogy az egész kitermelő-, feldolgozó-, élelmiszer- és építőipar együttesen az egész korszak alatt a nemzeti jövedelemnek háromszor-négyszer kisebb hányadát adta, mint az elmaradott mezőgazdaság. Jelentős *exportálható árutömeget csak az élelmiszeripar produkált, noha sem a termékei, sem a technológiája nem volt összehasonlítható hatékonyságú a gépiparéval*. Ez utóbbi azonban egyelőre

a hazai piacra termel: ez *Leontieff-paradoxon* a javából, noha magyarázata merőben eltér attól, amit az Egyesült Államok esetében adtam. Az agrárexportnak ugyanis ebben az időben *pregnans szerkezeti előnye van a gépiparral szemben: termelékenységi hátrányát ui. túlkompenzálja az itt alkalmazott képzetlen, kiszolgáltatott, félig állati sorban tartott munkaerő hihetetlen olcsósága*. Egyben ettől versenyképes is. A gépipar is versenyképes: megállja a helyét a belpiacon a fejlődő osztrák és cseh gépi termékekkel szemben: kapacitását azonban egyelőre leterhelik a belföldi megrendelések. E tekintetben az érvelés tehát ugyanaz, mint az amerikai ipar esetében.

Persze, a fentebb felsoroltakon kívül van egyéb ipar is az országban, némelykor igen nívós: porcelán- és üvegyárok, számgép-„építő műhelyek”, mérő – és orvosműszer-gyárok („gyáracskák”), villanylámpagyár, gyógyszergyárok stb. Ezeket azért érdemes megjegyezni, mert egyikük-másikuk a későbbiekben iparfejlődés- és exporthordozóvá növi ki magát. A kiegyezés korában ez még persze csak zigóta-érettségi fokon létezik.

A Monarchián belül Magyarország némileg úgy viselkedett, mint egy „telepesgyarmat” az anyaországával szemben: nyersterméket, illetve ezek kevésbé feldolgozott derivátumait szállította az iparcikkek széles skálája ellenében, miközben nagy lendülettel építette ki feldolgozóiparát, elsősorban belső piacra alapozva. Ennek műszaki szintentartásához az „anyaországnál” fejlettebb szellemimunka-forrásokat vett igénybe:

*A Monarchia
piacához való
illeszkedés*



4.4. ábra

*A magyar gazdaság a Monarchián belül
(XIX. század utolsó harmada)*

A „telepesgyarmati” múltú gazdaságokhoz képest alapvető sajátossága a munkaerő – mindenekelőtt az exportra termelő agrárnépeség – rendkívül alacsony bérszintje és életviteli, valamint munkakultúrája. Nem túlzás azt mondani, hogy a magyar cseléd olcsóbb munkaerő volt, mint a virginiai gyapotültetvényen dolgozó néger rabszolga, mert a fogyasztási szintje nem volt sokkal magasabb, viszont nem került „beruházási” összegbe. Ez az agrár-elevenmunka árszint az egész gazdaságra visszahatott: az ipari szakképzetlen munka árszintjét is meghatározta – *így ellene dolgozott az ipar mechanizálásának csakúgy, mint a mezőgazdaságénak*. Nem lehet azt állítani, hogy a Monarchia felbomlásával a magyar gazdaság egy amerikai, vagy kanadai jellegű fejlődés lehetőségétől esett el.

Ráadásul, az egyoldalú osztrák külkereskedelmi kötődés¹ folytán Európa piacain megőrződött Magyarország ismeretlensége: áruik, ha eljutottak a piacokra, már „osztrák zászló” alatt jelentkeztek, de általában nem jutottak el. Tulajdoni, termelési-technológiai kapcsolatai magyar cégeknek az Ausztrián kívüli Európával alig voltak. Az osztrák védernyő alatt Magyarország *outsider* maradt abban az Európában, amelyben ekkor alakulnak ki azon tőketulajdoni és technológiai kapcsolatok csírái, amelyekre mintegy 80 év múltán az integráció támaszkodhat!

¹ Van a Monarchián belüli „külkereskedelem” ilyen felfogásában bizonyos erőszakoltság: ez a forgalom ui. nem mindenben felelt meg a külkereskedelemmel szemben támasztott követelményeknek: pl. nem szabályozta valutaárfolyam, s a két ország(-rész?) pénzügyi irányítása is erősen szinkronizálva volt. Tekintettel arra azonban, hogy az akkori Magyarország Ausztriába szállított áruik exportként, az onnan hozottakat importként értékelte, vagyis számot vetett a forgalom makroökonómiai kihatásaival, nem követek el hibát, ha tartom magam a közfelfogáshoz.

4.3. Harmadik kihívás: Trianon

1918-ban bekövetkezett az, amitől a Széchenyi-modell híveinek már a XIX. század elején-közepén tartaniuk kellett volna: *a Monarchia szertehullott, mégpedig egy súlyos áldozatokkal járó, a magyar gazdasági potenciált is kivéreztető, veszített háború utolsó akkordjaként.*

Ez önmagában is életveszélyes fejlemény lett volna a magyar gazdaságra nézve: ez ugyanis az elmúlt évszázadok folyamán, akármilyen „kvázi-gyarmati” formában is, de *szimbiózisba* lépett ezzel a Birodalommal: itt volt a csaknem egyetlen fellelvőpiaca, innen vásárolta mindazt az árut, amit nem termelt, a Birodalommal való „kötelékrepülés” biztosította számára a biztonságot a nemzetközi pénzügyi hálózatban, közös valutája volt vele, és így tovább. Vagyis olyan helyzet keletkezett, hogy a védett közegből kipottyánó magyar gazdaságnak *0-pontról kellett kezdenie nemzetközi piaci környezetének újjáépítését.* Ez a XX. század második évtizedének végén bizony *csaknem reménytelen* feladat volt. A nemzetközi piaci kapcsolatok *rendszere* ui. a XIX. század utolsó harmadában alakult ki Magyarországon, sőt: lényegében Ausztria-Magyarország nélkül, illetve Ausztria elég periférikus részvételével. Most vált csak igazán világossá, mit jelent egy rosszul menő üzlet mellett leányvállalatnak lenni.

Hangsúlyozom: a Monarchia „elpárolgását” akkor is nehezen viselte volna el az ország, ha egyébként megmarad történelmileg kialakult határai között. Ám ez sem adatott meg: az ország területe az eredetinek mintegy 1/3-ára zsugorodott össze. A 4.5. ábrán megpróbáltam érzékeltetni ennek a játéktér-szűkülésnek a méreteit:

A nemzetgazdaság térbeli összezsugorodása ráadásul éppen a XX. század elején következett be, amikor a világtechnikában rohamléptekkel hódított tért a *tömegtermelés* és ugrás-szerűen megnövekedtek a sikeres befutás reményét magukban hordozó *kezdőtőke-befektetések méretei.* Azok az európai kis or-

Az Ausztriával kiépült szimbiózis szétrobbanása

A Kárpát-medence mint gazdasági egység szétrobbanása

Méreten alulivá válás

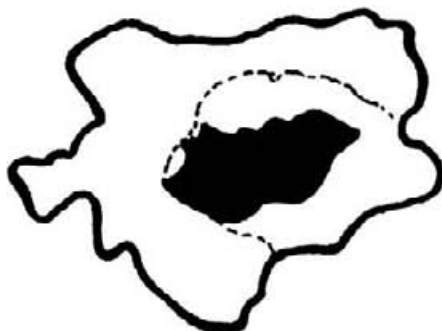

4.5. ábra

Az ország piaci terének beszűkülése Trianon után

szágok, amelyek az előző évtizedekben valahogyan nem tapadtak más gazdaságok sorához és nem specializálódtak, egészen rövid időn belül *életképtelenné* váltak. Sovány vigasz, hogy ez a sors várt a világháború utáni békeszerződések kiformálta összes országra: Finnországra, a balti törpeállamokra, Lengyelországra, Romániára, az újonnan összerakott Jugoszláviára és Csehszlovákiára, sőt magára a „maradék-Ausztriára” is.

Mindezt persze áthidalhatta volna egy gyors szerkezeti konverzió, jelentős modernizálással egybekötve és illeszkedve a világ gazdaság kialakuló új trendjeihez: ehhez azonban Magyarország saját tőkéje a semminél is kevesebb volt, viszont *a háború előtti tőkeimport-forrásai is teljesen kiapadtak: mind Ausztria, mind Németország koldusbotra jutott.*

Fontos körülményként hozzá kell tenni, hogy a békeszerződés – egyebek mellett – a gazdasági szempontokra sem volt a legcsekélyebb figyelemmel sem a határok meghúzásakor: a maradék Magyarország gazdaságszerkezetileg egy érthetetlen és kezelhetetlen *torzszülötté* sikerült:

- az élelmiszeripar részben elveszítette agrárhátterét, és mindenképpen „szörnyszülöttnek” volt tekinthető méreteivel és elveszett külpiacaival;
- a javarészt Budapesten, Győrött és az északi szénövezetben (Salgótarján, Miskolc) koncentrálódó gépipar elveszítette teljes nyersanyagbázisát, ugyanakkor az ércvidékeken települt kohászat egy része (Salgótarján, Ózd,

- Diósgyőr) minden bányászati háttér nélkül maradt magyar területen, mégpedig olyan gazdaságföldrajzi helyzetben, hogy nem tudott másfelé sem orientálódni;
- az ország közlekedési vonalai szétszakadoztak, a határok keresztül-kasul szabdaltak vasutakat, műutakat, hajózható folyókat;
 - mintegy 3–4 milliónyi magyar nyelvű lakosság került az utódállamok területére: ezek egy része (főleg a városi lakosságnak az a hányada, amelynek egzisztenciáját a más országhoz való kerülés veszélyeztette) menekültként érkezett a megkisebbedett országba és növelte a munkanélküliek amúgyis nagy seregét.

Ha mindehhez még hozzászámítjuk azt, hogy politikailag a térség a kölcsönös bizalmatlanság és ellenségeskedés alapelveire volt konstruálva, mely a békeszerződésekben területvesztéssé vált országok és az új, vagy erősen megduzzadt területű utódállamok viszonyára volt kihegyezve, érthetővé válik, miért nem került napirendre a közép-kelet-európai kis országok gazdasági összefogása: az egyetlen járható út a degradálódás megállítására. Különbösen is: a tapasztalat azt mutatja, hogy egy ilyen összekapaszkodás *magjául* csak egy potens, fejlődési, valamint kigyensúlyozási pótenergiákkal felszerelt nemzetgazdaság szolgálhatott volna, amely vagy fejlettségénél, vagy volumenénél fogva képes ellátni az összefogás vezető gazdaságának feladatát. Ilyen a térségben elvileg három ország lehetett: mindenekelőtt Németország, amely – a háború fő veszteseként – már csak politikai meggondolásból is kiesett a „jelöltek” közül: háború utáni gazdasági állapotában amúgy sem lett volna képes rá. A másik – ha nem is gazdasági fejlettségénél, de óriási területénél, piacánál és természeti adottságainál fogva – a nemrég alakult Szovjet-Oroszország: ez sem jöhetett szóba, mivel a „versailles-i konstrukció” egyik célja éppen a szovjetrendszer elszigetelése volt, és nem regionális vezető gazdasággá tétele. A harmadik lehetséges jelölt Csehszlovákia lehetett volna, amely ugyan nem volt sem nagygazdaság, sem kiemelkedően gazdag ország, de a térség átlagához képest kétségtelenül messze kiemelkedett ipari kultúrájával és potenciáljával, ő azonban a Monarchiából való kiválás és a cseh–szlovák–ruszin unió születési kínjainak éveit élte: nem lett volna

Közép-Kelet-Európa gazdasági kapcsolatainak vészes meggyengülése

semmi szervező- vagy pénzügyi energiája az összefogás létrehozásához – még akkor sem, ha nem hatottak volna rá is azok a szétmarcangoló politikai erők, amelyek a térség országait eleve taszították egymástól.

Autarkia és Nyugat-Európa felé fordulási próbálkozások

Az akkori magyar politika ezzel a lehetőséggel nem is számolt: ellenkezőleg, igen határozottan megtett minden tőle telhetőt annak érdekében, hogy a térség centrifugális erői növekedjenek és a Monarchia utódállamai közötti ellenségeskedés, konfrontációs állapot kifejezesebbé, visszafordíthatatlanná váljék. Ez akkor is oktan koncepció volt, ha a béke-diktátumot teljes joggal érezte igazságtalannak, és az ennek következtében kialakult helyzetet tragikusnak. Felfogását a következő fő vonások jellemezték:

- A kialakult geopolitikai helyzetet *nem tekintette véglegesnek* és perspektivikusnak: bizott abban, hogy az európai erőviszonyok néhány éven belül megváltoznak, s így a trianoni diktátumot revideálni lesz lehetséges: akár békés úton, akár fegyverrel;
- A következő – a történelmi Magyarország területéből részeseült – országokkal való akármilyen szorosabb együttműködéstől ugyancsak elzárkózott, talán nem is elsősorban a közeli revíziós elképzelések miatt, hanem azért, mert maga az irredentizmus a létrejött rendszer *legitimitásának* legfőbb alapjává vált, s ezt semmiképpen nem szándékozott kérdésessé tenni a környező országokkal való gazdasági „komázással”;
- Mivel azonban a magyar termékek csaknem egyedüli *piaca* ezekben a Monarchia-utódállamokban volt, s ide költötték a gazdaságot a legszorosabb ellátási szálak is, a „haragszom rád”-politika egyben arra is kényszerítette a kormányzatot, hogy vagy az autarkia irányában mozduljon el, vagy új felvevő és ellátó piacokat keressen, beleértve ebbe a tőkeforrásokat is.
- Mindkét irányban elkezdődött a tapogatózás:
 - = a kieső *import* áru pótlására megindult az importhelyettesítő fejlesztés – mindenekelőtt a *könnyűipar* különböző területein. Az Európa-szerte (de főként Angliában) vásárolt technológiák erősen *elavultak* voltak (nagy számban érkezett az országba külföldi gyárakból kislejtezett, 0-ra amortizált technológia!), a munkaerő kép-

Importhelyettesítő fejlesztés

- zetlen, olykor fizikailag is leromlott – de igen olcsó. Ezért a termék versenyképes volt – persze csak a védett belpiacon, és csak a kommersz tömegáru-kategóriában;
- = megkezdődött az eladdig a (Kárpát-medence-méretű!) belpiacra termelő *fémfeldolgozó* ipar lehetséges exportpiacainak kutatása: a jelentősebb export azonban mintegy 15–20 évig még várat magára, legalábbis ami a tradicionális magyar gépipari ágakat, vagyis a vasúti gépgyártást és az energetikai berendezések gyártását illeti;
- = ezzel szemben kezdenek kinőni a gyermekcipőből azok a háború előtti magyar iparszerkezetben inkább „*csodabogárnak*” ható alágazatok (inkább vállalkozásokról lehet beszélni: Tungstam, Chinoi, Richter Gedeon, MOM, Orion stb.), amelyek jobban megfelelnek az akkor felfelé futó európai keresleti tendenciának;
- = ugyanebben a vonulatban foglalnak helyet azok a nyugat-európai *ipari kihelyezések*, amelyek a híradástechnika, az igényesebb textilipar, műszergyártás stb. területén keletkeznek; ezek is a Nyugat-Európában már kifutófélben lévő technológiával ruháznak be és második sorbéli termékeket gyártanak, de a jelenség elavultsági foka csak a nyugat-európai élvonaléhoz képest jelentős, a magyar ipari kultúra abszorpciós képességeit olykor meg is erőlteti némileg, és összehasonlíthatatlanul korszerűbb a hazai „*importhelyettesítő*” szektornál;
- = az egész iparfejlődés – bármily ígéretes mozzanatai is vannak – még mindig „*csepp a tengerben*”: a magyar export oroszlánrészét az az *agrár-szektor* adja – mégpedig változatlanul zömében nyers tömegtermékekben –, amelynek sem üzemszerkezete, sem termelőerői nem képesek a modernizálódásra: vagyis exportja még a hihetetlenül alacsony elevenmunka-költségszint ellenére is csak az árhulámzási csúcsidőszakokban gazdaságos. Renyhe árak mellett eltartásra, (ezen a nyomorúságos szinten vegetálásra képes!), dekonjunkció idején pedig csak úgy tud fennmaradni, hogy művelői (a munkavállalók és a kistulajdonosok) vállalják a fizikai értelemben vett éhezést is;
- = az egész drámai helyzet kulcsa tehát kettős: szélesebb és biztosabb *piac* szükségeltetik, valamint Magyaror-
- Új piacok kezelése*
- Új ágazati súlypontok*
- Technológia-transzfer recipiensi szerep*
- Elmaradott agrárstruktúra*
- Nyugat-Európa érdeklensége*

szágon nagymértékben befektetni hajlandó *tőke*. Ezekre csak Nyugat-Európában lehet számítani – elvileg –, tehát a *volt antant* köreiben. Körültekintően megszervezett, rendbentartott hazai háttérre támaszkodó „tőkeakvizíciós marketing”-hadjárattal talán lehetett volna valamilyes sikert elérni: a magyar politika azonban nem rendelkezett ilyen stratégiával.

A hatalmi elit a hagyományos külpolitikai logikával közeledett Magyarország európai helyzetének javításához: megpróbálta meglovagolni a '20-as évek elején nyomokban tényleg jelen lévő (de a magyar külpolitika által erősen túlértékelt) angol–francia rivalizálást, és „felajánlotta” Magyarországot angol befolyási övezetnek a *par excellence* francia hatás alatt szerveződő kisantant ellensúlyaként. Ennek nem volt sikere, ám ráment néhány értékes év. Mire világossá vált, hogy az angol politika nem kíván a számára teljesen érdektelen közép-európai térségben haragba kerülni a francia politikával, az angol tőke nem kíván, a saját gyarmatbirodalmát háttérbe szorítva, Magyarországon hatalmas befektetésekbe fogni – addigra az is kiderült, hogy a kisantant iránt francia érdeklődés is csak kérészerűen, háborús utójáték volt: *vagyis Kelet-Európa iránt, ha a németek nincsenek expanziós állapotban, senki sem érdeklődik*. A magyar külpolitika zajos csatlakozása a Marcia su Roma dicsőségében fürdő Mussolini mellé is inkább politikai jelentőségű volt: Olaszország sem tartozott azon országok közé, amelyek duzzadó tőkefeleslegük számára elhelyezési lehetőségek után kutattak.

Válság Abban tehát, hogy a háború utáni, erősen megcsönkített Magyarország a '20-as és '30-as évek fordulóján kibontakozott világválságba gazdaságilag rendkívül, mondhatni *végzetesen* legyengült állapotban érkezett, a trianoni békediktátum csak részben marasztalható el: legalább ugyanakkora felelősség terheli a rövidlátó, irredenta álmokat kergető politikát, amely a nagyvonalú gazdaságtámogató és piacszervező tevékenység helyett élezte a térségen belüli ellentéteket és megalapozatlan feltételezések után ment a nyugati mecénásokat illetően. Végül, az okok között nem lehet eltekinteni attól, hogy az egyetlen erő – ti. Nyugat-Európa –, amely képes lett volna racionális gazda-

sági együttműködéssel (piactágítással és tőkekihelyezésekkel) az általa kialakított „cordon sanitaire” talpraállását elősegíteni (egyben megszervezni maga mögött egy *nívós* holdudvart – aféle NIC-övezetet!), ebben *teljesen érdektelennek* mutatkozott.

Azok a messze előremutató – ám méreteikben mégis elégtelennek bizonyult – fejlődési sikerek, amelyeket a magyar ipar néhány kiemelkedő vállalkozása (vagy maximum: alágazata) elért, mintegy kontroll-jelzéseként csak aláhúzzák az egész fejlődési folyamat fonákságát: arra mutatnak rá, hogy a magyar gazdaságban jóval nagyobb belső, rejtett energiák voltak annál, mint amit az adott körülmények között ki tudott magából izzadni.

A '30-as évek derekától a magyar gazdaság mindinkább a Harmadik Birodalom politikai és gazdasági érdekszférájába sodródik (vagy: *evez* – a folyamat tudatosságát, óhajtottságát és a vele szembeni ellenállás komolyságát illetően erősen megoszlanak a vélemények!). Tulajdonképpen egy természetes folyamat folytatódik – miután a háború utáni politikai-gazdasági helyzet egymásfél évtizedre megakasztotta: a térség egyetlen erős modern hatalma, amely ráadásul nem is rendelkezik gyarmati „holdudvarral”, ki kívánja terjeszteni befolyási övezetét az egyetlen régióban, amelyet nem őriznek féltékenyen a rivális hatalmak, s amellyel évezredes gazdasági-politikai-kulturális szálak fűzik össze. Továbbá: e régióban sok minden van, ami a Birodalom expanziójához szükséges: élelem, olaj, bauxit, erdőkészletek, valamint olcsó, európai kultúrkörben nevelkedett munkaerő.

A térség országainak többsége bízik az antanttal kötött, első világháborús véd- és dacsövetségben és ellenáll a hitleri nyomásnak. Mások megpróbálnak lavírozni: megadják a császárnak, ami a császáré, istennek, ami istené. A magyar politika ez utóbbi táborhoz már csak nagyon későn, akkor csatlakozik, amikor a Tengely katonai vereségének árnyéka előrevetül. A '30-as évek második felében a Németországhoz való közeledés még a mentőövet látszott jelenteni a magyar politika – nem utolsósorban a gazdaságpolitika számára.

Németország „lát fantáziát” a kis magyar gazdaság bekapcsolásában a „Grossraum”-ba:

- sokra becsüli az *élelmiszerellátó* képességét;
- felbecsülhetetlen a '30-as években feltárt *alumíniumkincs* a német repülőgépipar számára;

*A Harmadik
Birodalom
befolyása*

*Német
érdekek*

- a dél-dunántúli – ugyancsak nemrég feltárt – *olajmezők* nem jelentősek ugyan (pl. a romániai lelőhelyekhez képest), de a semminél többet jelentenek;
- felfedezi azt a képzett, európai munkakultúrájú – ám olcsó – *munkaerőt* (műszaki értelmiség, szakmunkások, betanítható munkástömeg), amelyet – néhány befektetőtől eltekintve – Nyugat-Európa oly makacsul negligál e térségben, és hajlandó *igényes feldolgozóipart* telepíteni, illetve részt venni (know-how-t és piacot biztosítani) kifejlesztésében, feltéve, ha ez az új ipar részt vállal a náci fegyverkezési fellendülésben.

Ugyanakkor kiderül az is, hogy a Harmadik Birodalomnak nincsenek külföldre kihelyezhető, hatalmas *tőkéi*: még a kis Magyarország tőkeéhségét sem tudja csillapítani. Az alumínium- és olajiparon túl alig van olyan nagyipari kapacitás, amelyben jelentős német tőke lett volna befektetve (a hajózás és a légiközlekedés, néhány textilgyár stb.). A hozzá való gazdasági tapadás tehát inkább *indukált* ipari fejlődést az országban, mintsem finanszírozott volna. Mindenesetre ebben a néhány évben (a '30-as évek második fele és a háborús évek) kiterjedően egy magyar *nehézségiipar* (Pét, Fűzfő, Peremarton), valamint egy igényesebb *gép- és műszeripar* (részben már meglévő alapokon – MOM –, részben újonnan felnöve vállalatok révén – Gamma). A háború éveiben ehhez hozzájárul egy jelentős német *hadipari áttelepítés* (Szigetszentmiklós) kihasználva azt a körülményt, hogy a Szövetségesek Magyarországot mindaddig nem bombázták, amíg a németek formálisan is meg nem szállták.²

Szerkezeti
változások

Az ország tehát beilleszkedett egy, a német hadigazdaság érdekeinek megfelelő nemzetközi munkamegosztási körbe: ehhez ipari szerkezete meglepően gyorsan idomult. A magyarázat kettős:

- egyrészt a német partnernek határozott elképzelései voltak a magyar gazdaság szerepével, szerkezetével, fejlődési ütemével és irányával kapcsolatban, és nem habozott ezeket érvényesíteni;

² Ez a „bombázásmentes területre” való iparátmenekítés jóval nagyobb méretű volt az ún. „Cseh-Morva Protektorátus” – azaz a mai Csehország – területén!

– másrészt ezek az elképzelések részben egybevágtak a magyar gazdaság *adottságaival*. Teljesen világos, hogy a *fémfeldolgozó-ipar* pl. nem terjedhetett ki tovább abban az irányban, amelyben a Monarchia idején megindult: *kevésbé beruházás- és nyersanyagigényes, munka- és szakértelem-igényesebb irányban volt tanácsos továbbfejlődnie*. Ugyancsak érdeke volt a magyar iparnak az ország területén fellelhető természeti javak feltárása és értékes termékekké való feldolgozása – így a bauxit és lignit: ez logikusan vetette fel az alumíniumipar és a műtrágya, valamint egyéb nehézvegyipari termékek gyártásának lehetőségét. Ugyancsak kézenfekvőnek tűnt a – viszonylag nagy bőségben rendelkezésre álló szak- és betanítottmunkás gárda adta lehetőségek kihasználása olyan szelőlóipar keretében, amely bedolgozik külföldi partnerének ill. anyavállalatának: adott esetben ez pl. a német harcirepülőgép-ipar volt (de más hadiipari tevékenységek is).

Persze Magyarország gazdasági teljesítményéből a náci hadigépezet számára nem ezek a feldolgozóipari szegmensek voltak a legfontosabbak, hanem az élelemszállítások: *az országnak a külgazdasági környezethez való illeszkedési modellje a német orientáció idején nem változott meg gyökeresen, csak módosult*, ám ez a módosulás a jövő szempontjából igen jelentősnek bizonyult. Voltaképpen azokkal az igényesebb profilokkal együtt, amelyek részben saját erőből, részben a beáramló tőke nyomán a két világháború között megerősödtek, a hadigazdasági szektor vált a csírájává annak az új ipari profilnak, amelyre alapozva a háború után meg lehetett kezdeni a magyar gazdaság gyökeres átstrukturálását és egyben modernizálását.

Más oldalról a '30-as években újratermelődött az a helyzet, miszerint az ország nem képes több lábon állva beilleszkedni a nemzetközi munkamegosztásba: *egy domináns gazdasághoz hajlamos tapadni, egy domináns piacra hajlamos termelni, mégpedig olyanra, amely nem csak (vagy: elsősorban nem) gazdasági érdekeinél fogva építi ki a kapcsolatokat a magyar gazdasággal: az ország geopolitikai helyzetének „használatáért”, vagy a felkínált politikai szövetségesi (vazallusi, Mitfahrerri) viszonyért részben gazdasági együttműködési előnyökkel „fizet”* – persze, hogy *mekkorákkal, milyen területeken és meddig*, azt már nem tiszta gazdasági alku dönti el.

E sajátos szimbiózisnak alapjában véve két fokozata lehetséges: az egyik alapmotívuma a domináns gazdaság potenciáljának megsokszorozása a függő gazdaság egészének felemelésével, a centrumgazdaság színvonalához való *közelítése* útján (ezt követi – mint láttuk – Japán Dél-Koreával és Tajvannal való munkamegosztásában, ezért nevezem „NIC-modellnek”!); a másik ugyancsak domináns gazdaság potenciáljának növelését célozza, de mindenekelőtt a függő partner energiáinak folyamatos *kiszívása* útján; ez a klasszikus gyarmatosítómódszer. A kettő között foglal helyet az a modell, amely felfedezhető a '30-as, '40-es évek magyar–német kapcsolataiban: a munkamegosztás *egy része* NIC-jellegűre emlékeztet: a feldolgozóipari fejlődésbe való bekapcsolás – ám ez csaknem nélküli a forrásátengedést; a *másik része* a gyarmatosítási modellre emlékeztet: a mezőgazdaság, a bauxitbányászat, az olajkitermelés kisajtolása (a háborús években már anyagi ellenszolgáltatás nélkül!), annál is inkább, mert az átáramló anyagi források zöme is ide összpontosul.

Tudjuk, az ország rettenetes árat fizetett a náci érdekkörbe való belesodródásért (besorolásért, beilleszkedésért – az önkéntesség fokát illetően ismét eltérnek a vélemények!). Fél évszázad távlatában igen tanulságos az, hogy ebben a végzetes lépésben is voltak olyan momentumok, amelyeket az ország további gazdasági fejlődése szempontjából hasznosítani lehetett.

4.4. A negyedik kihívás: átkerülés egy „másik Európába”

A II. világháború Magyarország nemzeti vagyonát jóval nagyobb mértékben károsította, mint az első, és nemzetközi kapcsolatait is legalább olyan mértékben rendezte újra. Azzal, hogy a Szövetségesek egymás közötti megegyezései Kelet-Közép Európában elismerték a szovjet politikai befolyás kiterjedését, lényegében eldöntötték e régió nemzetközi gazdasági kapcsolatainak sorsát is. Várható volt ui., hogy a Szovjetunió, amelynek történelmében először nyílt lehetősége a nemzetközi elszigeteltségből való kilépésre, mindent meg fog tenni annak érdekében, hogy ezt az övezetet gazdaságilag is szorosan kapcsolja magához. Ez magában rejtett bizonyos veszélyeket:

- eltávolodást a fő világejlődési góccoktól;
- berendezkedést egy nagy mennyiségi és mérsékelt minőségi-műszaki igényű partner szükségleteinek kielégítésére; de felcsillantott nem alábecsülendő kitörési lehetőségeket is, mindenekelőtt azt, hogy nagy volumenű, biztos vásárlópartner van a láthatáron a korlátozott versenyképességű magyar ipar számára, és ezzel együtt biztos, olcsó energia- és anyagellátást lehet a hazai iparosodás mellé rendelni.

Az előnyök csaknem biztosra vehetőek voltak – a veszélyek viszont csak abban az esetben látszottak valóra válni, ha a Hitlerellenes Szövetség a győzelmet követően felbomlik, s a Szovjetunió újra elszigetelődik Európától, valamint az Egyesült Államoktól. Ellenkező esetben ugyanis – tehát akkor, ha a formálódó keleti régiót a Nyugattól nem a hidegháború és az embargó választja el, hanem ki tud fejlődni valamiféle műszaki-kereskedelmi kapcsolatrendszer – Kelet-Közép-Európa kis országai valóban a világejlődési központok „reléállomásává” fejlődhetnek volna a szovjet gazdaság felé.

(Nincs még kellően tisztázva, milyen szerepet játszott a Marshall-segélyek-kölcsönök felajánlása és visszautasítása a „másik” Európa alakulásában és egyben elszigetelődésében. Azt tudjuk, hogy az alap igénybevételét olyan politikai feltételekhez kötötték, amelyek teljesí-

A „keleti blokkba” való átkerülés potenciális előnyei és hátrányai

tése alkalmas lett volna ezen országok és a Szovjetunió viszonyának a konfrontációig is elmenő kiélezéséhez. Ettől a térség minden reálpolitikai ereje érthetően meg akart menekülni; már csak azért is, mert semmi kételyük nem volt afelől, hogy a szovjet fél, ha kell, fegyverrel is érvényesíteni fogja Jaltában és Potsdamban kialakított jogait a térség feletti ellenőrzést illetően. Nehezen feltételezhető, hogy a szovjet politika eleve abban az irányba nyomta volna közép-kelet-európai szövetségeseit, hogy utasítsák vissza a felkínált újjáépítési-modernizálási forrást: akkor is, ha annak igénybevétele nem tartalmaz az ígért fejlődési lehetőség pozitívumánál nagyobb negatív hatást okozó feltételeket. Semmi sem oszlatja el ennél fogva azt a gyanút, hogy a '40-es évek utolsó éveiben az európai és amerikai centrumok közép-kelet-európai politikája ugyanazokat a tájékozatlansági, érdektelenségi és nemtörődömségi jegyeket mutatta, mint negyedszázaddal előbb, az I. világháború lezárásakor.)

1946–1959 között a politikai történelem eseményei a maguk szigorú logikája szerint futottak le:

*Hidegháború
és embargó*

– '46 őszére világossá vált, hogy a Szovjetunió világpolitikai előretörését Nyugat „hideg” háborúval kívánja legálábbis megállítani és visszájára fordítani;

*Közép-Kelet-
európa
felértékelődé-
se a szovjet
gazdaságpo-
litika
szemében*

– ez katonailag is és gazdaságilag is erősen felértékelte a szovjet politika szemében a „kialakított” közép-kelet-európai befolyást, amit mindenképpen stabilizálni vált érdekévé: vagyis előtérbe került olyan társadalmi-gazdasági változások elősegítése-felgyorsítása a térség országaiban, amelyek a politikai rendszer áttételén keresztül biztosítékot jelentettek a szovjet politika számára arra, hogy

= a térség nem szolgál újabb katonai felvonulási terepként ellene;

= a térség értékes termelőerőivel kialakított gazdasági együttműködés meggyorsítja a szovjet gazdaság újjáépítését és áttérését a hosszabb lélegzetű béke követelményeit is kielégítő vágányokra, illetve ha a politika a harmadik világháború felé fordulna, levesz valamenynyit terhet a szovjet gazdaságról;

*Belső
tényezők*

– e változások irányában a térség országaiban tetemes belső erők is hatottak. A fordulat a szocialisztikus jellegű modell és a kelet-európai integráció felé nem kizárólag szovjet hatalmi oktrojálás eredménye volt, noha értelmetlen lenne feltételezni azt, hogy a szovjet politika semlege-

sen, ölbe tett kezekkel nézte végig, milyen eredménnyel zárulnak le újonnan szerzett befolyási övezetében a mindinkább kiélesedő politikai küzdelmek;

- a Nyugat válasza a fejleményekre meglehetősen kemény volt: először leszakította a nyugati hatalmak által megszállt németországi és berlini övezeteket, s azokat segítette egységes állammá szerveződni – ezt követően a szovjet megszállási övezetben megszerveződött a kelet-német állam is; e folyamattal lényegében egyidőben kihirdették az *embargót* a szovjet befolyási övezet összes nemzetgazdaságával szemben, ami elvileg a katonai fontosságú cikkek exportjára vonatkozott, de a kör extrém kiterjesztésének köszönhetően lényegében kiterjedt az egész kereskedelemre, s gazdasági jelentősége erősen megközelítette a teljes kereskedelmi blokádet; majd 1949-ben megalakult az Észak-atlanti Szövetség (kiszárvátva hasonló katonai egyezmények által követve Eurázsia további régióiban!), amely már kertelesség nélküli katonai készülődés jelentett, s ezen belül a „szovjet régió” nemzetközi elszigetelését szolgálta.

A Nyugat reakciója

Magyarország és az európai centrum közé ezzel az eseménysorozattal *vasfüggöny* húzódott. Érdekes vázlatosan átgondolni, melyek voltak az ebből következő veszteségek – valóságok és vélték egyaránt –, és milyen lehetőségek nyíltak meg – valóságok és ideológiailag túlpuffasztottak –, amelyek (részben, netán egészen) kompenzálhatták a veszteségeket:

A vasfüggöny mögé kerülés: átorientálódás, KGST

- a *világfejlődési gócktól való elszigetelődés* reális veszteség volt: mindenelőtt a magyar ipar azon, modernnek mondható szegmensei számára, amelyek annak nem túl széles magvát alkották, s amelyeknek a háború előtti évtizedekben volt lehetőségük bekapcsolódni a fejlett centrumok határain belüli műszaki és üzleti folyamatokba. Ez a veszteség bizonyítható – csaknem mérhető. Ott már feltételezésekre vagyunk utalva, hogy mennyiben lehetett *volna* számolni e kör szélesedésével és a hatás mélyülésével abban az esetben, ha Magyarország az említett „demarkációs vonalnak” nem a keleti, hanem a nyugati szélére kerül: a találgatások pedig sohasem mentesek azoktól a kicsinyítő és nagyító hatásoktól, amelyek együttjárnak a találgató

Elszakadás a nyugati centrumtól

A nyugati
piac
minőségi
követelményei

„hovatartozásától” befolyásolt csőlátással. Valószínű azonban, hogy az általános, széles körű és magas fokú fejlődés (a „take off” szakasz átugrása, vagy keresztülrohanása) feltételezése még abban az esetben is nélkülözi a realitást, ha történetesen Magyarország válik ama „muskátlis ablakká”, amelynek bármi áron való fejlesztéséhez Nyugatnak fontos érdekei fűződhetnek: ehhez ui. a feltételek jóval szerényebbek voltak, mint pl. Ausztriában.

– A közhiedelemmel szemben az 1947–1948-as gazdasági szerkezet- és exportpotenciállal rendelkező Magyarország nem szenvedett el sorsdöntő horderejű veszteséget azáltal, hogy nélkülöznie kellett a nyugati piac „minőségellenőrző” funkcióját: amennyiben ugyanis a háború előtti export-szerkezet áll helyre és fejlődik tovább a maga szerkesztés módján, az ország kivitelében még hosszú generációkon keresztül túlsúlyban maradnak az alacsony fokon feldolgozott termékek, amelyek netán gyengébb minőségét a piac automatikusan alacsonyabb árkategóriába való sorolással nyugtázza, de semmi pozitív lépést nem tesz a magasabb kategóriába sorolás érdekében. A nyugati piac „meős” szerepének hiánya akkor vetődött fel drámai erővel, amikor a magyar ipar – csaknem két évtizednyi erőteljes iparosodást követően – ismét megjelent ezeken a piacokon új iparának termékeivel, és bőrére érezte annak hiányát, hogy ezt az új ipart nem a világpiacon minőségikontroll-nyomása alatt fejlesztette ki. Hajlamosak voltunk elfeledkezni arról, hogy ezen ipar túlnyomó részének létrehozására a nyugati piaci rendszerbe való bekapcsolódás esetén semmi reményünk nem lett volna;

Nyersanyag-
és energiaellátás

– elszigetelődvén a világ gazdaság nagyobbik felétől, az ország energia- és anyagellátása területén is kénytelen volt megalkudni azokkal a korlátokkal, amelyek a keleti ellátási forrás lehetőségeiből adódtak: az importált energia-hordozók és nyersanyagok minőségét, a szállítási ütemezését, az első feldolgozottság fokát illetően a feltételek nem voltak mindig ideálisak. (Célszerűbb lett volna pl. a magyar gépipari „kitörést” importacélra, mint importvasércre alapozni, a műanyagipart mono- és polimerimportra építeni földgázbehozatal helyett – és így tovább.)

Ezek a megkötöttségek növelték az ipar fajlagos anyag- és energiafelhasználását csakúgy, mint az egész ipari struktúra fajlagos beruházásigényét, és – amennyiben gyenge anyagminőséggel párosultak (mint pl. az utóbbi tíz-tizenöt évben a vasérc esetében) – közvetve gyengítették a feldolgozott termékek minőségét is. Persze a fentebb említett relativitási szempont itt is érvényes: egyáltalán nem biztos ui., hogy a „túloldali” Európába való bekapcsolódás esetén egyáltalán létrejött volna-e *akkora* ipar és olyan *igényes* szerkezetű ipar, amely sikeresen támaszkodhatott volna azokra a kiváló nyugati anyagforrásokra, amelyekre a de facto létrejött ipar *nem* támaszkodhatott;

- kétségtelen veszteség a magyar gazdaság számára, hogy elszigetelődése – majd később: outsider mivolta és forrászegénysége – folytán sorozatosan kimaradt azokból a nagy *infrastrukturális* valamint *menedzsment-forradalmakból*, amelyeken a nyugati gazdaságok – beleértve némely periferikus országot is – átmentek: ennek hiánya igen nagy mértékben járult hozzá ahhoz, hogy a magyar gazdaságnak magas az érzékelési küszöbe, lassú a reakciósebessége és hosszú a „fékútja”;

Harmadik szektor és menedzsment

- érzékelhető lemaradási tényezővé vált a *keleti partnerek minőség-műszaki igénytelensége*, és pedig a következő módokon:

A keleti partnerek műszaki minőségi igénytelensége

= a legnagyobb piacot jelentő Szovjetunió kezdetben elégedett volt a magyar szállítások minőségével és műszaki paramétereivel, mivel az importált termékek abszolút hiánypótlóak voltak: a partner kifejezetten arra animálta a magyar exportot, hogy korlátozott fejlesztési lehetőségeit a szállított termék *mennyiségének* megsokszorozására fordítsa, s – legalábbis egyelőre – halassa el a minőség javítására, a termékek és technológiák fejlesztésére teendő erőfeszítéseit. Ez „rossz reflexet” kódolt be mind a gazdaságpolitikába, mind a vállalati gazdálkodásba, amit – a tapasztalat mutatja – nehéz kitörölni; hasonlóan „félrenevelték” a magyar export-potenciált a kapott impulzusok a kereskedelmi kultúra, a kiegészítő szolgáltatások stb. területén. Ez a kezdetben tipikus „szovjet” hatás később általánossá vált;

- = a folyamatos forráshiánnyal küszködő partnerek többsége nem túlságosan képzett eleven munkaerőben viszonylag gazdag volt (különösen kezdetben!): ennek következtében éppen a legszofisztikáltabb exportágazatok területén előnyben részesítették az *olcsó, noha munkaigényesen használható* beruházási javak vásárlását az elevenmunka-megtakarító, fejlettebb, persze drágább megoldásokkal szemben;
- = a szovjet honvédelmi iparba való érdemi – magas műszaki színvonalú – beszállításra a magyar ipar csak kevés ponton volt alkalmas, az ilyen színvonalú szektor szisztematikus kiterjesztése szovjet együttműködéssel – katonai megfontolásból – nem volt lehetséges, nyugati licencek használata viszont COCOM-szabályokba ütközött – még az enyhülési időszak derekán is.

Mindezek ellenére valószínűnek látszik, hogy a keleti piac minőségileg igényesebb szegmenseiben is lehetett volna találni piacokat is és kooperációs lehetőségeket is: ezek felderítése nem volt éppen könnyű – az együttműködés nehézsége miatt –, de reménytelen sem: ez viszont már nem a partnerek hibája, hanem a magyar gazdaságpolitikáé.

Technika-
átadó
szerepkör

- Számottevő előnye származott viszont a magyar gazdaságnak abból a sajátos helyzetből, miszerint az ország, az Európát kettészelő „rendszerhatár” keleti felén, a relatíve fejlettebb nemzetgazdaságok közé tartozott, számos olyan ipari, mezőgazdasági, tudományos és kulturális szegmessel, amelyek a többi „keleti” ország számára reális, nehezen pótolható értéket jelentettek: ilyen értékes szegmensnek számított az egész mezőgazdaság (nemcsak az exportálható élelmiszer, hanem a kialakult agrárkultúra is – ennek kibontakozása azonban csak a ’70-es években érezteti hatását!), valamint mindazok az ipari területek, amelyekről fentebb mint a magyar ipari fejlődés leginkább előremutató pontjairól tettem említést. Reálisan értékelve, ezek a „nyugati” piacon jobbára csak a „második vonalban követő” ágazatokként jöhettek volna számításba: egynémelyikük talán elérhette volna az „első vonalban követő” pozíciót, helyenként jelentős világujdonsá-

gokat is produkálva (vákuumtechnika, gyógyszeripar) – Keletnek azonban ezek a kapacitások pótolhatatlan kincsset jelentettek.

- Továbbá: a magyar gazdaság egyik-másik, annak idején kényszerűségből létrejött, elmaradott, a „nyugati” világpiacon csak igen alárendelt pozícióban megjelenhető ága, mint pl. a *textil*- és ruházati ipar, cipőipar stb. a szovjet piac óriási hiányhelyzete, szívóhatása miatt elsőrendű exportágazattá lépett elő, fontos „kitermelőjévé” vált a gazdaság energia- és alapanyagellátásának. Ugyancsak magára talált az a két világháború között sínylődő, piacát vesztett, óriásira méretezett *élelmiszeripar*, valamint a Monarchia idejéből itt maradt *nehézipar*, amelynek exportorientációját a háború félbevágta, és nem volt semmi remény arra, hogy a félbeszakadt piachódítást folytatni lehet; a keleti megrendelések ezeket az ágazatokat rövid idő alatt virágzóvá varázsolták.

Elmaradott ágazatok nagy exportpiacra találása

- A szovjet piac műszaki-minőségi toleranciája – mint említettem – részben szükséghelyzetéből adódott, részben pedig abból, hogy az ellenértékképpen felajánlott *energia-hordozók, ércek, fa, gyapot* stb. megtermelése ebben az időben még igen gazdaságos volt számára: nagyvonalú lehetett hát az árakat illetően. A kereskedelem alapja a világpiacon szokásos ár volt, ami a zömében tőzsdei forgalom tárgyát is képező szovjet exportcikk esetében eleve alacsony fekvésű volt, másrészt szintje elég egzakt módon dokumentálható volt: szemben a magyar exporttermékek zömével, amelyek magas fokon feldolgozott termékek lévén, az akkori árrendszer filozófiája alapján túlértékelték voltak, másfelől nemzetközi piaci árak kevésbé voltak egzakt módon dokumentálható. Ez megkönnyítette annak a tendenciának a kialakulását, miszerint a szovjet nyestertermékek ellenértékeképpen kiszállított magyar feldolgozott cikkek árai tendáltak a hasonló rendeltetésű, de nyugat-európai műszaki és minőségi paraméterekkel rendelkező árúkéhoz. E túlfizetés hallgatólagos tudomásul vétele volt a szovjet partner „nagyvonalúságának” lényege. Ezen túl politikai következményekkel is fenyegető egyensúlyi veszély esetén számítani lehetett áru- és ke-

Energia- és anyagellátás

ménydeviza-hiteleire is. – Mindezek a „nagyvonalú” mechanizmusok a keleti piac többi partnere esetében jóval szerényebb mértékben jelentkeztek – kivéve a feldolgozott termékek árbeli túlértékelését: ez ui. kölcsönössé vált, mindenki alkalmazta mindenkivel kapcsolatban, veszályos lett volna ti. precedenst teremteniük a „világszínvonalaltól” való lemaradás áron keresztüli „büntetésére” egy olyan kereskedelmi hálózatban, ahol valamennyien élvezték a szovjet „nagyvonalúságot” e területen.

*Fejlődési
lehetőségek*

A felsorolt (főbb) előnyök a „másik Európába” való bezártság első évtizedeiben minden résztvevő számára – így Magyarország számára is – nemcsak kompenzálták a felsorolt (főbb) veszteségeket, hanem jelentős fejlődési energiákat is képesek voltak felszabadítani.

A '60-as évek elején végzett számításaink szerint a magyar gazdasági teljesítőképességet évente mintegy 2–3%-kal növelték azok a kedvező csereviszonyok, rendelésvolumenek és szerkezeti elmozdulások – komparatív előnyök –, amelyek a keleti piacra való szállítások következtében jöttek létre. Valószínű, hogy ez az állapot az '50-es évek elejétől a '70-es évek közepéig, tehát mintegy negyedszázadon keresztül tartott, és önmagában a magyar nemzeti jövedelem mintegy 60–70%-os növelését okozta! Ehhez még hozzászámítható az a foglalkoztatási lehetőség, amelyet a KGST-rendelések a magyar aktív lakosság számára lehetővé tettek – a 70-es évek közepén ezt minimálisan 700–800 ezer főre lehetett becsülni a közvetlenül keleti exportra termelő, és az ennek közvetlenül beszállító szektorban. Megbecsülhetetlen, hogy mennyire tágult az anyag- és energiakorlát és az ezzel kapcsolatos jövedelemtermelés azáltal, hogy a keleti piacokról olcsón és kedvező exportellentételezéssel tudott az ország feldolgozható anyagokat vásárolni. Ha mindezeket összesíteni lehetne, nem elképzelhetetlen, hogy a negyedszázados nemzetijövedelem-növekmény nagyobbik hányadát lehetne a keleti piacokon való sikeres magyar szereplés javára írni!

*Fejlődési
korlátok*

Ezzel egyidejűleg ez a fejlődés – Magyarországé is, a keleti integrációs kísérleté is – eleve magában hordozta kifulladásának öszszes csíráját:

– Eleve óriási tehertételként jelentkezett a világ fejlődési központjaitól való, csaknem hermetikus elzártság, ami az-

zal járt, hogy a KGST-ben, illetve a köré tömörülő „keleti gazdaságok” vagy képesek önerőből kompenzálni a műszaki ismeretek, menedzsment, tőke stb. beszerzési lehetőségek hiányát, vagy menthetetlenül elmaradnak;

- Kelet-Európa erősen bízott felhalmozott *intellektuális tőkéjének* erejében: tulajdonképpen nem is ok nélkül. Tudományos kapacitása valóban tekintélyes volt, azonban egy sor tényező meggátolta ennek tömeges termelőerővé való transzformálását: így pl. a katonai fejlesztési szükségletek mindenekfeletti prioritása, az alap kutatások és a termelés közötti közbeeső láncszemek kiépítetlensége, a termelőszféra egyoldalú extenzív növekedési beprogramozottsága, valamint a „Tábor” tudományos műhelyeinek kirekesztettsége a világfejlődésből; Intellektuális korlát
- Ugyancsak erősen bízott Kelet-Európa abban, hogy a Nyugattal szemben mutatkozó *tőkehiányt* gyorsított felhalmozással, viszonylag rövid idő alatt jelentéktelenné tudja csökkenteni, a tervgazdálkodás – adta hatékonyságjavulással sikerül túlkompenzálnia. Mint tudjuk, ez nem volt reális: annak ellenére, hogy a felhalmozást a jóléti követelmények súlyos háttérbe szorítása árán is növelte, a kelet-európai gazdaság még mennyiségileg sem tudta tartani a lépést a centrumgazdaságok felhalmozásával. Ha ehhez hozzászámítjuk az alacsony modernizálódási rátát, a jóval nagyobb fajlagos katonai kiadások és az erőforrás-allokálások/felhasználások elmaradottságszülte hatásfokvesztéseit, érthetővé válik, hogy a tőkeimportkiesés okozta veszteséget az önfelhalmozással nem lehetett kompenzálni. Ezt reális faktorként érdemes számításba venni akkor is, ha sejtjük, hogy az az országcsoport, amely a XX. század közepén megalakította a „másik Európát”, a tőke- és technológia-transzfer szempontjából a centrumok számára mindig érdektelen, elhanyagolt terület volt: vagyis a hermetikus elzártság fejlődésfékező/torzító hatását nem lehet abszolút mértékkel mérni. Legfeljebb azt fikciót lehet megkockáztatni, hogy mekkora veszteséget okozott az elzártság („kitagadottság”) ahhoz a *képzelt* állapothoz képest, amikor a térség nemzetgazdaságai ugyanazokkal a gyilkos erőfeszí- Tőkekínálat

tésekkel próbálnak kitörni periferikus állapotukból és nyomába eredni a centrumnak, de mindez a centrum érdekeivel egybevág, s ezért a térség megkapja az összes szükséges tőke- és know-how-kiegészítést, még akkor is, ha ezeket az egymás közötti versenytől vagy a tengerentúli perifériáktól kell elvonni. Magyarán, az elzártság fejlődésfékező és -torzító hatását nem szabad sem lebecsülni, sem eltúlozni. Ha a szocialista országcsoport erőfeszítései mentesek maradhatnak egy sor más természetű torzulástól, ez önmagában kedvezőbb helyzetet hozott volna létre, de nem fordította volna el a kelet-európai kitörési kísérlet szekere rúdját a szakadék irányából. A megállapítás paradoxonnak látszik, mivel tudjuk, a kísérlet végül is forráshiányai miatt és elégtelen műszaki-gazdasági teljesítményei miatt bukott el. Reálisnak látszik viszont az a feltételezés, hogy mindebben legalább akkora volt a szerepe a *belső energiák* mozgósításképtelenségének és pazarlásának, mint annak, hogy nem jutott hozzá a szükséges addicionális szellemi és anyagi tőkéhez.

Információs
korlát

Más oldalról megközelítve viszont nagyobb súly adható az *információnak*, mint bármely társadalom XX. századi fejlődése fő mozgatójának: akit ettől megfosztanak, azt az éltető elemtől fosztják meg. Ilyen aspektusban a kelet-európai kitörési kísérlet olyan heroikus próbálkozásnak tekintendő, amely saját sikerkilátásait egy XIX. századi világmodellre építette, azaz elegendőnek ítélte a saját fizikai és intellektuális energiák koncentrálását és rendszerbe szervezését (l. német vagy amerikai modellek!) a periferikus helyzetből való kikecmergés döntő lépéseinek megtételéhez; viszont belső erőit nem sikerült sem eléggé kibontakoztatnia, sem eléggé a gazdasági haladásra koncentrálnia, és intellektuális energiatartalékai sem bizonyultak elegendőnek a fejlődés kritikus pontján való átlendüléshez: ez utóbbi főként azért, mert nem integrálódott a centrumokéval (láttuk, hogy Japán a maga látványos kitörését mindvégig a világcentrumok intellektuális tőkéjére támaszkodva érte le, miközben kegyetlen következetességgel mozgósította megtakarítási lehetőségeinek minden kis morzsáját!). Ez utóbbi felfogásból inkább kö-

vetkezik a kitörési kísérlet „erőszakos halálának feltételezése, míg az elsőnek említett felfogás logikus következtetése az, hogy a kelet-európai modell saját elmaradottságába fulladt bele. Valószínűleg mindkettőben megbúvik az igazság magva.

- Az elzártság („kitaszítottág”) körülményei – tetszik, nem tetszik – rákényszerítettek a térségre egyféle *regionális ön-ellátást*. Mivel a régió, földrajzi és népességi értelemben is gigantikus méretű volt (mindkét mutató tekintetében a Föld mintegy 1/4-ét tette ki!), ez az önellátási kényszer nem *önmagában* volt abszurd, hanem a gazdasági fejlettség függvényében: a probléma ezen a vonalon tehát becsatlakozik a fentebb vázolt problémába. (Az pl. egyáltalán nem szokott megütközést kelteni, hogy a szárazföld 9%-án helyet foglaló, a világ lakosságának mintegy 16%-át kitevő három világcentrum – USA, Nyugat-Európa és Japán – egymás közötti kereskedelme és tőkeforgalma aránytalanul intenzív, csaknem autark, zárt körnek fogható fel: fejlődésüknek mégis ez a kapcsolatrendszer képezi a fő motorját és nem az, amelyet a perifériákkal építettek ki.)

Regionális autarkia

- A kialakuló „másik Európa” gazdasági együttműködési szálainak túl erős koncentrálódását a *szovjet kétoldalú* kapcsolatokra ugyancsak ambivalens értékűnek lehet ítélni. Valószínű, hogy a hatalmas méretű és kiegészítő szerkezetű szovjet gazdaság a „másik Európa” működésének elengedhetetlen feltétele volt. (Az annak idején Dimitrov nevével fémjelzett terv, amely a balkáni „népi demokráciák” plusz Magyarország valamiféle laza közös piacának kiépítését irányozta elő, nem jutott el a megvalósításig: így se nem bizonyíthatja, se nem cáfolhatja azt a feltételezést, hogy néhány kis, fél-periferikus gazdaság erőinek összegzése – ha érdekeltéréseik netán nem hiúsítanák is meg – elegendő ütőerőt hozhat létre a XX. század második felében ahhoz, hogy beindíthasson egy felzárkózási folyamatot. A gyakorta felhozott Benelux-párhuzam csak emlegetői szakmai tájékozatlanságról árulkodik!) Az együttesben mindvégig a szovjet gazdaság képviselte a termelőpotenciál 3/4-ét, s az egymás közötti külkereskedelmi forgalom mintegy felét, ami példátlanul nagy túlsúlyt jelent: ennél markánsabb túlsúlya csak az USA-nak lesz a tervezett észak-amerikai integrációban, valamint Németországnak a rendszerváltást követő idők kelet-középeurópai országok kapcsolatrendszerében. A szovjet túlsúly azért tetszik paradoxnak, mivel egy politikai, katonai erejét tekintve világha-

Kapcsolatok túlkonzentrálása a szovjet viszonylatra

A szovjet külgazdasági szerepvállalás paradoxona

talom illeszkedéséről van szó egy olyan munkamegosztásba, amelyben ő játssza a nyersanyag- és energiaszállító, illetve a szofisztikált termékeket egyoldalúan vásárló szerepét, vagyis annak az országnak a szerepét, amely a cserearányokon folyamatosan nagy összeget veszít. Külkereskedelmi-munkamegosztási értelemben nem túlzás azzal a metaforával élni, miszerint az érdekövezetében került néhány félig fejlett országocska „gyarmatosított” a szovjet gazdaságot, és berendezkedett e „gyarmat” erőforrásainak mind teljesebb kihasználására, vagyis igen széles áruáramlási csatornákat épített ki felé, minden egyéb kapcsolati viszonylatot háttérbe szorítva a szovjettel szemben. Ez az egyoldalú szovjetkapcsolat-centrikusság akkor *nem* lett volna veszélyes a Magyarország-jellegű kisgazdaságok számára, ha az óriás-partner (hasonlóan napjaink Japánjához!) egy határozott „kötelékrepülési stratégia” birtokában építi ki szuperintenzív kapcsolatait a szatellit-gazdaságokkal.

Néhány általános igazság hangoztatását (időnként elég következtelen érvényesítését) leszámítva – mint pl. lemondás a nagyszámú és fejlettségbeni különbségekből eredő jövedelemtranszfer-lehetőségekről („kizsákmányolásmentesség”), vagy a versenyhelyzet kiegészítése-feloldása a kooperációban, s e területen a fejletlenebb fél tudatos, hangsúlyozott segítése („kölcsonös segítség”, „kiegyenlítődé”) – a szovjet gazdaságpolitikának körültekintően, átgondoltan kialakított együttműködési stratégiája mindvégig nem volt, vagy csak nyomokban volt érzékelhető.

A változó hőfokú katonai szorongattatás, a világgazdasági-világpolitikai kihívások (harmadik világ megjelenése és igényei, műszaki-életszínvonal-verseny stb.), valamint saját belső fejletlensége és tradicionálisan merev politikai-gazdasági felépítménye többes szorításában a szovjet gazdaságpolitika folyamatos rögtönzésekre kényszerült kelet-európai partnereivel szemben. Energia- és nyersanyag-szolgáltatói és feldolgozottjóság-felvevőpiaci szerepétől nem tudott szabadulni, még akkor sem, amikor ez már kényelmetlen, sőt: kifejezetten veszteséges volt számára, ezen belül azonban minduntalan megkísérelte partnereinek kapacitásait saját, éppen az adott időszakban legégetőbb *hiányának* kitöltésére szorítani. Minden gazdasági tárgyaláson újabb és újabb igényekkel lépett fel: a kis közép-kelet-európai partnereket mintegy versenyztetve, ki vállalt nagyobb kontingenst ezek kielégítéséből; ehhez jelentős előnyöket junktimált, vagy legalábbis érzékeltette a kedvező elbánást a kisebb partnert anyagigényeinek kielégítésére, vagy kulcsfontosságú termékcsaládjainak tömeges megvásárlása tekintetében.

Ez a magatartás – a szovjet gazdasággal folytatott bárminemű csere *kedvező cserearányaival* együtt érte – szinte kikényszerítette a kisebb partnerektől feldolgozóipari szerkezetük túl-

*A KGST-vel
kapcsolatos
szovjet
koncepció
következet-
lenségei*

diverzifikálását, az iparfejlesztési politika eltávolodását az indukált előnyök szem előtt tartásától, és általában a stratégiai szemlélet összezsugorodását arra az egy tézisre, miszerint a szovjet igényekhez való alkalmazkodás mindenkor biztos „kenyeret” ad az országnak. Ez a reflex nem minden országban és nem minden korszakban működött egyforma erővel – Magyarország gazdaságpolitikájában pl. 1957-től kezdve folyamatosan halványult – de jelenléte mindenütt és mindenkor kimutatható a XX. század második felének Kelet-Közép-Európájában.

- Az együttesben domináns szerepet játszó szovjet gazdaság eredeti, a '20-as, '30-as években választott nemzetgazdasági szerkezeti modelljének alapját az akkori *amerikai* gazdaság szolgáltatta. Ennek nemzetgazdasági alapszerkezete a klasszikus nehézipari és az élelmiszervertikumra egyszerre épült, mindkétben az óriási üzemi egységeket helyezve előtérbe. Vállalati modellje pedig az alapjában véve betanított munkások tömegével működtetett, egycélúan megtervezett technológiai lánc, amelyet merev teljesítménybér-konstrukció integrál a munkaerővel és merev utasításos („monolitikus”) rendszer integrál a menedzsmenttel. A modell, születési helyén híven tükrözött egy technikai fejlődési lépcsőfokot, amelyet azonban az amerikai gazdaság a háború folyamán már meghaladott. A szovjet adaptáció több szempontból nem volt eleve sem sikeres, noha nem tagadható, hogy az ottani adottságok logikusan vezették a gazdaságpolitikát az amerikai modell átvételére. Ennek ellenére gyökeres átértékelésre szorult volna, mivel
 - az ország műszaki-kulturális környezetének fejletlensége folytán a modell átvétele eleve azt a veszélyt hordozta magában, hogy csak súlyos *minőségi* áldozatok árán lehet majd a szovjet talajba átültetni;
 - a gazdaság tőkehiánya miatt csak arra tellett, hogy a nagy technológiai láncok egy-egy szakaszán hozzanak létre „amerikai” jellegű üzemeket, illetve a gazdaság egészétől több-kevésbé izolált komplett vertikumokat építsenek ki: mivel az amerikai „Modern Idők”³ a gazdaság teljes keresztmetszetében *szervesen alakult ki, sikeres működtetése is csak a széles munkamegosztás* hálózat egészében lett volna biztosítható. Az öt éves tervek során létrehozott ipari mozaik ilyenformán drágán termelt, választéká szegényes volt: ezt csak súlyosbította az a körülmény, hogy magukat a mozaik-részleteket is kénytelenek voltak – az iparfejlesztési rációt sokszor negligálva – alárendelni a fegyverkezési rációnak;
 - az etalonként szolgáló amerikai modell tipikusan mikro-ökonómiai. A monolitikus felépítésű „katonás” fegyelemmel

³ Utalva Chaplinnek, a modell lényegét zseniálisan megfogó filmjére.

vezérelt vállalatok és trösztök – fekete dobozok, amelyeknek „kivezető érzékelői” *oligopol piac* jelzéseit fogják. Maga a vállalati monstrum e piaci impulzusok hatására mozdul, változik. A szovjet gazdaságpolitika, teljesen félreértve a társadalmi tulajdon lényegét és szerepét, valószínűleg az országban mély gyökerű etatista tradíciók hatása alatt, a vállalaton belüli monolitikus szervezési-működési modell Amerikából kölcsönzött ötletét kivetítette *makroökonómiai* szintre. A szovjet nemzetgazdasági filozófia az államot tette meg az ország egyetlen *vállalkozójává*, a nemzetgazdaságot az egyetlen *kockázatvállalási szintté*. Ehhez képest az egyes vállalatok „üzemegységekké”, „telephelyekké”, minimális végrehajtási részlet-autonómiával rendelkező technológiai egységekké degradálódtak („hozaszcsot”). Mindez az amúgy is *tőkeszegény* – tehát kevés manőverezési lehetőséggel –, történelmi vesszőfutásai által *túlerőltetett* fejlődésre kényszerített – vagyis pályáját nehezen változtató – szovjet gazdaságot *végzetesen merevvé* tette. (Egyébként a „Modern Idők”-modell a fejlett góccokban is azért avult el alig két évtizedes tündöklés után, mert túl ridegnek bizonyult a konjunkturális hullámokkal szemben is és a technikai fejlődés kihívásaival szemben is!) E modell megmerevedése és makromodellé való kiszélesedése magát a szovjet gazdaságot is *alkalmazkodásképtelenné* tette – a világfejlődésnek éppen egy olyan szakasz beköszöntével, amikor az alkalmazkodási készség megléte és milyensége elsőrendű tényezővé vált bármely nemzetgazdaság életrevalósága szempontjából. A „másik Európa” működésében és fejlődési feltételeiben játszott domináns szovjet szerep az egész régióra át-„fertőzte” a maga rigiditását, s ezzel stratégiaileg mindenképpen életveszélyes helyzetbe hozta az egész kitérés kísérletet (láttuk: ez még a finn erőfeszítések sikerét is kétségessé tette!).

*Kereskede-
lempolitikai
zárttság*

- Végül, mivel a partner országok nem tehettek mást, mint hogy teljes gazdasági-politikai-igazgatási rendszerüket kompatibilisé szervezték át azzal a nemzetgazdasággal, amely ellátási-realizálási funkciójával létfontosságú szimbiontájukká vált, szűkségszerűen maguk is *végletesen zárt kereskedelempolitikájú* képzettségűekké alakultak át: ahogyan a monolitikus trösztnek sem működik önálló döntési hatáskörrel rendelkező kereskedelmi vállalkozása minden egyes „műhelyénél”, úgy az államvállalkozás is csak egy ponton érzékelheti a külső pici impulzusokat. Vagyis a „másik Európa” nemzetgazdaságai, paradox módon, nem csak abban az irányban zárkóztak el a külpiaci impulzusok vállalatszintű fogadásától, ahonnet *joggal* várhattak káros, sorvasztó vagy teratogén hatásokat, hanem abban az irányban is, amelyben létérdekük lett volna minél nyitottabb kereskedelempolitikát folytatni. Ez a „mimóza-reflex” olyan

mélyen volt bevésve a kelet-európai gazdaságpolitikák többségének programcsomagjába, hogy akkor sem voltak hajlandók feladni, amikor már teljesen világossá vált: ha a merev, gazdaságpolitikai szintű kapcsolatrendszer nem váltják fel egy intern liberalizálással, az egész éltető együttműködés vészes sorvadásba fog előbb-utóbb átcsapni (1969–71-es KGST-reform próbálkozások kudarc!).

A magyar gazdaságpolitika egyik alapvető dilemmája a „másik Európában” töltött négy évtized folyamán a következőképpen fogalmazható meg:

- teljesen berendezkedni a szovjet együttműködésből adódó lehetőségek kiaknázásra, vállalva az ezzel járó szerkezeti, műszaki, minőségi, jóléti stb. modellhasonulási következményeket (bolgár út); vagy szabadon hagyni a lehetséges „vegyértékeket” az egyéb irányú munkamegosztási-kooperációs lehetőségekre – és vállalni az ezzel összefüggő kockázatot, bizonytalanságot, elmaradt hasznokat (netán a szovjet partner gazdaságpolitikai diszpreferenciáit és politikai gyanakvásait!). Mint ismeretes, a gazdaságpolitika az *utóbbi*t választotta: ennek kezdeti megnyilvánulásai már 1957–1958-ra vezethetők vissza, erősen kibontakozni azonban csak a '60-as évek végén tudott;
- a külgazdasági több lábbon állás esetén a paralell orientációban a kisebb „keleti” országok kapjanak-e prioritást, avagy minden lehető alkalmat kívánatos megragadni a „demarkációs vonalon túli” fejlett centrumokkal való együttműködés újraélesztésére; az előbbivel egy NDK–Csehszlovákia–Lengyelország–Magyarország körben (netán a fejlettebb jugoszláv köztársaságokra is kiterjedő) szubrégió kiformalódása járhatott volna együtt (annak idején ezt „kis-KGST-nek” elvétve „szocialista Benelux-nak” nevezték!); az egyes gazdaságok divergens érdekei, a szovjet kereskedelemhez való egyenkénti, szoros (és gyümölcsöző) kötődésük, valamint valamennyiük kacérkodása a kelet-nyugati lehetőségek újjáépíthetőségének gondolatával ezt az utat eleve nagyobb bizonytalanná tették. A magyar gazdaságpolitikában egy komolyabb jel utalt az alternatíva jelenlétére: az NDK-val fenntartott kapcsolatok magas intenzitása; ezen túl csak egy tétova, alig kimondott (és egyáltalán át nem gondolt) próbálko-

Magyar beilleszkedési alternatívák

A „Kis GST” realitása

zás valamiféle csehszlovák–magyar konföderáció elősegítésére utal rá, hogy a közép-európai integrációs alrendszer elképzelése búvópatakként jelen volt a gazdaságpolitikai gondolkodásban; nem is annyira a nyugat-európai orientáció alternatívájaként vagy alátámasztójaként, még csak nem is a szovjet orientációt alátámasztó, annak fontosságait kiküszöbölő faktorként, hanem inkább a szovjet partner felé meglévő attraktivitás növelőjeként, netán ennek sikertelensége esetén a szovjet kapcsolatoktól való lassú eltávolodás egyik lehetséges módozataként. Maga a szovjet politika, amely az előző „hangsúlyok” esetében szövetségesként is megnyerhető lett volna, érzékelve a valódi háttér-alternatívákat, igen határozottan „tett keresztbe” a „kis-KGST”-törekvéseknek;

*Nyugati
kapcsolatok
és
„híd-szerep”*

- a nyugati kereskedelem fejlesztéséből adódó lehetőséget fokozatosan *önálló körre* építeni ki, azaz beintegrálódni valamilyen szinten a *tőkés* piacba is vagy *reléállomásként* ékelődni be a Nyugat és a Szovjetunió közé; közvetíteni a megszerzett árukat és know-how-t Kelet felé, cserében Keletről szerzett, itthon valamennyire továbbfeldolgozott javakkal fizetve? – A magyar gazdaságpolitika mindig törekedett a finn modellhez való hasonulásra: vagyis arra, hogy a széles szovjet kapcsolatrendszer, amennyire lehet, válassza el egy *szélesedő*, önálló életet élő nyugati kapcsolati körtől, s főként e nyugati kör kiépítésének és fenntartásának rezsihordozójaként kapcsolja össze. Ez azonban végülis bizonyult reálisnak: egyfelől a magyar ipar szerkezeti és műszaki adottságai miatt, másrészt azért sem, mert a nyugati gazdaságoknak nem fűződött kitapintható érdekük ahhoz, hogy a magyar gazdasággal való kapcsolatukat egy ilyen „finn” jelleggel építsék újjá. A gyakorlatban tehát maradt a második: amely viszont nem tudott olyan simán működni, mint pl. az NDK–szovjet, vagy – kisebb mértékben – a csehszlovák–szovjet viszonylatban, mivel a magyar ipar óhatatlanul szerényebb nyugati technikát abszorbeált, mint az említettek, és csendes különválási próbálkozásai folyamán a szovjet partner bizalmát is kevésbé bírta, azaz a szovjet ipari hierarchiában sem jutott a legkedvezőbb

kapcsolódási lehetőségekhez (még akkor sem, ha valóban nívós technológiát, kiváló adaptálással közvetíthetett volna a partner számára: pl. az élelmiszergazdaság területén!).

a) A hidegháború „fagyos” évei (1948–1959)

Sok jel vall arra, hogy a magyar gazdaságpolitika mind 1945–1948 között, mind pedig közvetlenül a „fordulat éve” után – már amennyire az újjáépítés, infláció és nyomor elleni szisztematikus küzdelem, a mind élesebb párt- és osztályharcok egyáltalán engedték – egy olyan jövőbeni gazdasági szerkezet kiépítésével számolt, amelyben meghatározó és előrevivő szerepet játszanak a XIX–XX. század folyamán kialakult legprogresszívebb (főként gép- és vegyipari) ágak, melyekre támaszkodva korszerűsödhet az ország természeti kincseinek (mezőgazdaság, alumínium, olaj, földgáz) kitermelése. Ebbe a csaknem idilli képbe három kegyetlen realitás „mázolt” bele sötét foltokat:

- a nemzetközi politikai égbolt beborulása: a *hidegháború* robbanásszerű előretörése először is lefoglalta a szovjet partner minden mozgósítható forrástartalékát – vagyis arra nyomta, hogy a fokozatosan újjáépülő európai iparvidékei alapanyag-termelését ismét a hadiipar felé diszponálja, és több beruházást ne fordítson bányászatra, kohászatra, mint amennyi feltétlenül szükséges a hadsereget felszerelésének folyamatos modernizálásához. Másodszor, megkövetelje új szövetségeseitől iparfejlesztési erőfeszítéseik egy el nem hanyagolható hányadának honvédelmi célokra való fordítását. Harmadszor, ugyancsak a kollektív erőfeszítésekkel szükségessé vált tartalékok felhalmozása, vagyis megtermelt javak elvonása a folyó felhasználástól. Ez még virágzásuk tetejében lévő, gazdag, fejlett gazdaságok egyensúlyát is alkalmas felborítani, az olyan szegény és a kivézettségéből éppen csak felkapaszkodni kezdő országok számára viszont egyenesen katasztrofális hatású volt: amint azt a hidegháborút szorgalmazó felek „kivézetetési” érdekei megkívánták;
- az *embargo* brutálisan elvágta a közép-kelet-európai gazdaságok addig kialakult kereskedelmi, pénzügyi, információs szálait a világfejlődés központjától. Ez önmagában a teljes *ellátási, K+F, termelési és értékesítési* rendszer gyors revideálására, átszervezésére, átprogramozására kényszerítette a gazdaságpolitikát. Számolni kellett pl. azzal, hogy a magyar gazdaság csúcseinak az elkövetkező években-évtizedekben nyugati licenc- és tech-

Katonai ipar

Önellátás

Minőség

nológiavásárlások nélkül kell megoldaniuk összes problémáikat (még a fontosabb műszaki folyóiratok importja is embargóba ütközött!), az importanyagokra szoruló ágazatoknak pedig új beszerzési források után kell nézniük. Ez nem egyszerű partnercserét jelentett, vagy azt, hogy a megrendelőleveleket nem latin, hanem cirillbetűs gépen kellett lekopogni, hanem legtöbbször jelentős technológiai átállítást is, feltéve, ha az átállás folyamatos anyagellátás mellett lebonyolíthatónak bizonyult;

– végül arra is kellett számítani, hogy az új ellátópartner azt fog szállítani, amije van: rövidszálú üzbég gyapotot, gyenge vastartalmú donyeci ércet stb. stb., illetve olyan feldolgozottsági fokon, amely az adott pillanatban kitelik tőle: vagyis nem gépet, nem is hengereltacélt, még csak nem is bugát, hanem vasércet; nem fehérárut, hanem nyersolajat, nem kokszot, hanem így-úgy kokszolható szenet, nem papírt, hanem rönkfát – és így tovább. A „keleti” importellátásra való berendezkedés tehát nem csak partner- („cirill írógép”) váltás, és nem csak vállalatokon belüli technológiai adaptálódás volt, hanem olyan kategorikus követelmény, amelynek alá kellett vetni az egész iparfejlesztési koncepciót: akár tetszett ez, akár nem. Igaz, e keserű pirulával együtt járt az az édes remény, hogy a nagy, műszaki fejlesztésre éhes partnernek a magyar feldolgozóipar „udvari szállító-jává” válik, vagyis nemzedékekre előre biztosítva van a mind szofisztikáltabb magyar termékek külpiaca. Az adott pillanatban azonban ez még csak korlátozott hatású volt a magyar gazdaságra: a nagy szaktudással telített export ellenértékeként egyelőre olyan energiahordozók, bányászati és kohászati felszerelések, nehéz haszonjárművek, földmunkagépek stb. stb. jöttek be az országba, amelyek működésének közvetlen eredményei bányák és kohók, majd hadiipari üzemek, honvédelmi jelentőségű közlekedési műtárgyak stb. stb. lettek.

A hidegháború hatása a választott ipari modellre

Vagyis a hidegháború egy „hosszú technológiai láncú, önerős” gazdaságfejlesztési modellt erőszakolt rá az országra: ez még akkor is költséges, időigényes, még akkor is erősen próbára teszi a lakosság tűrőképességét, ha a termelésitényező-kombinációk alapjai már adottak, a termelési feltételek jók, s a koncentrált nehézipari vertikumok létesítési költségei egy több tucat milliós agrár-lakosságra „mázolhatók szét”, agrárróllo, adók vagy az infláció segítségével. Magyarországon egyik feltétel sem volt adott. E kényszerű iparosítási kitérő költségeit először az *infrastruktúra* újjáépítésének befejező szakasza sínylette meg: magyarán, a fejlesztési forrásokat elvonták, beleértve ebbe a minimális fenntartási, működtetési amortizáció-ági összegeket is

(ezt a magyar gazdaság mindmáig képtelen volt kiheverni!); utána a *mezőgazdaság* „megskolpolása” került sorra (begyűjtés, „padlásseprés”!), majd a teljes *lakossági fogyasztás* drasztikus korlátozása. Ez utóbbit rendeleti úton már csak szentesíteni kellett: az előző két intézkedés a *reálszférában* jószerével már végrehajtotta a drasztikus életszínvonal-csökkenést: rohamosan romlottak a lakás- és a közlekedési-hírközlési körülmények, a hatalmas mértékben kiterjesztett művelődési, tanulási és egészségvédelmi rendszer sem tudott a szükséges *hatékonysággal* működni; falun munkaerőhiány lépett fel, amit nem ellensúlyozott a földművelés mechanizálása, az agrárszektorban maradék termelési kedve a mélypontra zuhant – ezáltal óriási áruhiány lépett fel minden vonatkozásban, vagyis az *igen szerény pénzjövödelmeket sem* lehetett elkölteni.⁴

Az újsütetű nemzetközi gazdasági orientáció – 1949 tavaszától a KGST-n, mint együttműködési szervezeten belül folytatva – a közhiedelemmel szemben ennek a tragikusan eltorzult gazdaságpolitikának a következményeit nem súlyosbította, hanem inkább *enyhítette*: egyfelől a kedvező cserearányokkal jövedelmet transzferált az országba (az energiahordozó- és nyersanyag-exportáló országokból), másfelől az importnál jóval szofisztikáltabb exportszerkezet révén magasabb jövedelemtermelő képességét indukált és hozzájárult a legértékesebb magyar ipari tevékenységek átmentéséhez: az általános jövedelemlefölözés („rablógazdálkodás”) ezeket jóval kevésbé érintette, mint a fentebb említett szektorokat.

A KGST
szerepe

⁴ Ennek az amúgyis rendkívül kedvezőtlen helyzetnek a lakossági „optikáját” is, meg a gazdaságpolitikai tisztánlátást is rendkívüli módon zavarta egy sajátos körülmény: az ti., hogy a hatalmi elit ezt a nyilvánvaló kényszerhelyzetet megpróbálta mind a lakosság, mind saját maga számára normális, sőt kívánatos állapotként feltüntetni, sőt magával a szocializmussal, mint felfelé ívelő, világtörténelmi tendenciával azonosítani. A kormányzó elit „önhülyítése” azt eredményezte, hogy minden olyan próbálkozás, ötlet, terv, amely könnyítette volna a nehezen viselhető terheket, vagy kifelé vezette volna a gazdaságot e kényszerhelyzetéből, eleve „eretnységként” lett elkönyvelve, s a gazdaságpolitika érdemben nem is foglalkozott vele. A lakosság pedig, amely – helyesen – az új társadalomtól egészen mást várt, riadalmára nem a helyes választ kapta – ti. azt, hogy ez egy kényszerhelyzet, amelynek előbb-utóbb vége lesz –, hanem azt, hogy ez a várt, megálmodott Kánaán. A magyar lakosság ezt a néhány év alatt elszenvedett lelki sérülést végülis négy évtized alatt sem tudta kiheverni.

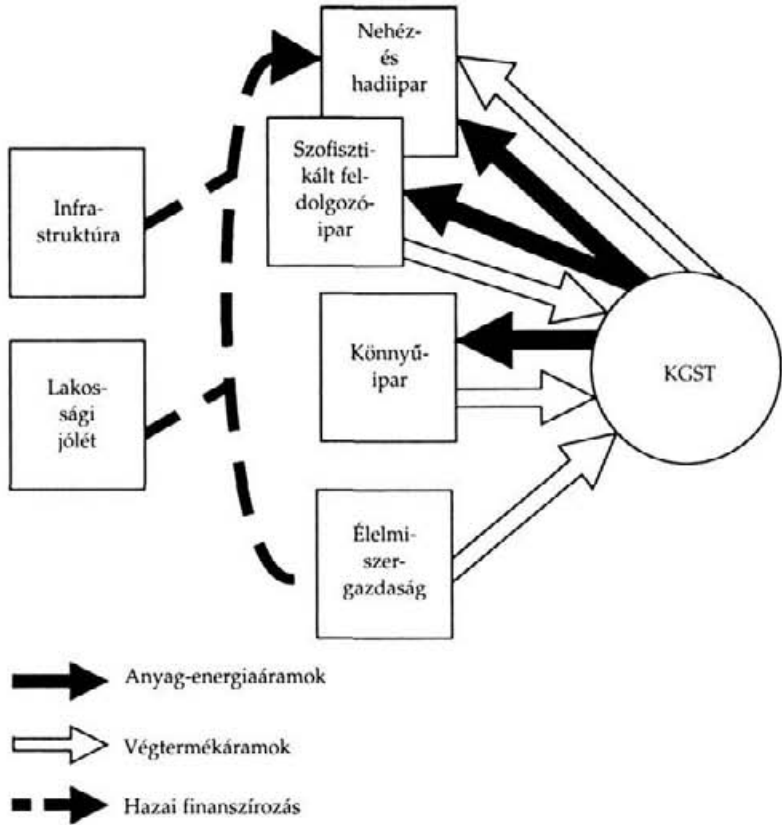

4.6. ábra
A hidegháborús modell

Az '50-es évek kudarcai

A modell Magyarországon *teljes erővel* az első öt éves terv felemelésével indult be (1950), 1951-re első katasztrófatárhata elérte a tömeges életszínvonalat, 1952-ben második katasztrófatárhata működésképtelenné tette a mezőgazdaságot. 1953 nyárára maga a modell a *teljes bukás* képét mutatta. 1953–1956 ősze között fájdalmas és költséges *huzavona* folyt, amelyben az egyik gazdaságpolitikai irányzat „meg akarta menteni a menthetőt” abból a modelltől, amely időközben a fentebb említett „ön-agymosás” hatására már a szocializmus lényegévé „éteriesült” (valójában egy elit hatalmának letéteményese volt!); ezzel az irányzattal szemben nem állt kidolgozott, megalapozott kon-

cepció. A „hosszú nehézipari láncot önerőből” modellel szemben leginkább a kisparcellás agrárfejlődés idilli képét felvázoló nézetek merültek fel. Az ipar gerincét alkotó nagy gépipari vállalatok – ahelyett, hogy eredeti, színvonalas profiljukra álltak volna vissza – elkezdtek igénytelen fémtömegcikkeket gyártani (jancsiszög, bikaorrkarika): a „vas és acél országát” a „libamáj és aprómag országa” jelszó ellentételezte. A magyar ipar értékes magjának a fejlődés középpontjába állítása, s a külgazdaságpolitika e mag köré építésének koncepciója jószerével fel sem merült, holott ez csaknem készen kínálta magát! Így nem meglepő, hogy az 1953–1956-os fejlődés éppoly életképtelennek bizonyult, mint az, amelynek antitéziseként létrejött. Az 1957–1959-es évek a számvetés és útkeresés jegyében teltek el: ennek hatására forrott ki az az elképzelés, amely a leginkább kulcsjelentőségű „intelligens ipar” és a minden tekintetben korszerűsített mezőgazdaság parallel fejlesztésének primátusát tette a szerkezeti és a külgazdasági politika középpontjába.

b) Második szakasz: a „golden sixties” (1960–1974)

E szűk másfél évtizedbe sok történelmi esemény zsúfolódik: a hidegháború „interglaciális” szakaszba lép, ez szoros kölcsönhatásban van a szovjet politika enyhülési tendenciájú, noha megszakításos hullámzásaival; végérvényesnek látszik a klasszikus gyarmati rendszer szétesése, amely vérmes reményeket kelt a szovjet világpolitikai kombinációkban, de egyben újabb elviselhetetlen terheket ró a még igencsak gyengén funkcionáló szovjet gazdaságra, és a végén erősitőből gyengítő faktorrá válik a „Kelet” számára. Európa magához tér a háború utáni gyengélkedésből és ismét világcentrumként kezd funkcionálni, az amerikai centrum üzleti, politikai és katonai köreinek növekvő idegességétől kísérve; mindezt a megatonnaszámra gyülemelő feszültségeket egy eladdig soha nem látott iramú és tartamú világkonjunktúra feledteti, amelyben nagyon szerény, mennyiségi és minőségi tekintetben egyaránt erősen marginális szerep jut az újraéledő Kelet–nyugati gazdasági kapcsolatoknak.

A kelet-nyugati gazdasági érintkezés tehát három tényező együttes terméke:

- a nyugat-európai felzárkózása, amelynek stabilizálására Európa – a saját integrációjának előrehajtása mellett – tanácsosnak látta a különböző „holdudvarok” kiépítését is: mindenekelőtt a volt gyarmatbirodalma balkanizált, elmaradott és szegény utódállá-

A kelet-nyugati gazdasági kapcsolatok újjáéledésének körülményei

mocskái területén; de ebbe a filozófiai rendszerbe sorol be a „kelet-nyugati együttműködés” felélesztése is. Persze a tradicionális módon: lehetőség befektetések, áldozatok, kötelezettségek nélkül – amit az akkori kormányok a szocializmus iránti bizalom hiányával magyaráztak (volt is benne igazság!), nagyjából azonban folytatása volt annak a nyugat-európai reflexnek, amely a földrész keleti felén a befolyást fejlesztési hozzájárulások nélkül is megvalósíthatónak tapasztalta;

- *a kelet-európai rendszerek konszolidációjáé*, visszataszító diktatórikus vonásaik elenyészéséé, illetve szalonképesebbé válásáé (ez a sokat hangoztatott tényező óriási adag hipokrizist tartalmaz: a Nyugat kedvence ebben az évtizedben Kelet-Európában éppen az a Románia volt, amely a „sztálinista” stílusból a legtöbbit őrzött meg –, pusztán azért, mert a KGST-n belül obstruktív magatartásával érezhetően fékezte a többiek egészséges együttműködésének kibontakozását!); valójában arról volt szó, hogy megérezték: Közép-Kelet-Európa (nem tudni, milyen hosszú időre) virágzásba megy át, tehát *piaccá válik*: mégpedig éppen azon a területen, ahol a volt gyarmati világ még nem jelent keresletet: a komplett berendezések, a gépek, alkatrészek, a korszerű anyagok és a know-how-ok területén; nem is akármilyen, hanem nagyban vásárló, állami fizetési garanciával vásárló piaccá. Az Amerikával a nagybani termelés területén folyó versenyben kevésbé esélyes Európa számára ezért a keleti piac nagyobb jelentőségű volt, mint ahogyan azt a teljes nyugat-európai exportban való részesedésének szerény százalékszámai mutatták;
- végül: *a mind vágatottabbá váló konjunktúráé*, amely sajátos módon fizetőképessé tette a kelet-európai vásárlókat a nyugati piacon: szerény minőségi paraméterekkel rendelkező exportjuk ui. – noha gyilkosan alacsony árakon – vásárlóra talált azokban a beruházó és fogyasztó rétegekben, amelyek a konjunktúra csúcspontja körül tudják csak növelni vásárlásaikat, így vásárlóerejük olyan keresletet jelent, amelyre az előrelátó nyugati termelő már nem méretezi a kapacitásait. Kelet-Európa tehát „marginális beszállítói” minőségben örvendezett az enyhülés külgazdasági vívmányainak.

A KGST virágkora

A másfél évtized első harmadának „sztárja” azonban még nem a kelet-nyugati kapcsolatok reneszánsza, hanem *a KGST-n belüli együttműködés*. A forgalom dinamikusan nő – immár nem csak szovjet kétoldalú viszonylatokban, hanem a kisebb országok között is –, érzékelhető pluszt jelent az egyes nemzetgazdaságoknak akár az ellátási biztonság, akár az elhelyezési lehetőségek bővülése, akár a piac biztosítottasága területén; megjelennek az első nagyobb szabású, bonyolultabb együttműködési konstrukciók (ezek sorában a magyar–szovjet timföld-alumínium kooperáció is!) kicsiszolódik és a maga korlá-

tai között használhatóbbá válik a tervegyeztetési és az elszámolási mechanizmus stb. A szovjet gazdaság mint együttműködő partner is kezd problémamentesebben funkcionálni: a külkereskedelem számára felajánlott áruik között megjelennek a némileg már feldolgozott anyagok (vegyianyagok, hengereltárúk, olajtermékek), a térségben korszerűnek számító – mindenesetre szolid konstrukciójú, tekintélyes várható élettartamú háztartási gépek, foto-felszerelések stb., és halványan kezd körvonalazódni egy szovjet állami, „szocialista együttműködési” stratégia, amelyben felsejlenek a filozófiai alapelvek: a szovjet gazdaság számára magasan fejlett iparú és mezőgazdaságú, jólétben élő „szatellit-gazdaságok” kellene, mert ezek mintegy kísérleti terepként szolgálhatnak a szovjet modernizálódás-európaizálódás számára, és csak ilyen minőségben válhatnak technológia-európaizálódás számára, és csak ilyen minőségben válhatnak technológia-átjátszóállomássá Nyugat-Európa felől. Ez megegyezik a kisebb KGST-államok törekvéseivel, Magyarország számára pedig egyenesen mentőövként jön.

Ennek a pozitív folyamatban vannak *visszaeső* szakaszai: a szovjet gazdaság ugyanis minduntalan túlterheli forrásait és túlbecsüli emberi erőforrásainak minőségi teljesítőképességét; ez hullámvölgyekhez vezet, ami érthetően kihat a kisebb partnerek egyensúlyi viszonyaira, zavarja fejlesztési programjaik végrehajtását.

Magyarországot is: az ország ui. ekkor már GDP-jének 25–30%-át export-importforgalom tárgyává teszi, a belgazdaság-politika abszolút sarkköve az életszínvonal folyamatos, megszakítás és lassulás nélküli növelése és minden ilyen, a Szovjetunióból átsugárzó „zűr” – már csak a nagyságrendi differenciák miatt is – többszörös erővel rángatja meg az igen érzékeny szerkezetű magyar gazdaságot. Ennek tudható be, hogy a „szofisztikált ipar fejlesztésének elsődlegessége” alapelv képtelen teljes erővel eluralkodni a magyar fejlesztéspolitikán: minduntalan világossá válik, hogy a szovjet import csak addig teljesen biztosított (ebben az évtizedben!), amíg nyers, bányászati termékről van szó: a továbbfeldolgozás feltételeit az országban kell mégiscsak megteremteni. Ez nem olyan széles követelmény, mint az előző szakaszban, de olykor drámaian vetődik fel és igen nagy beruházási eszközöket von el a műszaki fejlesztéstől a magyar optimum-iparokban. (A legnagyobb ilyen kényszerprogram a petrolkémiai volt!)

Továbbá, a KGST kereteiben megvalósítható gazdasági összefonódás három nagy – egyenként is életfontosságú – területre tudott csak kiterjedni: a „tőzsei cikkek” forgalmára, a nagy volumenű, kontingensekkel szabályozható végtermékek (beruházási és fogyasztási javak) forgalmára és az egyedileg is *makroökonómiai horderejű kooperációs* konstrukciókra. Úgyszólván kiesett az együttműködés látómezejéből a féltermékek-alkatrészek-részegységek világa, hacsak nem volt kiterjeszhető egy-egy gigantikus kooperációs monstrumra (VAZ-kooperációk!), valamint a fogyasztási cikkek, szolgáltatások

A szovjet gazdaság vissza-visszatérő túlerőltetésének hatása

A KGST-együttműködés Achilles-sarka

előre nem látható kereslet-kínálati viszonyok alapján végbemenő áramlásai. Magyarország ipara, mezőgazdasága és tercier szektora egyaránt elég korán eljutott abba a fejlődési szakaszba, amikor hiányt érezte azoknak az együttműködési lehetőségeknek, amelyek számára a KGST-be nem volt beépítve megfelelő „hullámsáv”: így egyike volt azoknak, akik sürgették e kérdés megoldását.

Végül mind nagyobb elégedetlenséget okozott a KGST-együttműködésen belül a fennálló „világpiaci árrendszer” (konjunkturális ingadozásoktól megtisztított) alkalmazása: a kevésbé feldolgozott termékeket feldolgozottabbak ellenében exportáló gazdaságok ui. így rosszul jártak. Különösen a Szovjetunió, amely már nem érezte azt, hogy a közép-kelet-európai térségből transzferált technikát termelékenység-növelő hatása miatt megérné importálnia – mind beruházás előlegezés-igényesebb nyerstermékei ellenében. Kiszámította (valószínűleg helytálló módon!), hogy egy rubel értékű nyerstermék megtermeléséhez három és fél-négyszer akkora állótőkét kell lekötve tartania, mint ugyanakkora értékű feldolgozott jószág létrehozásához: ha tehát pl. nyersolajat szállít műszerek ellenében, a partner minden exportkapacitást létrehozó 1 millió rubelnyi beruházásával szemben 3,5–4 millió rubelt von el a gazdaság egyéb szektoraitól. Ez azt jelentette, hogy a szovjet gazdaság a '60-as évek közepére-végére gyakorlatilag befejezte a közép-kelet-európai gazdaságok know-how-jának „leszívását”, így érdekrendszerében előtérbe került a külkereskedelmen keresztül tőkefelszabadítási lehetőségek kihasználása. Ekkor fogalmazódott meg a csere „keménységi” eltéréseinek, később az együttműködés erózióját oly nagy mértékben elősegítő elve: minden olyan exportcikk „keménynek” számított, amely

- az importőr számára *helyettesíthetetlen* volt: akár földrajzi, akár műszaki fejlettségi okok miatt;
- az exportőr számára a *nyugati piacon* gond nélkül eladható, azaz potenciálisan konvertibilis valutává átváltható volt;
- az exportra termelő számára kivételesen *magas tőkeelőlegezést* követelt.

KGST
reformelkép-
zelések

Ha bármelyik ismérvi hiányzott, vagy csak gyenge formában volt jelen, az áru a KGST-értékrendben „puhaként” kezdett viselkedni: azaz nehéz volt a tervkoordinációs tárgyalásokon elérni, hogy szállításának ellenértékeként „kemény” áru kerüljön be a kontingensbe.

A helyzet veszélyességét már az '50-es évek végétől kezdődően elég széles körben érzékelték: sorban születtek az ideák és a kidolgozottabb elképzelések az együttműködés reformját illetően. Ezek egy része a „keleti” együttműködési körnek a világpiactól való teljes, úgyszólván hermetikus elkülönítésében látta a megoldást: annak megszüntetésében tehát, hogy a KGST-forgalom a világpiaci (egyszerűsített) áron történik, noha nem a világpiaci impulzusok alapján; vagyis KGST-árrendszer kialakítását tűzték napirendre, olyan *művi* áruk kiformalását, amelyeknek alapja a KGST-költségszintek és -

arányok lettek volna. Ez az iskola tovább részletezte volna a nemzetgazdasági tervek egybehangolását is és végeredményként, távoli stratégiai célként kitűzték a közösségi szintű egységes tervek létrehozását is.

A másik irányzat a nyilvánvalóan paradox helyzetet a KGST-együtműködés *piaci jellegének* erősítésével látta megoldhatónak: vagyis a cserét mindinkább a tényleges világárak alapjára tartotta helyezendőnek, az elszámolást a multilateralizmus felé kívánta fejleszteni és az együtműködést katalizáló nemzetközi számlapénz („transzferábilis rubel”) valódi pénzfunkcióit megerősíteni.

Mindkét irányzatnak volt reális magva. A „piaci” irányzat igen világosan látta azt, hogy az addig alkalmazott merev, államközi szintre korlátozódót együtműködési modell (amelyet az ’50-es évek elején sem lehetett másként magyarázni, mint az embargóra adott, hirtelen munkával kidolgozott szükségválaszt) minden tartalékát felélte. Ha nem tud elkanyarodni a piacgazdaság irányába, csak idő kérdése, hogy mikor csap át hanyatlásba. A „tervdokumentációs” modell viszont azt mérte fel reálisan, hogy a régió legtöbb országba belső termelési szerkezetei, piaci viszonyai, gazdálkodási reflexei a minimális mértékben sincsenek felkészülve a piacgazdálkodás bevezetésére, magukon a nemzetgazdaságokon *belül* sem, viszolyogtak tehát a nemzetközi együtműködés piaci alapokra helyezésétől, hiszen gazdaságuk egy molekulája sem volt ezzel kompatibilis. A megoldást egy kompromisszumos *átmeneti* stratégiában lehetett volna megtalálni, ez azonban jószerével fel sem merült. A „piacos” változat hívei ragaszkodtak a rendszer egészének átfarmálásához, a „terv-egyeztetéses” változat hívei pedig fáradhatatlanok voltak a koordinációs ügyrenden végrehajtandó apró-cseprő változtatások ötleteinek területén. A KGST-reformmal kapcsolatos maratoni tárgyalások (1968–1971!) végeredményeképpen a lehető legrosszabb kompromisszum született: az együtműködés alapmodellje maradt „terv-egyeztetéses”, de ezt megspékelték egy sor

- jelentéktelen részletengedménnyel a „piacosabb” irányban, ami csak arra volt jó, hogy – rendszeridegen elemként – akadályozza a hagyományos „verkli” úgy-ahogy működését;
- ígérettel arra vonatkozólag, hogy a „piacosabb” megoldásokat a felek napirenden tartják és fokozatosan bevezetik: ez viszont állandósította a bizonytalanságot. Minden együtműködő fél minden tétben vagy felmelegíteni próbálta a „piac-terv” vitát, vagy eleve „védekezve támadott” az ilyen felvetési kísérletekkel kapcsolatban.

Vagyis – ahogyan szokták mondani – a nemesítés eredményeképpen született egy olyan búzafajta, amely ugyan nem magas hozamú, ezzel szemben a fagyot sem bírja.

A magyar gazdaságpolitika és a KGST

A magyar gazdaságpolitika ebben az időben igyekezett saját érdekeit messzemenően szem előtt tartó, emellett pragmatikus magatartást kialakítani a „másik Európán” belül: a keleti térséggel való együttműködést, mint a külgazdasági kapcsolatrendszer alappilléret, már csak geopolitikai helyzeténél fogva sem hanyagolhatta. Ugyanezen okból („utolsó csatlós”, 1956 stb.) nem vállalhatott egy olyan „furcsa” obstrukciós szerepet sem, mint amilyent ebben az időben Románia játszott – okkal, ok nélkül számítva arra, hogy ennek fejében a nyugati hatalmak „kivételezett elbánásban” részesítik. Továbbá arra sem számíthatott, hogy azok az értékes, szofisztikált termelési tényezőket mozgató és szofisztikált termékeket termelő kulcságazatok, amelyek kiemelt fejlesztésére történelmében először nyílt „tömeges” lehetőség a KGST-piac révén, más nemzetközi közegben fejleszthetők volnának. Mindez különösen vonatkozott a „golden sixties” első felére, amelyet igen keményen kontúroztak még az előző „glaciális” időszak jellemvonásai. Magyarán: a magyar gazdaság erősen rá volt utalva ebben az évtizedben a keleti együttműködésre, és ez az együttműködés tömegesen ajánlotta fel számára a kedvező irányba való fejlődés feltételeit:

- az olcsó nyers- és tüzelőanyag-ellátást magasan feldolgozott, igényes termékek ellenszállítása fejében;
- az elavult termékek és technológiák továbbadásának lehetőségét, azaz a fejlettebbre való átállás megkönnyítését;
- az ország gyér természeti kincseinek gazdaságos hasznosítását (alma-egyezmény, timföld-alumíniumegyezmény stb.);
- a lakosság teljes foglalkoztatás szempontjából jelentős tömegipar (textil, ruházat, konzerv stb.) kedvező árfekvéssű, nagy felszívóképességű és biztos piacát.

Ezek közül – mint tudjuk – nem mindegyik „jött be” egyforma mértékben, de egészükben jelentős hazai fellendülés forrásává váltak.

Egyidejűleg meg kell jegyezni, hogy a *biztosított, igénytelen, jól fizető* piacra való ráépülés, az ehhez való *szervi* alkalmazkodás, az e piactól való egyoldalú *függés* kialakulása a magyar gazdaságban is ugyanazokat a *renyhülési szimptomákat* produkálta, mint az angol gazdaságban a gyarmatbirodalommal va-

ló szimbiózis, a holland gazdaságban a friz földgáz „eltérítő” hatása, vagy a gyéren lakott OPEC-országokban a hirtelen, „semmitől jött” petrodollár-folyam. Mivel a gazdaság „megélt” abból, hogy a rendelkezésre álló műszaki szinten és minőségprodukálási körülmények között mint nagyobb *volument* tudott exportra produkálni; s helyében, ha nem életfontosságú anyagokat szállított, akkor tulajdonképpen ugyanezt a „reménytelenül közepes szintű” feldolgozott termékválasztékot importálta, hát alkalmazkodott ehhez. Ebből a „helyzet”-ből próbált – nem is sikertelenül – a maga számára kedvező növekedési feltételeket faragni.

c) Kitérés kísérlet a „langyosvizes dézsából”: a magyar gazdasági reform (1968–1973)

E helyütt nem lehet cél az 1968-as reform átfogó értékelése: pusztán néhány gondolatra szorítokozom külgazdaság-stratégiai összefüggésben:

- Mi volt a reform kimondott-kimondatlan fejlesztés- és külgazdaság-stratégiai tartalma?
- Milyen módon tudott ez a gyakorlati végrehajtás során érvényre jutni; és hogyan hatott végül is a gazdaságra?

A reform azáltal, hogy oldotta a „klasszikus” külkereskedelmi monopóliumot, közvetlenebb összefüggést hozott létre a külső (export- és import-) árak és a vállalati rentabilitás között, oldott a devizagazdálkodás szigorúságán, a „valutakoefficiensek” rendszerét árfolyammal váltotta fel stb. stb., nagy lépést tett a magyar gazdaság *abszolút* kereskedelempolitikai zártságának enyhítése területén. Az 1968 utáni magyar gazdaság persze még *lényegében* nem vált nyílt politikájú gazdasággá, de gazdaságpolitikájának burka már átjárhatóvá vált a világgpiaci hatások számára. Ez persze csak a „nyugati” oldalra igaz. A KGST-térség felé nem lett volna értelme hasonló intézkedéseket tenni: innen ui. nem sugároztak impulzusok, amelyeket *vállalati* szinten érdemes lehetett volna felfogni, értelmezni és „lereagálni”. A KGST-világ maradt a szigorúan államközi szinten, vagyis az ez irányú vállalati reakciókat továbbra is a hazai szabályozáson keresztül kellett indukálni,

A reform külkereskedelmi szabályozási vonatkozásai

ill. befolyásolni. A „nyugati” piac impulzusai sem érték eleinte közvetlenül a termelősféra vállalatait, kivéve azt a kevés számú nagyvállalatot, amely még az előző periódusban megkapta az önálló export-import lehetőségét. A forgalmat továbbra is a külkereskedelemre szakosított néhány nagy cég bonyolította le: ezt azonban a kormányzat ideiglenes állapotnak tekintette és csak addig akarta fenntartani, amíg a termelősféra szakmailag, az államigazgatás pedig szabályozásilag fel nem készül egy olyan helyzetre, amikor a külkereskedés minden vállalat alanyi jogává válik. A termelősférra való világpiacon hatás növelését kezdetben az exportban és importban való közvetlen, egyenes érdekeltség (bizományi rendszer, améta-ügyletek stb.) segítségével igyekeztek elérni, később – a ’80-as évek elején – kísérletek történtek a hazai és külföldi árak automatikus összekapcsolására is. Vagyis annak a fura helyzetnek a felszámolása, miszerint a GDP-jének immár mintegy 4/10-ét külfölddel kicserélő magyar gazdaság kereskedelempolitikailag még mindig hermetikusan zárt, a reformkoncepció szerves részét képezte.

Az importversenyhez fűzött megalapozatlan várakozások

Ugyancsak felfedezhető a reformban az a gondolat, miszerint – a fennálló konvertibilisdeviza-hiány ellenére *erősíteni kell az importversenyt*. Ezt két szempontból is fontosnak tartotta:

- a piacon megjelenő termékek választékának és minőségének javulása terén fűzött hozzá reményeket;
- azt remélte, hogy az importtermékek megjelenése megakadályozza az árfelhajtást, ami – tekintettel arra, hogy hosszú idő óta ez volt az első kísérlet a fixárrendszer lazítására, s a hiánypiac még távolról sem volt felszámolva – reális félelemnek tűnik.

Igen gyorsan kiderült, hogy mindkét elvárás alaptalan. Az importverseny élénkítéséhez fűzött közép- és hosszú távú reményeket fellebbezhetetlenül semmivé foszlatta a konvertibilisdeviza-hiány rövid távon jelentkező ellenhatása. Az importversenyeztetésre szánható összeg ugyanis szánalmasan kevés volt: a kormányzat ui. 1967-ben, a reform első évének biztonsági tartalékalapját csak úgy tudta importból feltölteni, hogy jelentős kereskedelmi deficitet produkált. Ennek mihamarabbi felszámolása érdekében a reformnak már az első éveiben erősen takarékoskodni kellett a devizakiadásokkal. Ennek követ-

keztében a hazai piacra bekerülő, „versenyztető” áruk igen csak silány minőségűek voltak (hogy minél nagyobb tömeget lehessen behozni), és még így sem érték el a hazai és keleti eredetű árutömeg melletti kritikus mennyiséget, vagyis nem zavarták a piacot. Hozzáteszem: árukat 60 Ft/\$ hivatalos árfolyamon állapították meg, vámmal és fuvar költséggel terhelve – ennek következtében a „keleti” áruhoz képest feltűnően drágáknak mutatkoztak. Nyugati cikkek lévén, az újdonság erejével hatottak, s így el is keltek. A hazai ipar, megértvén, hogy a vásárlóerő elaszticitása nagyobb a remélnél, gyors modellcserébe kezdett (nem minőségjavítással, sőt: rontással!), s az új termékek számító variánsok áraival utánaszaladt az importtermékeknek. A hatás tehát az elvárttal éppen ellenkező lett: minőségromlás és inflációs nyomás jelentkezett – így a „csukákat” gyorsan ki kellett halászni a „pontyok” közül. (Jóval később, már a rendszerváltozás után vált világossá, az importversenyre szánt deviza szűkössége csak a kisebbik oka volt a verseny sikertelenségének. Amikor ui. a pénz nem számít, s a hazai piac felszabadul az import számára, ám a hazai ipar nincs felkészülve az importverseny megvívására, akkor a külföldi áru nemcsak fenyegeti a hazait a kiszorulással, de ki is nyomja azt a piacról, a maga magasabb árszintjével beül a hazai kínálatba anélkül, hogy az olcsóbb hazai termék jelen lenne, és megteremti a duális belkereskedelmet: a vékony, jól kereső réteg üzlethálózatát és a lesüppedő közép- és kiskeresetű rétegek „lengyel piacát”! (Figyeljük meg a két, egymásra körülményeiben alig hasonlító jelenség közös végeffektusát: az inflációs nyomást. Ez mutat rá a legvilágosabban arra, hogy sérülékeny strukturális, jövedelmi és piaci egyensúlyi viszonyok között egészen más törvényszerűségek érvényesülnek, mint a fejlett gazdaságok körülményei között!)

A reform – nem explicit, de az események logikájából kihámozható – harmadik külgazdasági koncepció-töredéke az volt, hogy megpróbálta az életszínvonal-politika töretlensége mellett „megúszni” a szovjet partner mind ellenállhatatlanabb követelődzését a magas fajlagos állótökeigényű termékek exportra való fejlesztésével kapcsolatos veszteségeinek kompenzálása ügyében.

A partner tulajdonképpen korrekt módon vetette fel problémáját: a magyar (lengyel, csehszlovák stb.) fél által szállított fel-

A beruházási hozzájárulás-kihívás a magyar gazdaságpolitika alapelvével szemben

dolgozott cikkek számára már sem helyettesíthetetlen importnak nem számítanak, se nem képviselnek számára olyan indukciós jövedelemforrást, amely a technikatranszferből származik. Marad a fajlagos állótőkeigény-különbsége. Ezt vagy úgy kompenzálja az importőr, hogy *megelőlegeti* a termelőnek a beruházás arányos részét („beruházási hozzájárulás”), vagy pedig úgy, hogy ellenszállításainak műszaki szintjét emeli arra a magasságra, amelynek jövedelemindukciós hatása kompenzálja a tőkeelvonással járó veszteséget. Egyszerűbben kifejezve: vagy hitelez, vagy „nyugati” színvonalú technikát produkál az olaj-, érc-, cellulóz- stb. import fizetségeképpen: nagyjából azt a szintet, amelyet a szovjet gazdaság a nyugati piacokon elért volna vásárlásaival akkor, ha az olajat, ércet, cellulózt dollárért adja el Európában vagy Amerikában. A szovjet gazdaságpolitika még gavalléros is volt: egyrészt nem tőkehozzájárást követelt (elvileg ez lett volna a legtisztább eset), hanem csak *hitelt*. Másodsorban a hitel törlesztését az adott termékek *többletszállításában* vállalta. Harmadsorban: az így vállalt többletszállítás *árát* kivonta az ötévenkénti újraegyeztetés hatása alól: annyit számlázott értük, amennyi az adott cikk ára a szerződéskötés idején volt. Végül: az szovjet fél a hitelt általában *beruházási* javakban szállítva igényelte, vagyis pl. olajvezetékcsövekben, szivattyúállomásokban stb. stb., és ragaszkodott az általa megjelölt (rendszerint nyugati) áru megvételéhez: ám ha világos volt, hogy ennek teljesítése túlerőlteti a partnerország konvertibilisvaluta-mérlegét, *megelégedett* más árukkal és szolgáltatásokkal is. Magyarország pl. több esetben építőipari kapacitásokat bocsátott a szovjet fél rendelkezésére, amelyek az olajkitermelés és -szállítás magasépítési programjába kapcsolódtak be (pl. Kárpátalján munkásszállót építettek a vezetéképítők számára, majd később átalakították azt turista szállodává).

*A beruházási
hozzájárulás
feltételeinek
relatív
méltányos
volta*

A szovjet beruházások hozzájárulás-igénye – objektíve nézve bármilyen enyhék voltak is a feltételei azokhoz a kínos problémákhoz hasonlítva, amelyekkel a nyersanyagexportőr országnak otthon szembe kellett néznie – ütközött a magyar gazdaságpolitika prioritásrendszerével. Az az összeg, amelyet a hitel (vagy inkább: „előleg”, „előfizetés”) címén ki kellett volna szakítani a nemzetgazdaság vérkeringéséből, kétségkívül hiányzott volna, vagy a hazai felhalmozásból, vagy abból a

nemzetijövedelem-szegmensből, amely a lakosság jólét emelésére volt szánva. Egyiket sem hozta volna lehetetlen helyzetbe, különösképpen akkor, ha megoszlik a kettő között, és ha együtt jár egy olyan szabályozórendszerrel, amely kikényszeríti az anyag- és energiatakarékosságot, valamint egy olyan beruházási politikával, amely megteremti a fajlagos anyag- és energiafelhasználás mérséklésének anyagi alapjait. Ha ehhez még hozzászámítjuk azt, hogy a szovjet fél készséggel elállt a hozzájárulás-követeléstől minden esetben, amikor közel nyugati színvonalú terméket ajánlottunk fel ellenértékképpen, kirajzolódik egy ésszerű stratégiai akciósorozat képe:

- a hiteligényes anyagszállítás egy részéről le lehetett volna mondani a *technológiai pazarlás* fékezésével, amelynek kiváltása egy következetesen takarékos gazdálkodásra kényszerítő szabályozórendszerrel volt lehetséges;
- a másik része ugyancsak nélkülözhető lett volna olyan *szerkezeti* módosításokkal, amelyek célrendszerének középpontjában egyfelől a kevésbé anyag- és energiaigényes ágak fejlesztése, másfelől a hazai anyaggazdálkodás (reciklálás, hulladék- és melléktermék-hasznosítás, hazai kitermelési lehetőségek racionálisabb kihasználása stb.) korszerűsítése áll;
- az ezek után fennmaradó többletimportigény egy részét hazai termelésű, valóban európai, vagy azt megközelítő műszaki-minőségi paraméterekkel rendelkező termékkel ellentételezni (kielégítve a partner igényét a technika-transzfer-indukálta külkereskedelmi előnyökre);
- ezek után, ha maradt volna bizonyos mennyiségű energia- és anyagimportigény-többlet, az ezek fejében igényelt hitel már *nem tette volna próbára a belső nemzetgazdasági egyensúlyt*: a tapasztalat szerint azonban egy ilyen gazdaságpolitika esetén gazdaságdiplomáciai eszközökkel még azt is el lehetett volna érni, hogy a szovjet fél *elálljon a (maradék) hiteligénytől*.

A magyar gazdaságpolitika alternatív lehetőségei

Igaz, a felsorolásban említett három „hitelezés-mentesítő” intézkedés-csomag közül kettő – az energia- és anyagtakarékossági és a szerkezet-módosítási – jelentős anyagi áldozatot követelt volna, és fokozatosan lett volna termőre fordítható: időközben felmerült volna a hitelezési szükséglet *is*, vagyis a

lakossági jólét töretlen fejlesztése elől mindenképpen el kellett volna vonni jelentős összegeket. Ám

- a szovjet partner viselkedésének megváltozása nem „derült égből villámcsapásként” jött, hanem a 60-as évek első felétől fokozatosan jutott el a beruházási hozzájárulásnak mint a többletszállítások *feltételének* követeléséig. Ha a magyar gazdaságpolitika az első perctől kezdve komolyan veszi a partner aggályait, jelzéseit („panaszkodását”), és már a ’60-as évek közepétől következetesen ráállítja a fejlesztési programokat erre a vonalra, a beruházási igények elhúzódtabbban jelentkeznek, és egy részük elkészülte utáni jövedelemhozama már képes a másik részük finanszírozására;
- a legkeményebb beruházásfejlesztési politika sem igényelte a lakossági életszínvonal csökkentését, hanem csak az akkor kialakult évi 3–5%-os fogyasztásivolumen-növekedés mérséklését, amelyet az életminőség legkönnyebben és legolcsóbban megoldható (azaz pusztá hanyagság folytán keletkezett rontó tényezőinek kiküszöbölését feltételező!) növelésével teljes egészében kompenzálni lehetett volna;
- az energia- és anyagbőség korának lezárulására utaló jelek a KGST-n belül – ma már utólag – úgy értékelhetők, mint az 1973 őszen a világgazdaság egészét megrázó „olaj-tájfún” előszelei. Nem lehet persze a magyar gazdaságpolitika rovására írni azt, hogy e jeleket a ’60-as évek elején-közepén nem értékelte hasonlóképpen, de kétségtelen, hogy ha akkor a magyar gazdaság egy energia- és anyagkímélő fordulatba megy át, valamint gyorsítja a műszaki fejlődését, akkor olyan tendenciát vesz fel, amelyre a világgazdaság csak az egymást követő olajsokkok nyomására kényszerült.

*Az első olaj-
árrobbanás
romboló
hatásának
enyhíthetősé-
ge megelőző
politikának*

Az olajválság – úgy, ahogyan kitört – nem volt előre prognosztizálható. Az, hogy valami robbanás feszültsége telíti a világgazdaság légkörét, csak a Bretton Woods-i monetáris rendszer felborulásakor vált érzékelhetővé (1971). Azt, hogy a ’60-as évek konjunktúrája az évtized végére erősen túlfűtötté vált, és ez *valamilyen* kompenzáló tendenciába fog átmenni, minden szakember tudhatta, aki nem bódította el magát a „folytonos konjunktúra korának,” sebtében kiagyalt gyermekmeséjével. Azt viszont minden közgazdaságtan tankönyv-

ben meg lehetett már akkor is találni, hogy a konjunkturális hullámzásokot a szolid, fejlett gazdasági alappal rendelkező nemzetek könnyebben bírják ki, mint a konjunktúraérzékenyek. Nem irreális tehát az a feltételezés, hogy a magyar gazdaságpolitika a „golden sixties” derekán *választhatta volna* a kevésbé látványos, de mindenképpen stabilizáló, „páncélozó” hatású, racionális gazdálkodásra és erősebb műszaki fejlesztésre irányuló fejlesztési utat.

Erősen valószínűsíthető, hogy a gazdaságracionalizálás és műszaki fejlődés alappilléreire épített stratégiát a magyar gazdaság is és a társadalom is konfliktusmentesen elviselte volna. A gazdaságpolitika azonban nem kockáztatott – legalábbis rövid távon. (Mint utólag kiderült: hosszú távon annál többet!) *Kirajzolódott ugyanis egy másik – kevesebb fejtöréssel és költséggel járó, „problémamentesebb” megoldási lehetőség:*

- megnövelni az exportot Nyugat felé – úgy, ahogy lehet: élelmiszerben, félkésztermékekben, könnyűipari tömegárúknak, bér munkákkal stb., e téren nem szabad válogatósnak lenni –, erre van lehetőség, mert a konjunktúra vágtat, a piac bővül – az igénytelen piac talán a leggyorsabban – és az árak is kibírhatók;
- az importvásárlásokat a korszerű, minőségi anyagokra és modern alkatrészekre, valamint (módjával) itthon, nagyobb erőlködés nélkül hasznosítható licencekre koncentrálni, és minél hamarabb, minél szélesebb körben megvalósítani egy „termékszerkezeti módosítást” az ipar egész keresztmetszetében: elérni azt, hogy a kibocsátott termékek minősége, design-ja, csomagolása stb. *kezdjen hasonlítani* a nyugat-európaihoz, s a beruházási javak műszaki teljesítménye is javuljon;
- a hazai piacon ez a kézzelfogható bizonyítéka lesz a reform „varázserejének”, olyan belső energiákat fog mozgósítani, amelyek a későbbiekben hozzásegítenek az „imitált fejlettség” „valódi fejlettséggé” való fokozatos átfordításához;
- a szovjet partnerrel pedig meg kell egyezni: a hazai ipar szállításaiban megnő a nyugati importanyag és -alkatrész hányada, ezzel az export „keménységi foka” megugrik: elégedjenek meg ezzel és *ne követeljének* tőkeberuházási hi-teleket.

A választott út: a „kemény áruk” szállítása és a rubel-dollár konverzió

A manőver a '60-as és '70-es évek fordulópontjának négy-öt évében totális sikerrel járt. Az „imitált fejlettség” képes volt betömni a beruházási hitel-igény nagyobbik hányadát. A konvertibilis valutában jelentkező kiadási többletet bőven fedezte az, hogy a nyugatra exportált alig-feldolgozott tömegáru anyagtartalmát nagyrészt keleti import adja. Vagyis *kialakult egy sajátos „tranzit-forgalom”: a nyugati import (\$-kiadás) egy része feldolgozás után Keletre exportálódott (RBL-bevétel); a keleti import (RBL-kiadás) egy része feldolgozás után Nyugatra exportálódott (\$-bevétel):*

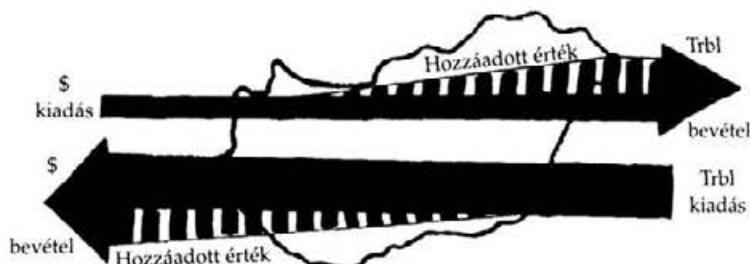

4.7. ábra

A rubel-dollár konverzió alapsémája

A hazai gazdaság számára lecsapódott eredmények: (a) szolid teljes foglalkoztatás; (b) a hazai piac ellátása nyugati importtal „teletömött” árukkal és feljavított műszaki minőségű beruházási javakkal; (c) a hazai gazdaság biztosítása energia- és nyersanyagellátás terén; (d) megmenekülés a beruházási hozzájárulás-nyújtás oroszánrésztől.

A valutakonverziós rendszer másképpen is felrajzolható: a termelésítényező-igény szempontjából:

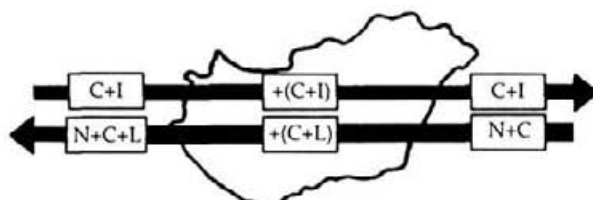

4.8. ábra

A rubel-dollár konverzió termelésítényező-mérlege

Végül is a nyugat-keletre konverzió átfolytatott egy kvantum (vérszegény) információ-innovációt Kelet felé, és ezzel junktimálta a hazai (még vérszegényebb) információ-innováció eladását a keleti partnernek: egyben valamelyes állótökelekötéstől is mentesítette azt. Az ellenáram Keletről közvetített Nyugat felé egy vaskos természeti tényezőt, valamint állótökelekötéstől való mentesítést, és a hazai hozzáadott munkát. Ha ehhez hozzávesszük azt, hogy a cserearányok Magyarország és Nyugat között *kedvezőtlenek* voltak ugyan, de *nem túlságosan*, Magyarország és Kelet viszonylatában pedig *egyértelműen kedvezőek*, kibontakozik a konstrukció számottevő *azonnali haszna és egyben stratégiai károsága is*.

Az 1968-as reformpolitika stratégiai korlátai

Ehhez azonban még egy tényezőt át kell gondolnunk. *Önmagában* ti. a magyar gazdaságpolitika azért nem hibáztatható, hogy észrevett egy ajánlkozó konjunkturális lehetőséget, és azt igyekezett teljes mértékben kihasználni: azért volna elítélhető, ha nem veszi észre, vagy nem lovagolja meg. Tehát nem az a baj, hogy bevezett ebbe a dollár-rubel konverziós áramlatba, hanem az, hogy

- az így szereshető jövedelemtöbbletet nem ágyazta be egy messzebb tekintő *modernizációs stratégiába*;
- nem érzékeltte azt a *mértéket*, ameddig nagyobb veszélyek nélkül bele lehet e játékba menni, s így *egyoldalúan függni kezdett a konverziós lehetőségektől és kondícióktól*.

Ahhoz ui., hogy ez a dupla illeszkedés hosszabb távon is haszonforrás maradjon a magyar nemzetgazdaság számára, a következő nemzetközi gazdasági-politikai feltételeknek kellett hosszabb távon fennmaradniuk:

- tovább kellett folytatódnia az *enyhülésnek*;
- a Nyugat gazdaságpolitikájának továbbra is *szelektívnek* kellett maradnia, amennyiben a Szovjetunió műszaki importlehetőségeinek korlátozottabbaknak kellett lenniük, mint a kisebb KGST-országoké, mindenekelőtt
- kvázi-piacgazdasági mechanizmusa folytán a *magyar gazdaságnak* kivételesen preferált helyzetet kellett kivívnia a Kelet-Nyugati gazdasági kapcsolatokban,
- fenn kellett maradniuk a kialakult cserearányoknak: azaz a magyar gazdaságnak olcsón kellett hozzájutnia a szovjet alapanyagokhoz és energiához, a feldolgozott félter-

mékeket Nyugatnak elviselhető áron kellett átvennie, s a meglehetősen drágán vásárolt nyugati anyagok és alkatrészek segítségével termelt kvázi-európai feldolgozott áruknak magas áron kellett gazdára találniuk Keleten.

Ami az *enyhülést* illeti, 1979-ben megtorpant, majd újra kibontakozott egy kevésbé látványos, de módszereit tekintve annál kegyetlenebb fegyverkezési verseny; vagyis a vállalt magyar stratégiai szerep szempontjából ez a tényező, ha nem is kifejezetten kedvezőtlenül, de legalábbis *veszélyesen* alakult;

A Nyugat a magyar gazdasági törekvéseket nem részesítette kiemelt, hatékony preferenciában: ez kimutatható egyfelől az ország felé (kereskedelmi és kooperációs úton) áramló technikatranszfer minőségében, színvonalában és az ország termékeivel kapcsolatos nyugati befogadókészség „hűvös” voltában is: ez olyan esetekre is érvényes, amikor az áru minősége vagy műszaki színvonala nem állt volna útjában a piacra kerülésnek és a szerencsés realizálásnak (köztudomású, hogy a fejlett piacokon nem csupa „top”-technika kerül eladásra és felhasználásra: a magyar export a közepes műszaki-minőségi követelményeknek lényegesen szélesebb körben felel meg, mint ahogyan ténylegesen a piacra jutott!). Ugyanakkor bizonyos pontokon a magyar gazdaság valamivel könnyebben juthatott mindig hozzá színvonalas technikához, mint a Szovjetunió: itt valóban nyílt lehetőség a közvetítésre;

1973 őszéig a kedvező cserearányok nem akadályozták a konverziós szerkezet működését. Az olajárrobbanások nyomán kialakult új cserearányrendszer körülményei között ezt a rubelből dollár-dollár-ból rubel folyamatot a minimálisra kellett volna korlátozni, mert tömegével kezdte kiszívni az országból a nemzeti jövedelmet: ám erre nem volt mód, mert a gazdaság *túlságosan függvényévé vált a konverciónak.*

4.5. Az ötödik kihívás: a magyar gazdaság nemzetközi kapcsolatrendszerének válsága (1974–1990)

A magyar gazdaságot nem közvetlenül az olajárrobbanás „ültette le”. 1973 őszén egy liter olajat sem importált a dollárszférából, és nyugati exportja is energiaigényesebb volt, mint az importja, tehát az energiaár-emelkedés közvetetten sem hathatott ki cserearányaira. Ráadásul az első olajárrobbanás után két évig a szovjet olajat a robbanás előtti árszinten importálja. A néhány hónapon belül bekövetkező, mintegy 20%-nyi nyugati viszonylatú cserearányromlás az oka az *generális átrendeződés* volt, amely az olajárak 1973 őszi hirtelen, nagyívű áremelkedése nyomán a nemzetközi piacon bekövetkezett, s amelynek a lényegét a klasszikus gyarmati rendszer által kialakított árarányok megfordulása adta:

Vagyis a nemzetközi piac

A nemzetközi piaci szerkezet változásai

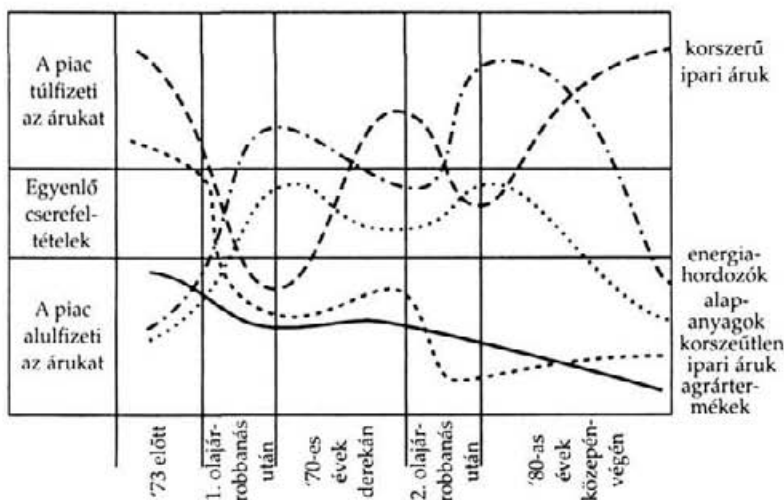

4.9. ábra

A nemzetközi piaci árvizonyok átrendeződései a '70-es és a '80-as években

- „rehabilitálta” – legalábbis ideiglenesen – kitermelőipari tevékenységet: az energiahordozók árába ugyanazt a monopoljáradékot ültette be, amely 1973 előtt a feldolgozóipari termékek árában általában benne volt, a nem energiahordozó bányatermékek (ércek, nemfémes anyagok) árában pedig megszüntette az „ollót”. A rehabilitációból az agrárszektor kimaradt;
- még szélesebbre nyitotta az ollót a korszerű technikai szintet képviselő, szofisztikált termékek és az összes többi (nem energiahordozó) áruk között;
- az elavult technikai színvonalat képviselő feldolgozóipari termékeket az összes ipari termékekhez képest erősen leértékelte: lényegében az agrártermékek színvonalára csúsztatta le.

A '80-as évek derekára ez némileg módosult: az energiahordozók ismét besoroltak a kitermelőipar együttesébe. Vagyis újra kinyílt a kitermelőipari olló, de csak a korszerű iparcikkkel szemben. A „kommersz” iparcikkek és agrártermékek csoportjának árfekvése továbbra is a kitermelt termékeké alatt maradt. Ebben a formában az új nemzetközi piaci árrendszer immár kiforrottnak tekinthető.

A hagyományos feldolgozóipar világpiacon leértékelődése

A csereviszonyok milyensége ösztönösen érződik: senki sem tudja pontosan megmondani, mekkora jövedelemtranszferben van része akkor, ha exportját feldolgozott termékekből állítja össze, és helyébe nyerstermékeket importál, de tudja, hogy az *boldogul* a világpiacon, az *gyarapszik, aki így tesz*.

Az eddigi összes kitorési kísérletek – feldolgozóipari fejlődéssel jártak. A műszaki fejlesztésben való élre kerülés a feldolgozóipar kiterjesztésével, domináns nemzetgazdasági ágazattá tételével szemben *másodlagos* szerepet kapott, ill. nem elsősorban a világpiacon versenyképesség motiválta a műszaki fejlesztési szempont előtérbe nyomulását (legalábbis nem vált minden egyebet elsöprő tényezővé). Az első a XX. század második felében kitoró Kelet-Ázsia, ahol ez a tendencia megfordul. A XX. sz. második felében felgyorsított iparosítás felfogható úgy is, mint a nemzetgazdaság törekvése arra, hogy bejuthasson a feldolgozóipari termékeket nem helyettesíthetetlen cikkeként importáló, illetve ezeket tömegesen exportáló országok „klubjába”.

Az összeröböl iparosító modell lehetetlenülése

Tény: az iparosítás első lépéseinek megtételekor minden gazdaság a bonyolult technológiák és termékek megkövetelte precizitási problémákkal küzd; továbbá: jó ideig a saját fejletlensége és a külföldi műszaki információkhoz való hozzáférhetőség időgénye együttesen lassítják a hazai innovációs folyamat sebességét a centrumokéhoz képest. Ezért az iparosítás első eredményei még azokban a gazdaságokban sem a „top”-termékek, amelyek nincsenek elzárva a világ fejlődési központjától. Vagyis: az iparfejlesztés kétszer fordul termőre:

1. amikor a feldolgozóipar a gazdaság meghatározó szektorává válik és vezető szerepet kap az exportban;
2. amikor a gazdaság innovációs láncai olyan színvonalra emelkednek, hogy képesek a centrumok innovációs rendszerével való integrálódásra.

A XX. század '70-es éveiiig elegendő volt eljutni az első témőre fordulásig: a gazdaság felhalmozóképesége úgy megnőtt az ipari export-nyerstermék import által, hogy ez finanszírozhatta a második fázis elérését. Az 1973-tól kezdődően kibontakozó új tendencia mindazon gazdaságokat, amelyek még nem érték el a második fázist, a nemzetközi cserearányok tekintetében *visszasodorta a perifériára*; rendszeressé tette a nemzetközi cserén keresztüli jövedelemkivonást az országból.

Magyarországra a nemzetközi gazdasági rendszerben kibontakozó tendenciaváltozás *eredőjében* kedvezőtlen hatást gyakorolt:

- Kedvezőtlen volt az export- és importszerkezet. Az árváltozások által *azonnal* érintett exportból az élelmiszer és a könnyűipari termékek árai maradtak le leginkább; a kohászati és olajkémiai termékek, valamint az alumínium árai csak annyiban váltak kedvezőtlenekké, hogy a beléjük fektetett magyar hozzáadott érték redukálódott csaknem 0-ra; a nyugati importárok emelkedése leginkább a korszerű anyagok, féltermékek, alkatrészek és beruházási javak területén volt érezhető. E kettő együttesen adta ki a kb. 20%-nyi cserearány-veszteséget.
- Annyiban is kedvezőtlen volt a forgalmi szerkezet, hogy a cserearány-veszteségre a gazdaság nem reagálhatott azonnali exportbővítéssel és importvisszafogással: az exportbővítés egyfelől termelési korlátba ütközött, ahol pedig nem, ott a devizakitermelési viszonyok exponenciális romlásával lehetett volna csak az exportot nagyobb mértékben (10–20%-kal) növelni. Az import 4/5-e a mindennapi termelés fenntartásához – többek között a belpiac és a KGST-szállítások miatt – szükséges anyagokból, alkatrészekből tevődött össze: ezek zöme helyettesíthetetlen importnak számított, legalábbis középtávon, mert hazai termelésre nem volt lehetőség, KGST-importra még úgy sem. Vagyis *a cserearány-veszteséget a gazdaság kénytelen volt kereskedelmimérleg-hiánnyal „nyugtázni”*.
- Az ország nem rendelkezett sem elegendő termelésitervező-tartalékokkal az árhatások elleni gyors szerkezeti védekezésre, sem elegendő devizatartalékokkal a cserearány-romlás finanszírozásához addig, amíg a szükséges

A magyar külgazdasági kapcsolati rendszer csődjének összefüggése a szerkezeti gyengéssel

hazai szerkezeti alkalmazkodás megtörténik: a feszített ütemű, a KGST-tervegyeztetések túlzott biztonságot adó védernyője alatti fejlesztés itt kezdte megbosszulni magát.

Enyhítő tényezők

– Ugyanakkor bizonyos tényezők enyhítették a kedvezőtlen hatást:

= a sorozatos olajáremelkedések felértékelték a hazai szénvagyont: az ebből nyert villamosenergia költségei kezdtek közelíteni ahhoz a szinthez, amelyet a nemzetközi árak a termékköltségekben már elismertek;

= a szovjet energiaszállítások árai két évig nem mozdultak el az 1973 nyári szintről, utána pedig csak igen nagy lemaradással, fokozatosan közelítették az OPEC-diktálta világszintet. Vagyis a KGST-viszonylatú cserearányok egy ideig nem romlottak, utána pedig csak fokozatosan, lassan idomultak a nyugati viszonyokhoz.

Ez azt jelenti, hogy a magyar gazdaságpolitika rendelkezett bizonyos mozgástérrel ahhoz, hogy semlegesítse, vagy legalábbis erősen *enyhítse* a cserearány okozta traumát.

A gazdaságpolitika kétéves lépéshátránya

A gazdaságpolitika az első két évet (1974–1975) lényegében „átaludta”: meg sem kísérelte addig követett irányvonalát át-gondolni. Két, igen súlyos következményekkel járó stratégiai hiba:

– a kormányzat úgy ítélte meg, hogy azok a változások, amelyekben a világgazdaság átment, részben *konjunkturális*, részben politikai indíttatásúak: hogy ilyen vehemens a hatásuk, csakis annak köszönhető, hogy a kettő időben egybeesett (az OPEC „lázdása” egy konjunkturális bizonytalansági periódusra esett). Továbbá: feltételezte, hogy a világcentrumoknak olyan markáns, mindent elsöprő érdekük fűződik a konjunktúra visszaállításához csakúgy, mint az arab törekvések letöréséhez, hogy „nem fogják túrni” a kialakult helyzet tartóssá válását. Mint tudjuk, ez a megítélés minden porcikájában félreértette az akkori világerőviszonyokat, -feszültségeket és -folyamatokat;

– a kormányzat meg volt győződve arról, hogy a változások megállnak a KGST határán: nem vette észre, hogy az energia- és anyagárak emelkedése „tálcán hozta” a szov-

jet gazdaságpolitika számára évtizedes problémájának megoldását; 1975-ben be is jelentették javaslatukat az öt-éves fix árakról az ún. „csúszó árakra” való áttérésre.

a) Külföldi eladósodás

Gyors intézkedésként a gazdaságpolitika egyfelől belement a kereskedelmi mérleghiány rövid lejáratú hitelfelvelekkel való fedezésébe: már csak azért is, mert számított arra, hogy a dollárárak inflációja ezeket az adósságokat néhány éven belül a töredékértékeire redukálja. Másfelől a megváltozott importárakat nem hárította tovább a vállalatokra, hanem a különbségeket a költségvetés terhére fedezte. E két lépését később kemény bírálathoz érte: valószínűleg igazságtalanul. Abban a helyzetben ugyanis a gazdaságpolitika nem nagyon tehetett mást: ha nem vesz fel hiteleket azonnal, súlyosan elkezd akadózni a termelés, vele együtt a KGST-export, s ennek következtében az ország anyag- és energiaellátása. Ha a nyugati import-áremelkedéseket közvetlenül ráengedi az árakra, azonnal összekuszálódik az egész hazai kalkulációs és érdekeltégi rendszer, ami benuházt, de legalábbis súlyos zavart okoz a gazdaság egészében. E két intézkedés tehát kényszerhelyzetben született; a gazdaságpolitika *taktikai* reakciója nem volt hibás.

A *stratégiai* reakciója viszont elmarasztalható: a hibás helyzetmegítélés és világgazdasági prognózis végül is abban a meggyőződésben csapódott le, hogy a gazdaságnak a konjunktúra tetőfokán elért lendületét nem szabad megtörni, vagyis nem szabad vállalni

- sem a gyors szerkezetmódosítás igényelte leépítések veszteségeit (fékezési energiaveszteség),
- sem a gyors átállások beruházási-felfutási többletköltségeit (gyorsulási többletenergia),
- sem azt a kockázatot, amelyet e két forráslekötő manőver a lakossági jólét területén magával hoz,

hiszen a világgazdasági zavar *rövid távú*. Az egy-két év múlva helyreálló konjunktúrában az lesz pozicionális előnyben, aki nem veszített „svung”-jából. A várhatóan elértétele-

*A növekedési
lendület
megtörésétől
való félelem*

nedő adósságot pedig úgy fogták fel, mint cserearányromlás terheinek visszahárítását a nyugati világra.⁵

Érdekes módon a kijózanodást nem az hozta magával, hogy látszott, a nyugati világ nagyon komolyan fogja fel a változásokat és berendezkedik az alkalmazkodásra (sorra indultak be a technológiai generációváltási programok: a fajlagos energiaigényt egy-két év alatt 20–30%-kal mérsékeltek, részben szerkezetmódosításokkal, részben termékkonstrukciós megoldásokkal és gyökeres technológiaváltással), hanem a Szovjetunió azon lépése, miszerint fokozatosan megdrágítja az energiaszállításokat. A keleti viszonylatú cserearány-veszteség mértéke a nyugatinál is nagyobb, az ígérkezett azok oknál fogva, hogy a keleti importban jóval nagyobb súllyal szerepeltek olyan termékcsoportok, amelyek árai meredeken íveltek az 1973. nyári szint sokszorosára felé. A két viszonylatú cserearány-veszteség együttesen a GDP évi rendszeres 10–12%-ának „füstbe menését” veszélyeztette, ami alkalmas volt az egész addigi gazdaságpolitika rombadöntésére.

b) Stratégiai munkálatok: változási elképzelések, hiányosságok, kudarc

A kormányzat ekkor szánta rá magát az egész gazdaság-stratégia revideálására. Két – később egybehangolt – program készült el: az egyik a szükséges *szerkezeti* alkalmazkodás irányát, elveit és csomópontjai körvonalazta, a másik az ország *külgazdaság-politikájának* megváltozott feltételeit, játékkerét és fő változtatási irányait vázolta fel. Sajnos a harmadik koncepció – a *gazdaságszervezeti és -irányítási rendszer új reformjának* alapelve – nem csatolódott az előző kettőhöz, így a stratégiaaváltás terve *csonka* maradt.

⁵ Abban az időben e sorok írójának is az volt a véleménye, hogy a szerkezeti korrekció és az intenzív átállás a növekedési lendület megtörése nélkül megvalósítható (L. „Mire képes a magyar gazdaság?” Kossuth, 1979.) Ez az elképzelés három ok miatt is tévesnek bizonyult: (a) nemzetközi gazdaság viszonyai folyamatosan, hosszú távon romlottak Magyarország szempontjából; (b) a KGST ahelyett, hogy magára talált volna, gyors sorvadásba lendült; (c) a javasolt gazdaságpolitikára az országban nem volt fogadókészség.

A) Aszerkezeti módosítások koncepciója egyfelől visszatérésnek tekinthető a magyar gazdaság több évtizedes egészséges fejlődési irányához: az erősen beruházás- és energiaigényes ágazatok háttérbe szorítását és a *szofisztikált feldolgozótevékenység* kiemelését irányozta elő. Másfelől nyíltan szakított a fejlődés mennyiségi szemléletével és a tömegtermelési hozadék mint jövedelmezőségi forrás elsődlegességnek elvételével: a *műszaki színvonal* növelését, a *termékminőséget* és a kissorozatú, *speciális igényeket* kielégítő termékekre való szelekciót helyezte előtérbe. Végül épített a gondos *raciónális gazdálkodásra*, az anyag- és energiapazarlás minden formájának leépítésére.

Szerkezeti modernizáció

Mindhárom elv korszerű és egy európai számára „testre szabott”. Ha megfelelő talajra hull, alkotó elemévé válhatott volna egy svéd, vagy finn sikereséyyekkel kecsegtető iparpolitikának is. A talaj azonban nem volt még kellően előkészítve. A gazdaság szerkezete nem ilyen jellegű teljesítményekre épült ki, a gazdálkodás stílusa, reflex-rendszere a tömegtermeléshez idomult. Maga a néhány évvel azelőtt bevezetett gazdaságirányítási reform sem célozta meg egyenesen és félreérthetetlenül sem a műszaki fejlődésre való építkezést, sem a termékminőséget, sem a különleges igényekhez való alkalmazkodást a termelés szerkezet alakításában. Megelégedett azzal, hogy a „tervteljesítés” dicsőségét felváltta a „nyereségnövelés” dicsőségével, és nem hordozott magában prioritásokat a nyereségnövelés különböző válfajaival kapcsolatban. Ennyiben jóval hátrébb kullogott a profitelv felfogása területén, mint bármelyik európai vagy kelet-ázsiai ország gazdaságpolitikája: ezek ui. abszolút világosan érzékelték a stratégiai különbségeket a spekulációs, tömegtermelési és a minőségi-műszaki típusú profitnövelési irányok között, és mindig arra poentírozták a szabályozási rendszerüket, amelyet a legcélravezetőbbnek tartottak a stratégiai célok megközelítése szempontjából. A program óhajai a magyar gazdaság szerkezetének fejlesztése és minőségi teljesítményének növelése tekintetében tehát olyan közegbe hullottak, amely gyökerében más mozgásformára volt „beidomulva”.

A '68-as reformra építés és egyben túlhaladása

Hozzáteszem: a magyar gazdaság külső környezetének sugárzásai sem támasztották alá a program fejlesztési elképzeléseit. A KGST-kereslet *szavakban* ugyan folyamatosan és mind fenyegetőbben követelte a jobb minőséget és a fejlettebb technikát

hordozó árukat, ám ha ilyenek kiajánlására került sor, kiderült, hogy nem képes ezek árát megfizetni, bizalmatlan irántuk (néha nem is alaptalanul), s ha tényleg korszerű termék kell neki, Nyugathoz fordul, még ha el is adósodik miatta. A nyugati piacon a szofisztikált magyar áruk iránt nem volt kereslet: még akkor sem, ha annak anyagköltségében 70–80%-nyi nyugati importanyag, és -alkatrész volt beépítve. A fejlődő világ a magyar technikát vagy versenybe állította a nyugatival, és csak akkor adott prioritást a magyar árunak, ha azt aránytalanul olcsóbb áron, bizonytalan megtérülésű kormányhitellel támogatva ajánlottuk fel; vagy pedig nem volt fizetőképese a kereslete. Mindez nem jelentette azt, hogy a kitűzött szerkezetfejlesztési célok piaci oldalról irreálisak lettek volna, hanem csak azt, hogy a fejlesztési erőfeszítések befektetési költségei nagyrészt *kockázatokkal teli előlegezést* jelentettek. A magyar gazdaságpolitika pedig sem az előlegezést nem vette szívesen, sem a kockázatot nem volt hajlandó vállalni. Vagyis a szerkezetfejlesztési program elfogadásakor a magyar gazdaságpolitika „szívta a fogát”, azaz belement, mert a napnál is világosabb volt, hogy más kiút nincs, de legszívesebben megszabadult volna tőle, mert *kényelmetlen* volt: rizikós, munkaipényes, és – ráadásul – nem fért egészen bele a (mondom: nem egészen megemésztett, primitív) piaci ideológiába, amelyet nemrég tett magáévá. „Árulóknak” érezte magát: a direkt tervgazdálkodás felé tett visszalépésként élte meg annak a programnak az elfogadását, amely ha komolyan veszik és következetesen megvalósítják, alkalmas lett volna a magyar külgazdasági kapcsolatrendszerek egészséges irányba való fordításához. A fejlett és a fejlődésgyorsításra elszánt piacgazdaságok politikái nem voltak ilyen skrupulózusak.

*Módosítás a
külgazdaság-
politikában*

*A KGST
anyag-im-
port-függés
lazítása*

B) A külgazdaságpolitika alapelve továbbra is a kettős kötődés maradt: „fél lábbal” a KGST-hez, „fél lábbal” a fejlett piacgazdaságokhoz való kapcsolódáson alapszik a program, a következő nem elhanyagolható – módosításokkal:

– a KGST-kötődés területén *relative* háttérbe kívánta szorítani a nyerstermékimport szerepét: nem feltétlenül abszolút behozatalmérséklés útján – noha az importszükségletet a fajlagos felhasználás csökkentésére vonatkozó elképzelései eleve mérsékeltek volna –, hanem mindenekelőtt olyan

módon, hogy a keleti piacról növelni kívánta a feldolgozott féltermékek és alkatrészek mennyiségét, s ezáltal részarányukat; ez az elképzelés a maga nemében igen progresszív volt. A KGST-együtműködés korszerűsítését az egyetlen, még meglévő kitörési irányba kívánta terelni: felismerte, hogy a nyerstermék-végtermék és a végtermék-végtermék csereformulákban rejlő lehetőségek nem csak hogy ki vannak merítve, de még túlfeszítve is vannak: ez a fajta együtműködés fejlődni nem fog, legfeljebb visszafejlődik.

A féltermék-féltermék csereformula kifejesztése *elvileg* a szovjet elképzelésekbe is belefért. Az energiaár-robbanás enyhítette alapproblémáját, de nem oldotta meg azt: ha kibányászott termékeinek egy részét magasabb szinten feldolgozva cserélheti el partnereivel, ez további enyhítést jelentett volna számára. Gyakorlatilag persze a direkt utasításokkal vezérelt szovjet ipar képtelen volt a technológiai munkamegosztásra, az országos tervezési szinten létrehozott kooperációk (VAZ-együtműködés stb.) pedig – bármilyen impozáns méretűek voltak is – a lehetséges volumennek csak néhány százalékát jelentették és maguk is meglehetősen merevek, nehezen kezelhetőek voltak.

Ugyanez vonatkozott a program azon elképzelésére, miszerint a magyar gazdaságnak a jövőben fokozottan kellett volna keresnie az együtműködés lehetőségét a KGST-régió K+F-erőivel – ahol az alap kutatás területén főként a szovjet, a fejlesztési kapacitások területén pedig főként a német és cseh partnerekre gondolt. Az elképzelés naivitása mindenekelőtt abban érhető tetten, hogy feltételezte: a világgazdasági „jégkorszak” újrabeköszöntése a kelet-európai régióban ugyanazt az összefogási, együtműködési ösztönt fogja feldobni, mint amit az 1940-es évek végének embargója, és hogy ez a KGST-reneszánsz a rugalmas együtműködési módszerek („áru- és pénzvisszonyok”) fejlődésével fog kibontakozni. Ez sajnos alaphibája a programnak: amennyiben ui. a külgazdasági kapcsolatrendszer kb. felét nem lehet a KGST fennmaradására, megújítására építeni, úgy a szerkezeti módosítások egésze – úgy, ahogy a programban lefektették – utópia. A kiépítendő háttérparnak nincs alapja, a felfejesz-

*A féltermék-
forgalom
prioritása*

K+F-együtműködés

*A KGST-kap-
csolat sikerei
és a tervezett
szerkezetfej-
lesztés
összefüggései*

tendő, modernizálandó feldolgozásnak nincs tömeges piaca. Ha a KGST fennmarad, vegetál, vagy akár valamit fejlődik is, de mozgásformáiban nem képes gyökeresen megújulni, a magyar gazdaságirányítás az elviselhetetlenül keményedő nyugati piaci körülmények között kénytelen behúzódni a szervezet „kotlósszárnyai” alá, viszont akkor teljes mértékben igazodnia kell a partnerek merev tervezési rendszerével való együttműködés követelményeihez – és „fuccs” a hazai szervezet gyökeres modernizálásának. Vagyis a program KGST-együttműködési elképzelései sajátos keverékét képezték a progresszív gondolatnak és az át nem gondolt „vágálmoknak”.

*Nyugati
kapcsolatok*

- Nem volt külön a program elképzeléscsomagja a fejlett centrumokkal való kapcsolatok fejlesztését illetően sem. Realitásként fogta fel azt, hogy az import oroszlánrésze – termelőeszköz, s hogy ebben fontos szerepe van és lesz az anyagoknak, alkatrészeknek. Növelni kívánta viszont a beruházási javak, szellemi termékek részarányát: teljes joggal, hiszen ezek súlya a nem rubel importban a '70-es évek elején tetőzött, mintegy 12–13%-kal, aztán ismét süllyedni kezdett. Vagyis Magyarország – saját céljaival szemben – nem vált a fejlett nyugati technika átszívójává. Ezen a program változtatni kívánt. Az is értékelendő vonása a programnak, hogy nem esett abba a hibába sem, amelybe a román és a lengyel gazdaságpolitika: hogy ti. nyakló nélkül, saját abszorpciós képességeit figyelmen kívül hagyva „zabálja” a berendezés- és licencimportot, és az import színvonalánál nagyságrendekkel alacsonyabb produktumokkal jöjjön ki a piacra. A korszerű technika importját a gazdaság szerkezeti csúcsaira kívánta összpontosítani, vagyis nem annyira az átszívott technika mennyiségét tartotta szem előtt, mint inkább a hasznosulási színvonal maximalizálását. Ennek az elképzelésnek a realitása attól függött, hogy
 - = mennyiben sikerül *itthon* és a *KGST-együttműködésben* kiváltani a behozott anyagok és féltermékek jelentős hányadát, hogy deviza szabaduljon fel a technológia- és szellemi termék-import növelésére;
 - = illetve mennyiben sikerül exporttermékeinkkel Nyugaton áttörni a bizalmatlanság, az outsider állapot és – he-

*Korszerű
technológia*

lyenként – az áruink fogadásával szembeni tudatos (nyílt vagy burkolt) ellenállás „lézerfüggönyét”: ez nagymértékben függött az áruk minőségétől, korszerű, külső megjelenésétől is, de a külkereskedelmi szervezet felépítésétől, szabályozottságától, felszereltségétől és kulturált-ságától is: más szóval az ország *marketing-potenciáljától* is – meg persze attól is, hogy Magyarország a nyugati piacokon jóindulatú fogadtatásban és elbánásban részesül-e, azaz az enyhülés átterjed-e a diplomáciai formásokok területéről a gazdaságpolitikák lényegi vonatkozásaira.

A program – amint a történések mutatták – e tekintetben is keverte a progresszív gondolatokat a naivitásokkal. (a) Az importált technika előtérbe helyezésnek elképzelése minden tekintetben homokra épült: a KGST ebben az időben már nem volt fejleszhető – különösen nem olyan irányban, amely kibontakoztatásának feltétele a szovjet hiánygazdaság jelentős enyhítése lett volna; a magyar gazdaságirányítási rendszer sem volt alkalmas a K+F és a minőség felé fordulásra;

(b) a nyugati kapcsolatokat nem lehetett volna *lényeges mértékben* a fejlett technika áttemelésére alkalmassá tenni. Ennek keresleti és kínálati okai voltak. *Keresleti*: amennyiben a magyar gazdaság nem rendelkezett fizetőképességgel, mert sem a cserearányromlást nem tudta kiegyensúlyozni, sem exportnövelés, vagy import-átcsoportosítás során nem volt képes devizát felszabadítani a technikaimport növelése számára. *Kínálati*: amennyiben a nemzetközi „szabadpiac” (azaz: a nagy tőke- és információ-áramlási hálózaton kívülrekedtek, az „érinthatetlenek” vásárlásainak piacán) valamennyire is korszerű technika vagy egyáltalán nem kapható, vagy csak olyan méregdrágán férhető hozzá, amely elvonja a segítségével megteremthető extra nyereség egészét: a korszerű technika oroszánrésze a *nemzetközi tőkekapcsolatokon* keresztül áramlik egyik országból a másikba, mégpedig csaknem kizárólag a nagyjából egyenlően magas fejlettségű országok közötti viszonylatban.

Magyarország tehát több oldalról tekintve is „reménytelen szerelmese” volt (és maradt!) a fejlett nyugati technikának, mint ahogyan reménytelennek bizonyult az a vá-

*Feldolgozó-
ipari export-
lehetőségek*

*A nyugati
kapcsolat-
rendszer
változtatásá-
nak realitása*

gya is, hogy besorol az európai nemzetközi kereskedelembe az igényes, szofisztikált cikkek szállítói közé. Mindegy persze nem azt jelenti, hogy *valamit* nem lehetett volna haladni exportszerkezetünk „gyarmati” jellegének gyengítése területén, vagy importszerkezetünk egyoldalú anyagcentrikusságának korrigálásáért: minden százaléknyi javítás életfontosságú lehetett volna. Az elképzelésnek ez volt a realitástartalma.

Kapcsolatok
a Harmadik
világgal

– Fontos eleme volt a külgazdasági programnak az ország aktivizálódása a *harmadik világ* piacain. Alapjában véve az OPEC-országok hihetetlenül megnőtt vásárlóerejéből képzelt lecsípni egy szerény, de Magyarország számára nagy jelentőségű darabot, és nem hagyta figyelmen kívül azt a tendenciát sem, amely a fejlődő világ országaiban akkoriban (nem hosszú ideig) erősödőben volt: hogy ti. a Centrumnak való kiszolgáltatottság csökkentése érdekében igyekeztek erősíteni gazdasági szálait a „Kelet” – legkisebb – gazdaságaival. A magyar gazdaságpolitika számított arra, hogy a fejlődő országok technikai abszorpciósi képessége nagy tömegben nem haladja meg azt a színvonalat, amit a magyar gépipar kínál; továbbá arra is számított, hogy a fejlődő országok zöme a belső piac lehető leggyorsabb szélesítésén és a hazai munkaerő-potenciál minél szélesebb hasznosításán alapuló iparosítási modellt fog választani (az előzőekben ezt az „önerős kitörés modelljének” neveztem!). Mindezeket figyelembe véve a program lehetségesnek tartotta a gép-, berendezés-, valamint ipari és infrastrukturális rendszerexport jelentős növelését a világ eme szektorába, a magyar mezőgazdasági know-how tömeges átplántálását a harmadik világ élelmiszerproblémájának enyhítése végett – természetesen tisztos fizetség ellenében, és ennek ellentételezésekként nyersanyag- és energiainportunk egy részének áttételét, valamint a Magyarországon már fejlődésakadályozóvá vált feldolgozóipari tevékenységek (főként könnyűipar) termékeinek importját.

Műszaki
átadószerp a
Harmadik
Világ felé:
berendezés és
rendszer-
export

A külgazdasági program e koncenciója ugyanolyan ambivalens volt, mint a másik kettő: *tendenciájában*, hosszú stratégiai vonatkozásban volt realitásértéke, azonban ahhoz, hogy kifejlődhessen, hosszú átfutású, jelentős befektetésekre lett volna

szükség. A legközelebbi jövőben az ellenható tendenciák amúgy is erősebbnek bizonyultak. Vegyük csak a legfontosabbakat:

- a magyar gazdaság – makro- és mikroszinten egyaránt – nem volt felkészülve a harmadik világ országaiban való, nagyobb mértékű, kockázatosabb jellegű kereskedelemre; a világnak ez a szférája ismeretlen volt a magyar külkereskedelem számára, ezért nehezebben mozgott benne, nagyobb fiaskókat kellett elkönyvelnie, mint másutt, illetve mint azoknak a kereskedőknek, akik jobban ismerték a terepet;
- a harmadik világban való kereskedés – különösen az értékesebb termékekkel, kulcsrakész üzemekkel, rendszerekkel való kereskedés – nagyvonalúbb devizapolitikát kívánt, mint amilyenre az ország az 1968-as reform után is be volt rendezkedve. Ezért aztán a tengerentúli piacokon merészebb vállalkozásba kezdő vállalatok (ilyenek a közhiedelemmel ellentétben igen számosak voltak!) az itthoni pénzügyi és jogszabályok, hatóságok, engedélyek stb. közötti vesszőfutás olyan kínzó procedúrájával találkoztak, amelyhez képest eltörpült járatlanságuk a célország kereskedelmi szokásaiban és konkurenciájuk a velük párhuzamosan fellépő transznacionális vállalatbirodalmakkal;
- nem „jött be” az az elképzelés, miszerint a fejlődő országok világosan látják saját korlátaikat és reálisan számolnak technikai abszorpciós képességeikkel. A gyors exportfelfutás és adóbevétel kedvéért ezek az országok inkább vállalták a duális gazdaság létrejöttét és a ráhagyatkozást a külföldi tőkebnyomulásra, mintsem az „önerős kitörés” hosszú, fáradságos útját. Vagyis a versenytárgyalásaikon a magyar cégek ugyanazzal a fallal találták szembe magukat, mint a Centrum országaiban: ezt áttörni csak olyan hitel- és árfeltételekkel lehetett, amelyek az üzlet fajlagos devizahozamát (Ft/\$) éppoly – vagy közel olyan – kedvezőtlené tették, mint a fejlett világban tett próbálkozásokét. Ennélfogva a magyar külkereskedelem zömmel beszorult egy szűk körbe – a fejlődő világ azon országainak körébe, amelyeket a Centrum rendszerint politikai okok miatt „kiátkozott”, illetve azokéba, amelyek szocialisztikus politikai rendszerük folytán természetes partnert láttak a kelet-európai térségben – effektív vásárlóerejük viszont csaknem a nullával volt egyenlő.

A Harmadik Világ-kapcsolatok koncepció megvalósulása ellen ható erők

A stratégiai koncepció értékelése Összességében nézve, a külgazdasági program nem önmagában volt teljesíthetetlen, hanem azért volt *nehezen teljesíthető*, mert az előző évtizedekben a gazdaság egészének *arculata* nem ezzel adekvát módon fejlődött, az utolsó néhány évben a reform hatására a rövid távú haszon-maximálási elv csak megerősödött, az első olajárrobbanás után eddig két meddő év, meg a program kidolgozásának újabb két év (elképesztően nagy!) időszükséglete, azaz összesen *négy évnyi idővesztés* (= egy teljes korszak!) gyökerében rontotta a realitását.

A taktikai-gazdaságirányítási koncepció kidolgozatlansága Külön megítélést érdemel az *adekvát gazdaságszervezeti-irányítási-szabályozási koncepció* hiánya. Ennek alapvető okát a magyar közélet kétféle „csőlátásában” kell keresni.

A gazdaságpolitikai döntési viszonyokra valamilyen módon ható erők egy része ugyanis meg volt győződve arról, hogy ha a fejlesztési-mozgási célokat és utakat világosan megfogalmazza, az ezekhez való tényleges közelítés már csak a megértésen és a feladatok jó lebontásán, kiosztásán, valamint a végrehajtás ellenőrzésén múlik. Ezek számára a megvalósítási korrekciós mechanizmusok kialakítása felesleges piszmozgásnak tűnt volna.

A másik erő viszont a célok és utak megfogalmazását tartotta „sámánkodásnak”: az volt ugyanis a meggyőződése, hogy egy minimálisan manipulált szabadpiaci konstrukció mindennél és mindenkinél jobban kialakítja a célokat is és az ezekhez vezető utakat is. Az adott helyzetben reális legjobb megközelítését ennek a szabadpiaci konstrukciónak a '68-as reform kifejlett formáját látták. Már akkor is igen kemény ellenállást tanúsítottak mindenféle korrekciós törekvéssel szemben, amikor a '70-es évek legelején, tehát még a világpiacon átrendezések előtt, a kormányzat kénytelen volt hozzányúlni a szabályozási rendszerhez, a reform „garanciális hibáinak” előjöttét követően. Igaz, ez a hozzányúlás olykor drasztikussá sikerült részben azért, mert magába a reformba nem volt beépítve korrekciós mechanizmus (vagy elkapkodták, vagy fel sem merült, hogy a valóság váratlanul fog reagálni a modellt!), vagy pedig azért, mert a belenyúlásnál hatottak a visszarendező erők is: valószínűleg, mindkettővel kellett számolni.

A '68-as reformmal kapcsolatos „ideológiai görcs” szerepe

Ez a kritikus két év a reformban érdekelt gazdaságpolitikai erőket ultraérzékennyé tette: egyfelől kifejlesztették a reform „mítoszát”, vagyis azt a semmi józan érvel alá nem támasztha-

tó elméletet, miszerint egy, a piacgazdaság logikáját több-kevesebb következetességgel kifejező modell a gazdasági konjunktúra minden egyes szakaszában, az évtizedes trendek bármilyen megfordulása idején is egyformán használható, sikeres, csak következetesen kell végrehajtani; másfelől a gyakorlati szorítások során mégiscsak kikényszerített „hozzányúlások” esetén olyan hisztérikus ellenállást tanúsítottak, olyannyira ráragasztották minden lépésre a „visszarendeződés” bélyegét, hogy a gazdaságpolitika felső szintje, amely a reform mellett volt elkötelezve még a részletkérdések területén is inkább visszahőkölt. Ahhoz pedig nem volt mersze, hogy felvesse: az általános konjunktúra körülményei között kidolgozott első reformkísérlet egy gyökeresen megváltozott kül- és belgazdasági környezetben, nyolc-kilenc év tapasztalataira is építve, teljes egészében revideálandó és egy másik reformmal helyettesítendő.

Ez a körülmény tetetözte az „ötödik kihívásra” adott magyar válasz sikertelenségét, s egyben az „utolsó cseppé” vált a pohárban, amelyben a történelem kikeverte a magyar gazdaság összeomlását. Ha ui. a fejlesztési és külgazdasági célok kikovácsolása közben nincsenek önkorlátozó „tabuk”, szabadon lehet számolni olyan szervezeti, szabályozási megoldásokkal, amelyek a piacelméletnek nem a „szabadkereskedelmi”, hanem az „oligopol” válfajával állnak rokonságban – s amilyeneket Európában, Amerikában és Távol-Keleten bőségesen alkalmaznak –, eleve világosabban kirajzolódhattak volna a célok és viszonylati elvek korlátai, valamint reális lehetőségei, és a megvalósítás módozatai is.

Így azonban az egész stratégia igencsak gyenge lábon állt: mi több, védhetetlenné vált 1978 őszén, amikor még ugyan hozzá sem kezdtek a gyakorlatba való átültetéséhez, de a gazdaság adósságállománya már meghaladta a 8 milliárd \$-os összeget. Az akkori gazdaságpolitikai vezetés ezt az alkalmat használta fel arra, hogy a stratégiai programot lesöpörje az asztalról mondván, hogy „inter arma silent musae”, vagyis olyan kemény *taktikai helyzet* van, amelyben a vezetés nem ér rá stratégiai játékokkal szórakozni.

Összegezve: 1974 és 1978 között három alkalomválasztás történt: (a) az elején egy stratégiai jelentőségű (és a stratégiai tisztánlátás hiányára visszavezethető) taktikai *idővesztés*, amely megindította a gazdaságot az eladósodási lejtőn; (b) a második

A stratégiai koncepció háttérbe szorulása: lavírozás és restrikción

az 1975 és 1977 közötti kidolgozott új stratégia *koncepcionális út-
tévészítése*, ennek köszönhető az a gyengeség, amely lehetővé tet-
te, hogy (c) 1978 telén magát a *stratégiai szemléletet szemétre vessék*.

c) A KGST agóniája

*A szovjet
agrárszektor
csődje*

A '70-es évek közepére bizonyos – akkoriban még nem világosan érzé-
kelt – jelek már arra engedtek következtetni, hogy a Szovjetunió hét év-
tizedes, keserves vesszőfutása az utolsó szakaszához érkezett. Számta-
lan egyéb mellett ennek a legkomolyabb előjele a hatalmas ország élel-
mezési helyzetének katasztrofálissá válása vált. Állandósult az évi 20–40
millió tonnás gabonaimport, és folyamatos húshiánnyal is számoltak.

Ha tömegesen átveszik a magyar mezőgazdasági know-how-t, ez
fokozatosan leküzdhető lett volna: erre azonban nem került sor, részben
a tervező szervek makacssága miatt – ezek ti. Magyarországot fokoza-
tosan könnyűipari szállítóként akarták felhasználni, s így nem szántak
import-kontingenst a nagyobb arányú mezőgazdasági know-how vá-
sárlásra. (Ebben szövetségesre találtak az agrártudományi lobbynál,
amely attól tartott, hogy presztízsére és pozíciójára végzetes hatással
lesz a magyar know-how nyomán kibontakozó termelési sikorsorozat).

*A szovjet
nyersanyag-
export
korlátai*

Állandósult a fogyasztási iparcikk-mizéria is, amelynek az lett a
KGST-vonatkozású következménye, hogy a tervezéyzeteskör fokoza-
ták a nyomást a partnerekre gépeladásaik csökkentésére és ruházati-
cikk-szállításaik növelésére.⁶ A mind kínzóbb forrás-szűke arra
kényszerítette a szovjet vezetést, hogy mérsékelje a *kitermelőipar* fej-
lesztését is, illetve a kitermelt értékes nyersanyagok fokozott, bizton-
sági célú tartalékolásával, valamint devizatartalékai feltöltését és éle-

⁶ Mindennek a háttérében a Szovjetunió fokozatos gazdasági végkimerülése
húzódott meg. Az ország a mennyiségi fegyverkezési versenyt még csak
elviselte volna valahogy – ha nem is könnyen –, amíg az az '50-es, '60-as évek
haditechnikai szintjén ment végbe. Amikor azonban a nyugati hatalmak
fegyverzetében megjelentek a mikroelektronika legújabb vívmányaira alapo-
zott támadó és elhárító eszközök, az ország a maximális, önkirabló felhal-
mozási ütem mellett is folyamatos stratégiai hátrányba kezdett kerülni. A
'70-es évek közepén még azt hitte, hogy a fegyverzet mennyiségi növelésével
ellensúlyozhatja a minőségi hátrányát – ez vezette gazdasági túlerőltetésbe.
Egy évtizeden keresztül lényeges forrásbővülés a polgári célú gazdaságban
nem volt, a mezőgazdaságban és az infrastruktúra területén pedig a módszer-
es forráskivonás jelei mutatkoztak. Amikor a '80-as évek közepén világossá
vált, hogy a szovjet fegyverzet hatástalanná tehető, a végletekig kizsartolt
gazdaságon pedig maradandó torzulások mentek végbe úgy, hogy annak
normális funkcionáltatása egy évtizeden belül nem is remélhető: a hatalmas
ország összeomlása néhány hónap alatt végbement.

lemimportjának fedezetét célzó nyugati exportjával csökkentse KGST-célú szállításait. Így történhetett meg az, hogy az OPEC-árak mögé néhány év késéssel felzárkózott energiaárak ellenére a szovjet fél minden tervezgetéskor szűkítette szállítási hajlandóságát, mind kedvezőtlenebbé tette az ellenszállítások áruösszetételét az exportőr számára, és mind többször maradt szállítási hátralékban szerződő feleivel szemben – persze csak Keleten.

A KGST-együtműködést, mint korábban említettem, a kétoldalú szovjet viszonylatok tartották életben. Természetesen, hogy amint ezek hasznossága és megbízhatósága rohamosan csökkenni kezdett, a szervezet egészének létjogosultsága vált kétségessé.

Fel szokott merülni, hogy mindezt megelőzhette volna az, hogy az 1968–1971 közötti KGST reformtárgyalásokon egy „piacos” jelleű fejlődési út kerül ki győztesen. Valószínű, hogy ez nem igaz. A KGST-együtműködés a szovjet kétoldalú viszonylat nélkül annyi életképességet sem mutatott, mint annak idején a Benelux (amit létrehozói ideiglenesnek és „modellpróbának” szántak, nem többnek, az európai integráció előestéjén!): ha tehát az együtműködés „primus motor”-ja végelgyengülésben kihuny, a maradék kiszgazdaságoknak nem túl sok közülük maradt volna egymáshoz – oda orientálódtak volna, ahol erőt és hajlandóságot éreznek.

Persze a tagországok pontosan tudták, hogy milyen mély érdekük fűződik az együtműködés fennmaradásához, ugyanakkor Nyugat felé valamennyien, valamilyen mértékben már eladósodtak, ennek következtében gazdaságpolitikai törekvések homlokterébe már nem kerülhetett egy milligrammnyi, egy kopejkányi áldozatvállalás (vagy; ha úgy tetszik: „távlati befektetés”) sem a KGST életrekeltése érdekében, hiszen valamennyien a lábban kapálódtak, a különbség közöttük csak annyi volt, hogy melyikük tud néhány hónapnyi könnyebbséget kiharcolni magának a többi KGST-partner rovására: magyarán, ki tud a partnere nehezen megszerzett, és sohasem elegendő konvertibilis valutájából a maga számára minél többet átcsoportosítani: vagy közvetlenül dollárért adtak el egymásnak létfontosságú („kemény”) cikkeket, vagy kikötötték, hogy a rubelért vásárolt áru anyagköltségének mekkora hányada legyen nyugati eredetű, és így tovább.

Magyarország, miután a '60-as és '70-es évek fordulóján a dollár–rubel és rubel–dollár konverziós forgalom egyik központjává vált, mind a szovjet gazdaság teljesítőképességének zuhanásszerű csökkenése, mind a KGST-n belül elharapódzott dollár-forgalom miatt életveszélyes állapotba került. A konverziós mérleg már 1975 táján passzívumba csapott át – azaz több dollárból volt kénytelen rubelt csinálni, mint amennyi rubelből sikerült dollárt csinálnia –, a '80-as évekre már nagyjából kiszámítható volt, hogy az adósságállomány mintegy 1/4-e ebből a passzívumból keletkezett. Az ultraérzékeny vált magyar gazdaságot tehát bele lehetett sodorni egy olyan helyzet-

*A kohéziós
erők lazulása*

*Magyar-
ország
ráfizet a
valutakon-
verziós
forgalomra*

be, hogy ne csak saját mérleghiányait fedezze eladósodással, hanem szomszédai hiányának egy részét is, eladósodásként, magára vállalja. Ez még akkor is igaz, ha számításba vesszük, hogy ezekben az években a KGST-partnerek *formálisan* nem adósodtak el Magyarországgal szemben: az ország dollárkiadásaiért a rubel-számlajóváírást megkapta: csakhogy ezért a rubelért mind kevésbé tudott olyan áruhoz hozzájutni, amelyre szüksége volt, akár a belső felhasználásban, akár a dolláradósság utáni kamatok fizetéséhez, vagy magának az adósságnak a törlesztéséhez.

Ilyenformán a magyar–KGST-kapcsolatok fokozatosan „kiüresedtek”. Néhány évig nem volt túlzás azt állítani, hogy a KGST-nek Magyarország számára, ha el is veszítette dinamizáló szerepét, legalább a stabilizáló szerepe megmaradt: a '70-es évek végétől kezdve már ebben is mind több túlzás volt. Amikor azonban kiderült, hogy a KGST-partnerek képtelenek a lekötött árukontingensek leszállítására – azaz gazdaságuk elnyeli a magyar árukat, de nem tud helyettük sem valódi pénzt, sem használható árut szolgáltatni –, a KGST kereteiben folyó együttműködés *általában* csődbe jutottnak volt tekinthető, Magyarország számára pedig stabilizáló tényezőtől újabb bizonytalansági faktorrá vált.⁷

d) Végjáték: Az önemésztés kezdetei

A restriktív politika romboló szerepe Az 1978-tól kezdődő évtized a magyar gazdaság „önmaga testének felélése”. A gazdaságpolitika, miután (azt hiszem, megkönnyebbülten felsóhajtva) sarokba hajította az alig egy éve elkészült stratégiai programot, permanens taktikára (inkább: vergődésre)

⁷ A félreértések elkerülése végett hangsúlyozom, hogy
 – nem a közép-kelet-európai térség együttműködésének feleslegessége, vagy ezen gazdaságok hasznos együttműködésre való képtelensége bizonyosodott be, hanem egyrészt az, hogy ha a térség vezető *nemzetgazdasága totális csődöt mond*, az feltétlenül kihat a többiekkel való gazdasági kapcsolatokra is. Ha a német gazdaság összeomlana, életveszélybe kerülne az EU. A NAFTA egy nappal se élné túl az USA gazdaságának tönkremenetelét. Másrészt pedig az igazolódott, hogy egy, az 1940-es évek végén *kényszerhelyzetben, sebtében összerakott* együttműködési mechanizmus nem működtethető egy egészen más gazdasági-politikai közegben;
 – az a jelenség, miszerint a KGST országai a hidegháborúra és embargóra erőkoncentrációval és szolidaritással reagáltak, a világgazdasági „jégkorszakra” pedig centrifugális mozgásokkal és egymás rovására történő akciókkal, nem bizonyítja a KGST „katonai-hatalmi nyomással” való létrehozásának és/vagy életben tartásának sokszor hangoztatott elvét, hanem csak azt, hogy a térség országainak a hidegháborús-embargós kihívás le reagálására volt még elegendő energiájuk, a századvég komplex nyomásának kivédésére (gazdasági, világpolitikai, „csillagháború” stb.) már nem.

rendezkedett be: minden intézkedése a pillanatnyi túlélést szolgálta, a jellemző reakciója pedig az „összehúzóódás” volt.

Az elvi megfontolás nagyon egyszerű: (a) kiindulópont az, hogy az import, hála a cserearány-veszteségeknek, szükségszerűen nagyobb az exportnál, ha adottnak vesszük a nemzetgazdasági felhasználás volumenét, vagy pláne, ha számolunk ennek évről-évre való növekedésével, mégpedig olyan növekedésével, amely nem gyarapítja a saját növekedésénél nagyobb mértékben a \$-exportot; (b) mivel a termelés, felhasználás, fogyasztás importrugalmassága nagy, exportrugalmassága pedig csekély (= ha 1%-kal nőnek a belföldi volumenek, akkor az ezekhez tartozó importnövekmény > 1 , az exportnövekmény pedig < 1 !), a helyzeten csak úgy lehet könnyíteni, ha „takaréklángra” állítjuk a hazai gazdaság egészét: a 0-növekedésnek ugyan 0 az exportrugalmassága is, de legalább az import se nő.

Egyszerűnek látszott a gyakorlati döntés is: mivel a kormányzat igen komolyan elkötelezte magát egy lakossági jólétközpontú politika mellett, a lakossági reáljövedelem-felhasználást nem akarta lényegesen csökkenteni: vagyis a GDP fogyasztási alapjának mozgatási alsó határát a 0-ban állapították meg. A 0-növekedésnek megfelelő felhalmozás az „amortizációági”, ezt nem lett volna tanácsos megspórolni. A GDP kamat- és törlesztéscsökkentésre megmaradó hányada tehát a „nyereségági” felhalmozás. Ez más dimenzióban kifejezve azt jelenti, hogy a lakosság fogyasztási többletéből eredő \$-importtöbblet megtakarítható (jelentéktelen mennyiség!); megtakarítható továbbá az a \$-import, ami a termelésnövekmény anyagimport-hányadából, valamint az ehhez tartozó készletezési többletigény \$-import-hányadából adódik (ez jelentős!), továbbá a kapacitásbővítési beruházások \$-import-hányada (ez nem túl nagy összeg!). Ha ehhez hozzávesszük azt, hogy importhelyettesítő fejlesztésekkel az egyszerű újratermelés anyag-hányadának egy részét is át lehet terelni a \$-szférából a Ft-szférába (nagy szerencse esetén a Rbl-szférába!), kialakult a modell: az adósság növekedése ellensúlyozható a gazdaság „hibernálásával”. Ha ezt össze lehet kötni az export növelésével: pl. úgy, hogy az országon belül átcsoportosítjuk az amortizációági felhalmozást azon vállalatok javára, amelyek növelni tudják exportjukat, akkor megkezdődhet az eladósodás „felszívódása”.

*Az export
attraktivitás
és importra-
cionalizálás
feláldozása a
pillanatnyi
életszínvonal-
politika
oltárán*

Túlzott
vállalati jöve-
delemelvonás:
a vállalati
mozgástér
0-ra csökken

Ehhez az elképzeléshez adott volt a megvalósítási eszközrendszer is. Mindössze olyan vállalati *jövedelemelvonási*, „csatornákat kellett kiépíteni, amelyek tetszőleges lehetőséget adnak a költségvetésnek a vállalatnál maradó, szabad felhasználású jövedelem szabályozására: annak nagyságát és elköltési módját is beleértve a szabályozhatóságba. E helyütt nem cél e bonyolult al-rendszer részleteinek ismertetése. Elég csak annyi, hogy a költségvetésnek minden vállalat kasszájában benne volt a „szivornyája”: évről-évre, olykor negyedévről-negyedévre meghatározhatta, a bruttó vállalati nyereség mekkora hányadát centralizálja, mely vállalatoknak vagy vállalati tevékenységeknek nyújt ebből egyenes engedményt, melyeknek térít vissza és milyen feltételekkel. Mivel a pénzügyi kormányzatban voltak illúziók azzal kapcsolatban, hogy a gazdaságsszabályozás még mindig a piaci viszonyok között folyik, igyekezett ezt az „elveszek-visszaadok, abból megint elveszek, aztán megint visszaadok”-folyamatot „normatív” ismérvek alapján felépíteni: ami persze azonnal összeütközésbe került a rendszer alapcéljával és ráadásul maga a rendszer, természeténél fogva csábított a normativitás megsértésére. Érdekes, hogy ennek az – egyébként nem szerencsés, nem praktikus és nem is szimpatikus – rendszernek a felhasználása közben, mikor az adók, engedmények, szubvenciók, kasszák bonyolult hálózatában vergődve a vállalat számára már a legkisebb döntéseinek meghozatalakor a pénzügyi jogszabályok százait kellett egyszerre mérlegelnie, a gazdaságpolitikának egyszer sem jutott eszébe a megváltozott világgazdasági helyzethez leginkább alkalmazkodni tudó gazdasági szerkezet „rásegítéses” támogatása: vagy „kiemelt programokat” készíttetett, és azokat a hagyományos módon finanszírozta, vagy exportfejlesztési összegeket szavazott meg, és ezeket az nyerte el, aki a legszebb ígéret-csomagot tudta prezentálni. Az igazán hatékony (vagyis megvalósítási felelősséget is magában foglaló) szelektív fejlesztési akciókra a gazdaságirányítási rendszernek nem volt „antennája”.

Végül is ennek a korszaknak az egyetlen „attraktív” gazdaságpolitikai tette az volt, hogy megfosztotta gyakorlati mozgási lehetőségétől azt az állami és szövetkezeti vállalati szférát, amely éppen ebben az időben jutott el a *vállalkozás* képességéhez; ezt több mint 8 milliárd \$ adósság birtokában tette: az

adósságállomány 2/3-a akkor már azokból a kölcsönökből tevődött össze, amelyeket az országnak azért kellett felvennie, mert kamatot fizetni sem tudott.

A 0-növekedés eredeti terve sem tudott megvalósulni:

- A vállalatok számára igen kedvezőtlen feltételeket teremtett a „lineáris” fékezés. Az amúgy is jól működőknek nem lehetett „magyarázni”, miért kell nekik egyszerre fékezni a növekedést és sokszorosára növelni az exportot csökkenő import mellett. Azok pedig, amelyek gyenge eredményeket értek el (akár ténylegesen, akár a faramuci szabályozóknak köszönhetően „virtuálisan”), mindenképpen veszélyeztetett helyzetben érezték magukat, miközben annak minimális feltételeitől is meg voltak fosztva (akárcsak a sikeresek!), hogy változtassanak helyzetükön. Következésképpen mindenki igyekezett *kitörni* ebből a fékezéses helyzetből. A lehetőségek főleg a KGST-szféra felé voltak adottak: innen megrendelést lehetett szerezni bármikor és bármennyit, hiszen a partnereknek érdekükben állott maximális importot teljesíteni a rubelszféra felől: még akkor is, ha végül is nem tudtak fizetni érte, illetve ha csak pusztá, reális áruháttérrel nem rendelkező számlapénz-rubellel tudtak fizetni. Ezen a csatornán keresztül tehát eleve megtört a 0-növekedés, mégpedig olyan szerencsétlen módon, hogy anyagimportoldalon növelte az eladósodást, exportoldalon pedig növelte a KGST-partnerek eladósodását Magyarországra felé. Ez még a Szovjetunió esetében sem látszott tanácsosnak, noha vele szemben Magyarország adósodott el: a partner ui. nemcsak hogy lassan követte a világpiacon energiaár-változásokat, de az ártöbblet jelentékeny részét hajlandó volt meg is hitelezni Magyarországnak. A gazdaságpolitika felfogta, hogy ez „puha” eladósodás, amelyet nem szabad engedni ledolgoztatni az ilyen „fekete” megállapodásokon keresztül.
- Annak ellenére, hogy a kormányzat igyekezett megfogni a kiáramló béreket, a lassan, de konzekvensen növekvő rátájú infláció arra kényszerítette a vállalatok vezetését, hogy a nominál kifizetések növelésével kompenzálják az árnövekedéseket saját dolgozóik számára, sőt ha lehet,

*Hektikus és
pazarló „kő-
boráramok”*

valamelyes reáljövedelem-növekményhez is juttassák őket. Néhány évig erre volt lehetőség, noha a központilag megengedett mérték túllépése esetén olyan büntető adózás alá vonták a bértöbbleteket, amely *elvileg* elriasztotta a menedzsmentet attól, hogy „szakszervezeti lelkülettel” lássa el feladatát. Azoknál a vállalatoknál, ahol különösen fontos volt a szakembergárda összetartása, még ezeket a gyilkos feltételeket is vállalták, csak hogy tarthassák a dolgozók tisztas megélhetését.

Később, amikor megnyílt a lehetőség gmk-k szervezésére a vállalatokon belül, ezeken keresztül bonyolították le a bérnövelést, a gmk-knak kifizetett járandóság ui. könyvelésileg nem számított bérnövelésnek. Mindenesetre a lakosság felé kifizetett munkajövedelmek az egész 0-növekedéses időszakban növekedtek, bizonyítván azt, hogy a gazdaság nem tűr értelmetlen szabályozást, a ráció utat tör magának. A lakossági fogyasztás 0-növekedésének ugyanis az importmérséklés szempontjából csak igen korlátozott hatása lehet akkor, ha nem kíséri a termelés drasztikus megszorítása. Exportálható árualap pedig alig szabadul fel azáltal, hogy a lakoságnak meg kell szorítania a fogyasztását. Magyarán: ha a kormány vállalja a termelés korlátozását, s az ezzel járó munkanélküliséget, akkor *valamit* megtakaríthat az importanyagokon. Ha nem, akkor az anyagot továbbra is be kell hozni, hogy ne legyen munkanélküliség. Ha a megtermelt árut nem lehet exportálni, akkor viszont a jobbik megoldás az, ha a lakosság *valahogyan* mégis tudja növelni a fogyasztását.

A gazdaság teljesítőképességének érése

A 0-növekedésre való törekvés semmi egyéb jelentős eredménnyel nem járt, mint hogy maga a jelenség is, és az ezt kiváltani hivatott szabályozók is felbolygatták a gazdaság amúgy is tojánhéjon táncoló *belső egyensúlyát*: ez *inflációban* nyilvánult meg – vagyis a kettő együtt *stagflációt* eredményezett, ami megváltoztatta a *GDP eloszlási arányait* –, persze teljesen eltérően a gazdaságpolitikai kívánalmaktól, ami tovább borította a *belső egyensúlyt*, ez megint csak *durva fiskális beavatkozásokat* vont maga után, pánikszerű *bizonytalansági helyzetet* okozva a vállalat szférában – és így tovább. *A gazdaság felbomlása* ezzel megkezdődött, noha lassan haladt előre – legalábbis egyelőre.

Ebbe a folyamatba avatkozott bele „örangyalként” egy sajátos esemény. Azt hiszem, gazdaságpolitika-történeti unikum, és „anekdotajelölt”: bár nem ezekért a tulajdonságaiért érdemli meg a részletesebb említést, hanem külgazdasági vonatkozásaiért. A Szovjetunióval megkötött és hosszú évekig működő *energia-élelem* egyezményről van szó.

*Az energia-
élelem barter
– utolsó
mentőkötél*

Az alaphelyzet beillik a KGST haldoklási tünetei közé: a magyar gazdasági szervek többletenergia-importot igényeltek a szovjet partnertől, amit ez csak dollárellenérték fejében volt hajlandó leszállítani. Nem lévén más kiút, a magyar fél beadta a derekát. Kisvártatva a szovjet partner bejelentette igényét többlet-takarmánygabona és hús szállítására. A magyar fél hajlandónak mutatkozott teljesíteni a rendelést, de csak konvertibilisvaluta-fizetési módozatban, mondván, hogy a takarmány és hús ugyancsak „kemény” áru. A hosszú és szívós alkudozások végén egy barterüzlet jött ki: dollár alapon energia, kontra takarmány- és húszállításról. A normál transzferábilis rubelügylettől csak egy (nem elhanyagolható, de mégis harmadrendű) cserearányeltérés különböztette meg az üzletet mindaddig ... nos, mindaddig, míg ki nem derült, hogy a magyar félnek a többletenergiára nincs szüksége. A „lineáris restrikcio” olyan jól sikerült, hogy a gazdaság energiafogyasztása is mérséklődött. A magyar fél tehát nem vásárolta le energiakontingensét, és ezért nem is fizetett dollárral. A szovjet félnek viszont igen nagy szüksége volt a takarmányra és húsrá: vagyis ő lehívta a kontingest, és kemény dollárral fizetett azért az áruért, amit Nyugat-Európában Magyarország több ok miatt sem tudott volna eladni.

Az így szerzett dollár igen tekintélyes összeg: több száz millió. Fedezte a nyugati viszonylatú kereskedelem immár igencsak összezsugorodott deficitjét, az esedékes kamatfizetési kötelezettséget és rövid ideig még egy kevés törlesztésre is elegendő volt.

Eddig az egész nem egyéb, mint egy sikeres barterüzlet története, esettanulmány annak illusztrálására, hogyan kell kihasználni a partner szükséghelyzetét arra, hogy megakadályozzuk, hogy ő használja ki a mi szükséghelyzetünket. A történet tragikuma ott kezdődik, amikor a magyar gazdaságpolitika, az adóssághelyzet némi javulása láttán megfélekedzik a javulás *okáról*, és megkönnyebbülten felkiált: „látszik már az alagút vége!”

*Eufória és
visszatérés*

Próbáljuk megérteni ezt a végzetes hibát: a második árrobbanás, az afganisztáni háború, a nemzetközi pénzügyi krízis (1978–1982!) a magyar gazdaságpolitika lavírozásait is a lehetetlenülés felé sodorta: Ehhez nagymértékben hozzájárult a pénzügyi politika merev és ostoba költségvetés-centrikussága is.⁸ *Igen közel volt már az a pont, ahol megszűnik a nemzetgazdasági teljesítményhiánynak a beruházásminimalizálással való finanszírozhatósága: hozzá kell nyúlni a meglévő (praktikusan az 1978-as életszínvonalstopot mintegy 5–6%-kal meghaladó) fogyasztási szinthez is.* A lakosság már a stopot is és az utána következő bizonytalan, csökkent növekedési ütemet is nehezen élte meg, noha megértette a nehéz helyzetet, és a „csak ennél rosszabb ne legyen” álláspontjára helyezkedett. Kiszámítható volt – a cserearányok, a adósságszolgálat és az export devizakitermelési mutatók segítségével –, hogy az ország lakossága, valamint közületei összességében mintegy 25–30%-kal fogyasztanak többet, mint amekkora nemzeti elevenmunka-költséget a világpiac az exportált árukban elismer. Ez azt jelenti, hogy egy csapásra 6–7 évet kellett volna visszacsúszni a lakossági jólét terén, pusztán annak biztosítására, hogy az export pillanatnyilag ne legyen ráfizetéses. Az adósságteher viszont ekkor már megközelítette

⁸ Csak egy példa illusztrációképpen: a szovjet importolaj ára hosszú évekig alacsonyabb volt a világpiaci árnál. A hazai gazdaságpolitika, elhatározván az exportáló szektor „móresre tanítását”, úgy döntött, hogy ezt a kedvezményt nem engedi hatni vállalati szinten: az energia forint-ára az OPEC-ár függvényében fog mozogni. Az olajimportornél így keletkezett egy óriási árkülönbözet-lerakódás, amit a költségvetés forgalmi adóként elvont („KüTeFA”), beolvasztott a költségvetés bevételi oldalába és így finanszírozta a kiadásokat. Vagyis „elnyelte”. Külgazdasági szempontból ez volt a lehető legrosszabb megoldás: a lehető legjobb az lett volna, ha ebből a (kb. 70–80 mdFt nagyságrendű!) összegből egy energiaracionalizálási alapot képeznek, s így, mintegy 7–8 éves késéssel a Centrumhoz képest, végrehajjták a műszaki generációváltást. A fantáziátlanabb, de még mindig nem káros megoldás pedig az, hogy nem elvonni, vagy dollár-exportteljesítmény növelése esetén visszatéríteni a „KüTeFA”-t, így „passzolva át” a hazai exportőr számára azt az árkedvezményt, amelyet az ország a szovjet olajimportőr területén még élvezett. Ez esetben e summa enyhítette volna a magyar áruk nyugati versenyképesség-hiányát. A tényleg megvalósult konstrukció semmi egyébre nem volt jó, mint arra, hogy konzerválja a magyar export-szektor versenyképtelenségét anélkül, hogy lehetőséget kapott volna arra, hogy segítsen magán. Ezekben az években ui. a bruttó (azaz „mindkét ági”) nyereség állami elvonási rátája már meghaladta a 70%-ot.

az egy évi nemzeti jövedelem-teremtő képesség felét: ez további 6–7 éves fogyasztásnövekedésről való lemondást jelent, ha egy reális törlesztési tervvel számolunk. Ezt a súlyos operációt a kormányzat nem merte vállalni: ezért kapaszkodott, mint fuldokló a szalmaszálhoz, az „alagút végének” délibábképéhez.

Olyannyira, hogy '85-ben érkezettnek látta az időt a 0-növekedés fokozatos feloldására. Ez ismét végzetes hibának bizonyult.

Valószínű, hogy maga a 0-növekedés is elhibázott lépés volt: a hazai kapacitások igen tekintélyes része minimális nyugati import igénybevételével, a belpiac és a KGST-partnerek számára igen hasznos, eladható termékeket gyártott. Valamivel ésszerűbb külkereskedelmi szervezet és szabályozás mellett ezeknek az áruknak bizonyos – nem túl nagy – hányadát még a konvertibilis övezetben is el lehetett volna adni, persze nem az igényes vásárolók számára. Továbbá a hazai, meglévő kapacitások egy része nem túl nagy költséggel átállítható lett volna pl. olyan berendezések, műszerek, vegyi cikkek stb. gyártására, amelyek hatékonyan közreműködnek az energia- és anyagfelhasználás racionalizálásában – természetesen feltételezve, hogy ilyen program létezik, és végrehajtása nem akadályozódik. A harmadik hányaduk átállítható lett volna az egyszerűbb, nem túl nagy műszaki felkészültséget követő nyugati féltermékek, alkatrészek nagybani, gazdaságos termelésére. Végül, akkor még éles kontúrral rajzolódott ki a magyar gazdasági szerkezetben egy olyan nagy értékű szektor, amelynek legalább szinten tartása, de kiemelt fejlesztése mindenképpen vitális érdeket képviselt. Mindezek a szektorok értelmetlen sorvadással fizették meg az akkori gazdaságpolitika „linearitását”: ma már csak történelmi érdekessége volna, ha megbízható információink volnának arról, mennyiben volt e „linearitásnak” a szellemi és hivatali tunyaság a forrása, s mennyiben a neodogmatikus vakhit.

A helyes magatartás a '70-es évek második, a '80-as évek első felében a megkésett *műszaki generációváltás* keresztülhajtása és a magyar gazdaság szerkezetének *élesen szelektív* fejlesztése lett volna, még akkor is, ha ez a lakosság *akkori* életszínvonalát 10–15%-kal csökkenti; ezt az érvágást ui. a lakosság elviselte volna, ha világos célokat, logikát lát mögötte és tudja, hogy nagyjából mennyi ideig kell a nehézségeket elviselnie.

*A gyorsítási
politika bel-
és külgazda-
sági megala-
pozottsága*

*Műszaki
generációs-
váltás –
elmulasztott
alkalom*

Az akciótól hármassal eredményt lehetett várni:

- a kiugró ágazatoknál a jövedelemtöbblet zömét a termékek *használatiérték-növekedése* (műszaki színvonal, minőség, megbízhatóság) biztosította volna; ezek belföldi multiplikátor hatásával együtt;
- a termelés egészénél érvényesült volna a *fajlagos energia-és anyagköltség-mérséklődés* versenyképesség-növelő hatása, valamint, fontos mellékhatásként, a racionális gazdálkodás *technológiai instrumentumának* exportálhatósága, továbbá a környezetkímélés;
- a fokozatosan visszanyert stabilitás talaján tovább lehetett volna folytatni a gazdaság *szelektív fejlesztését*, esetleg külföldi *joint venture-konstrukciók* segítségével, valamint a *kis- és középvállalkozások* bátorításával.

Az adott – megint csak totálisan elhibázott – stratégiai horderejű döntés azonban a *gyeplő lineáris meglazítása* volt azzal a szándékkal, hogy az így felszabaduló nemzetgazdasági energiák, kikerülve az előző évek „magasnyomású közegéből”, már intenzív irányban *átprogramozva* gyorsítsák meg menetelésüket az alagút végén látható fény felé.

*A legyengült
vállalati
szektor
alkalmatlan-
sága a mű-
szaki-szerke-
zeti
fordulatra*

Ismét csak nehéz megmondani, mi sugallta a gazdaságpolitikának ezt a hamis információit vagy érthetetlen illúziót: semmi megfogható jel nem mutatott ui. arra, hogy a magyar vállalati világ reflexei a fiskális nyomás néhány éve alatt megváltoztak volna:

- az a néhány tucat „gólem”, amelyet az előző évtizedek minisztériumi kényelemszeretete hozott létre minden közgazdasági megalapozottság hiányában, nem volt alkalmas semmilyen körülmények között arra, hogy racionális gazdálkodásban, vagy pláne vállalkozásokban gondolkodjék; ezeket már régen fel kellett volna darabolni életképes egységekre;
- a vállalatok másik hányada *szervileg* nem volt képes a szoros értelmében vett innovációs-vállalkozási magatartásra: nem voltak fejlesztőik, a gyártott termékek nem voltak érdemben fejleszthetőek, a technológia fejlesztéséhez nem volt szakértelmük. Ezek a vállalatok ugyan – elég hosszú reakcióidővel számolva – átállíthatók lettek volna egy „ezer apró innováció”-típusú vállalkozási

szemléletre, de az exportexpanzióban e szektor nem tudott volna dinamikus szerepet vállalni;

- a harmadik hányad szellemi szinten, sőt részben még belső szervezetét, menedzsmentjét tekintve is a '80-as évek közepén *fel volt készülve* a „nyugati típusú” vállalkezési magatartásra. Becslésem szerint ezek adták a magyar ipar és mezőgazdaság, valamint a szolgáltatási szektor legkevesebb 20–30%-át. Igaz, e vállalati szektor nem volt felszerelve az európai stílusú vállalkozás műszaki és banki infrastruktúrájával, és *pillanatnyi* viselkedésükre is inkább a túlélési taktika volt a jellemző. A valódi vállalkozás kibontakoztatása némi időt vett volna itt is igénybe: annál is inkább, mivel – a magyar gazdaság legattraktívabb vállalatairól lévén szó – a költségvetés itt talált az elmúlt évtizedben teli és a legkönnyebben „kitakarítható padlásokat” –, magyarul e vállalatok az átlagosnál is jobban ki voltak fosztva a fejlesztési források tekintetében: minőségi fordulatra az exportexpanzió területén ezek *momentán* nem voltak képesek.

Vagyis a meglazított gazdaságpolitikai gyeplő nyomán nem intenzifikációs vállalati mozgások indultak meg, hanem *szökőárként* szabadult el az előző évek restriktív gazdaságsszabályozása során beszorult, *elhalasztott vállalati kereslet*: hirtelen megugrott az import, a bérkifizetés, a beruházás. A kloroformmal elaltatott dinoszaurusz álmában nem változott gazellává, hanem felébredvén, mintha mi sem történt volna, folytatta megszokott életrendjét.⁹

⁹ Csak a dolog tanulságossága miatt teszem hozzá: a gyeplő elengedés taktikailag is hallatlanul rosszul volt időzítve. Az előző évi aszály megtizedelte az agrárexport-alapot, ezt tovább rontotta a csernobili atomkatasztrófa miatt leállított zöldség-gyümölcsbehozatali tilalom a nyugati országokba, valamint az 1985-ös kemény tél többletenergia-igénye (igénybe kellett venni a szovjet dolláros energiakeretet, plusz Nyugatról szén importálni!); mindehhez egy primitív pénzügyi műhiba is hozzájárult: megvonták a tsz-melléküzemágak adókedvezményét, nem számolva azzal a közismert ténnyel, hogy a tsz-ek ezen ágak jövedelméből finanszírozzák az egyébként ráfizetéses állattartási ágazataikat: az eredmény a sertés- és tehénállomány radikális csökkenése lett, ami ismét szűkítette az exportlehetőségeket. Becslések szerint ezekre a vis major, illetve műhiba-jellegű eseményekre önmagában a nemzetgazdaság 1985-ben majdnem egy milliárd \$-t fizetett rá. Világos, hogy egy óhatatlanul importtöbblettel járó gazdaságpolitikai fordulatot nem szabad ilyen évre időzíteni, vagy ha igen, a kedvezőtlen jelenségek láttán azonnali korrekciót kellett volna alkalmazni.

Újra eladósodás 1986-tól kezdve az 1980 táján lelassult, majd négy éven át visszajára fordult eladósodási folyamat visszaállt eredeti pályájára. Néhány év elteltével az adósságállomány görbéje metszette a GDP-ét, az adósságszolgálaté pedig a gazdaság maximális, kiprélhető nettó felhalmozásáért. A lakossági jóléthez való drasztikus hozzájárulás immár nem fenyegetés volt, hanem „számtanpélda” egyszerűségű számviteli tény: ennek realizálása egyfelől az infláció gyorsításában, másfelől a lakossági adóterhek növelésében mutatkozott meg. A lakosság mind nagyobb hányadának reáljövedelme a munkaképesség egyszerű újratermelésének színvonala alá süllyedt. Ezt az emberek néhány évig tudták kompenzálni többletmunka-vállalásokkal, aztán ez a lehetőség is kezdett befulladásni.

A magyar gazdaság mindvégig megúszta *látványos összeomlás nélkül*. Az az állapot, amelybe végül is jutott, nem egy sziklaoromról való lezuhanás, hanem a mocsárban való lassú elsüllyedés képét mutatja. Ennek van egy belső és egy külső oka:

- a belső ok a gazdaság sajátos, egyensúlyfenntartó szerkezete: *a belpiaci alapszükségletek kielégítésére alkalmas agrár- és ipari ágazatok jelentős szerepe a foglalkoztatásban és a jövedelemtermelésben. Amíg ezek nem mennek tömegesen tönkre, addig a magyar gazdaság kormányozható és regenerálható állapotban marad.* Igaz, ha a kül- és belpiaci konjunktúra szempontjából sebezhetőbb, exportorientált szegmensei elsorvadnak, a gazdaság lassan sorvadó állapotba megy át, s ez később kikezdi a stabilizáló szegmenseket is: nem tanácsos tehát *visszaélni* e különleges adottsággal, számolni azonban lehet vele;
- a külső ok a bőségesen rendelkezésre álló, hazai döntések szerint felhasználható *külső forrás* jelenléte: a '70-es évek közepe óta a magyar gazdaság ezen *oxigénsátor* oltalmában élt. Persze, ennek a mesterségesen fenntartott életképességnek nagy ára van: a mind mélyebb belegubancolás az *eladósodottságba*.

A mind súlyosabb adósságállomány *kezelhetősége* nem lett volna biztosítható az IMF- és IBRD-tagság nélkül: nem csak (talán: nem is annyira) az ezektől húzható, kedvezőbb kondíciójú hitelek miatt, hanem ama *referencia* miatt, amelyet ezen intézmények nyújtanak, s amely meggátolja a nemzetközi

pénzpiacok elhidegülését a tetemes – egy főre vetítve a világelsők közé besoroló – magyar adósságteher rulírozása iránt. Igaz, ennek is ára van: a nevezett intézmények a hitelek és garancia fejében beleszólást követelnek a magyar gazdaságpolitikába. Beleszólásuk egyértelmű irányú: *a külkereskedelem-politikai teljes nyitás és az eladósodás, valamint a gazdasági degradáció terheinek a lakossággal való kíméletlen megfizettetése.*

4.6. Hatodik kihívás: Visszafordulás az „egyik” Európa felé

Magyarország a középkori színezetű, félig és torz módon kifejlett kapitalizmusból a század közepén hirtelen, csaknem átmenet nélkül került egy végülis sikertelennek bizonyuló szocialista struktúrába. Felhasználva a „Golden Sixties” konjunktúráját, sikeresnek ígérkező modellkísérletezésbe kezdett, amelyet azonban végzetesen megtépzott a világgazdasági átrendeződés másfél évtizede, majd elmerült a századvég politikai porviharába. Ebből a zavaros helyzetből valamiféle „vadkapitalizmus” nőtt ki, amely azonban vajmi kevésbé hasonlít az eredeti tőkefelhalmozás Angliájának vagy a XIX. században a Vadnyugat felé terjeszkedni kezdő Amerikának vadkapitalizmusához: nem a Centrumléttel igyekszik – humánusnak nem mondható eszközökkel – megalapozni, hanem inkább valamiféle komprádor gépezetként működik, amely az ország gazdasági-társadalmi és szellemi arculatát a Centrum érdekeinek megfelelő formára szabja át.

*A világpiacon
által elavult-
nak ítélt
szerkezet*

Jelzésszerűen emlékeztek csupán az elmúlt évtizedben kibontakozott tendenciákra.

- a) Ami a termelőerőket illeti, az átalakulás, a XX. század elején még élenjárónak számító, ám a század végére már elmaradottá váló ipari szerkezetet talált – a világgazdasági átrendeződési folyamat hatásai által eléggé szétzilált, elhanyagolt, de még működőképes és továbbfejleszthető állapotban –, amely a század közepén, második felében kiépülvén, alig volt túl a tanulókorozakon, továbbá a világ fejlesztési gócaitól diszkriminatív elzártságban növekedett fel. Ennek következtében a Centrum piacain még akkor is kicsiny lett volna a súlya, ha valamilyen csoda folytán ki tudja kerülni „számkivetett” mivoltát. Hozzáteszem, hogy a társadalmi berendezkedéssel együtt járó (a piaczgazdasági fogalmak szerint erősen koraérett, valójában, az emberi tényezők nagyfokú távlati fejlődésébe fektetett, hosszú távon megtérülő beruházásként funkci-

onáló) egészségügyi, oktatási, kulturális és szociális infrastruktúra a félfejlettség által meghatározott teljesítményekhez képest a nemzeti munkaerőt jelentősen megdrágította. E „rendszerinkompatibilitás” az üzleti kapcsolatokban Kelet és Nyugat között úgy jelentkezett, mint a Kelet „bóvilit – drágán” kínálata. A kelet-európai országcsoporton belüli, kölcsönösen alkalmazott (méréteiben és időtartamában erősen túlzó) tolerancia ezt a lehetetlenítő tényezőt „szőnyeg alá söpörte”. A félperiferikus helyzet létezett, felszámolását az idő sürgette ugyan, de a mindennapokban együtt lehetett vele élni, egészen addig, amíg a történelem maga alá nem temette.

Magyarország az ipari fejlettség tekintetében majdnem pontosan beleillett ebbe a képbe: ipari teljesítőképességének, becslésem szerint mintegy egynegyede lett volna – következetesen szelektív és műszakifejlesztés-centrikus politika mellett – 10–15 éven belül felfuttatható az európai Centrum padlószintje fölé, és mintegy felét emelhetette volna, a kormányzat által figyelemmel kísért és erősen terelgetett kooperációs és/vagy vegyesvállalati rendszer arra a szintre, hogy a Centrum iparának viszonylag jól fizetett, „intelligens” bedolgozójává válhasson. Ez olyan helyzetet biztosíthatott volna a magyar ipar számára, mint amilyen a fejlett Európa árnyékában a katalóniai vagy a közép-olasz régióé, esetleg Ausztriáé. Ez utóbbival szemben a sikeres magyar agrárium¹⁰ reményteljesebb helyzetet biztosíthatott volna a padlószint fölé emelkedés során, az infrastruktúra erős elavultsága és hiányos szerkezete viszont növelte volna nehézségeit.

¹⁰ Agráriumon azt a nagyrendszert értem, amely magában foglalta a mintagazdaságok hálózatát és a rendszergazdákat, a termelészövetkezeti szektor nagyüzemi ágazatait, a háztáji modernizált ágazatokat az egészen sajátos funkciókat betöltő ipari szolgáltatási melléküzemágakig, a rendszergazdákhoz sokban hasonló funkciójú feldolgozóipart, valamint a K+F és az oktatási hálózatot, s mindezek szerves összefonódását a falusi–kisvárosi települések társadalmi és fejlesztési ügyeivel. Ez a modell a legjobb úton volt afelé, hogy az amerikai és a nyugat-európai modell mellé mint harmadik, önálló és sikeres agrárstruktúra felzárkózzék, s a Harmadik Világ gyötrő élelmészeti problémájának megoldásához (mint know-how) hathatós segítséget tudjon nyújtani.

Ez azonban csak „légifénykép” a magyar gazdaságról. Ha közelebb megyünk ehhez a hetvenes évek közepén még érintetlen szerkezethez, nőnek a kontrasztok. Az agrárium világ-gazdaságban érvényesíthető nemzeti értéket például nagyban lerontotta az élelmiszer-termelés világpiaci leértékeltsége (agrárrolló), ami – lévén az ország rászorulva az agrártermékek exportjára – a legjobb években is jelentős energiavesztési forrás volt. Az agrártudás know-how-ként való, tömeges értékesítését pedig csak akkor lehetett volna jelentős felzárkózási forrásként igénybe venni, ha a világelelmezési probléma olyan drámai módon vetődött volna fel, hogy azt a Centrum három zónája saját túlélése érdekében kénytelen lett volna bőkezűen megfinanszírozni. Nos, erre a XX. század folyamán nem került sor. Vagyis az agrárium devizaszerző teljesítménye még a magyar föld mélyéből hiányzó energiahordozók és nyersanyagok behozatalának finanszírozásához sem volt elég, a technológia és ipari know-how nyugati importját pedig nem lehetett hazai eredetű, jól fizetett munkatermékek kivitelével finanszírozni. Annál is inkább, mivel a feldolgozóipar egyik jelentős hányada (kohászat, nehézszerkezet, építőanyag-ipar, papíripar stb.) fajlagosan hatalmas tőkét kötött le nagyberendezések formájában, a másik hányada pedig (textil-, ruházati, fafeldolgozó, bőr-, cipő-, fémtömegcikk-ipar stb.) kevésbé igényelte, noha időnként teljes felújításra, modernizálásra szorult, mivel jelentős szerepe volt a hazai piacokon is és a devizakitermelésben. Az ipari szerkezet legértékesebb szegmensének folyamatos és gyors modernizálása, szerkezeti súlyának növelése, belső szerkezetének tökéletesítése ezért folyamatosan „nyomás alatt volt”. A hidegháborús kényszerhelyzethez, valamint a kelet-európai hiánygazdaságok keresleti követelményeihez való idomulás erről az oldalról is kétértelművé tették azt a felzárkózási folyamatot, amely az országban a hatvanas és hetvenes években megindult, továbbá még erőteljesebbé tették ama vonásait, amelyet „rendszer-inkompatibilitás”-ként jellemeztem, felemássá, törékennyé, sebezhetővé tették azt az útszakaszt, amelyet a magyar gazdaság a félperiferikus zónán belül, a Centrum padlósintje felé megtett.

Szerkezetvál-
tozások

b) A szocialista kísérlet összeomlásától a mai „vadkapitalista” állapotig eltelt – immár történelmi korszakká tere-

bélyesült – időben ezen a felemás, törékeny, félperiferikus szerkezeten az alábbi változások mentek végbe (csak jelzésszerűen, néhány általam kulcsfontosságúnak tartott jelenségre térek ki):

- az agráriumban olyan mélyreható roncsolódás ment végbe, amely csak azért nem teszi teljesen illuzórikussá az újjáépülést, mert még él – és javarészt munkaképes – az a szakemberi nemzedék, amelynek a modell a fejében van, de ez a tudás a magyar agrárium mint „referenciaüzem” nélkül a világban még akkor sem volna eladható, ha a jelzett fordulat egy-két éven belül kibontakozik: a magyar agráriumot mint „harmadik sikeres világmodellt” tehát valószínűleg az eltékozolt örökség veszteséglistájára írhatjuk;
- az a gyárpar, amely önálló szellemi termékekre alapozva termelt a világpiacon közepesen dinamikus keresletű, részben kis szériás és egyedi termékeket, részben magas K+F-igényes cikkeket (nehéz híradástechnika, járműgyártás, energetikai gépipar, szerszámgyártás, gyógyszeripar, állategészségügyi szérumpipar, orvostechnika stb.), nagyrészt szétzúzódott: vállalatai szétaprózódtak vagy eltűntek, műszaki gárdája szétszéledt (jelentős részben külföldre ment vagy szakmailag deklasszálódott), részben pedig külföldi kézre került és „kategóriát váltott”: bedolgozói szektorra vált, éles versenyben az országba betelepülő TNC-k nyugat-európai és fejlődővilág-beli, hagyományos bedolgozói körével;
- az a kevésbé kiemelt háttérrel rendelkező, elavult termékeket nagy szériában gyártó („skáláhozadékból élő”) ipar, amelynek szellemi háttere gyenge volt, részben utánahalt a KGST-piac szétbomlásának, részben atomjaira hullott, részben ugyancsak bér munkavégző, alacsonyrendű „bolygóiparként” éldegél a külföldii megrendelő vagy résztulajdonos árnyékában; ugyanakkor ez a szektor fel is duzzadt, különösen a külföldi befektetők tevékenysége nyomán: a kategóriaváltás nagyrészt ezt a csoportot hízlalta, de ide sorolt be a külföldi tőke látványos „zöldmezős” beruházásainak jelentős része is, legfeljebb azzal a különbséggel, hogy ezek a

gépies, javarészt betanítottmunkás-színvonalú technológiák nyugati gyártmányokba beépíthető, egyszerűbb termékeket állítanak elő, vagy nyugaton gyártott egyes alkatrészeket szerelnek össze, vagy a nyugati partner (tulajdonos) által már nem gyártott, de némely piacokon néhány évig még eladható termékeket gyártanak;

- a maradék feldolgozóipar – csaknem függetlenül mérettől, tulajdoni formától, ágazati hovatartozástól – tőke-, szakértelem-, és perspektívahiányban szenved, piacait az importverseny faragja, állaga végletesen változik, így nem az áhított, modern kis- és középzüzemekből álló „aszteroida-gyűrű”, amely a korszerű nagyüzemi hálózatot körülöleli és növeli teljesítményét, hanem elég nagy hányadában rongyos kolduscsoport, vagy gyors spekulációs meggazdagodásra éhes hiénafalka, vagy a felváltott struktúra haldokló maradványainak halmaza;
- az átalakulás csaknem egyedüli nyertese az infrastruktúrának az a hányada, amely az áru- és pénzfolyamok feletti rendelkezéshez tapad, továbbítja az információkat, érdekeltségeket éleszt vagy tompít közbeavatkozásával (a bankhálózat, a távközlés, az informatika, a közúti szállítás, a tőzsde stb.), ami igen hasznos lenne, ha a háttérben egyfelől a termelés, másfelől a lakossági jólét növekedése volna. Mindezek nélkül olybá tűnik a viharos fejlődés, mintha az utánozni vágyott, fejlett Centrum külső dekorációnak Patyomkin-falva volna; az infrastruktúra másik hányada, amely az ország termelőerőinek egyetlen korlátok nélkül fejleszhető összetevőjének (a lakosság munkaképességével mint beruházott jószággal számolva a nemzeti vagyon mintegy felének, azaz) a munkaerőnek újatermelését szolgálja, vagyis a lakásállomány, a tömegközlekedés, az iskolák, egyetemek, kutatóközpontok, egészségügyi és kulturális intézmények, közművek stb.: nos, ezek erősen – nagyjából a termelőszféra vagyonával és emberi tényezőivel párhuzamosan vagy talán még tragikusabb mértékben – leromlóban vannak;

ni az áru- és termelésítényező-forgalom mintegy 15–15 százalékával, ezzel megalapozhatná kapcsolatrendszerének biztonságát, túl nagy, egyirányú függés nélkül. Ugyancsak kedvező lenne számára, ha kapcsolatrendszerének mintegy kétharmadát a nála fejlettebb, egyharmadát pedig a nála fejletlenebb gazdaságokkal tudná kiépíteni, lehetőséget teremtve ezzel a technika beszívására és továbbadására egyaránt. Ezzel szemben szinte az egész évszázad folyamán az ország mindig valamilyik szomszédos nagyhatalom vagy hatalmi csoportosulás mágneses teréhez egyoldalúan kapcsolódva működött, és vagy csaknem kizárólag nála fejlettebb gazdaságokkal épített ki egyoldalú, alárendeltségen alapuló kapcsolatot, vagy egy nála fejletlenebb partneri kör egyoldalú vonzásában élt, igénytelen technikai környezetben. A XXI. század első évtizedeinek fejleményeit illető első aggodalom tehát az, hogy vajon nyílik-e lehetőség Magyarországnak számára tagoltabb kapcsolati közeg kiépítésére.

2. Köztudomású, hogy a magyar nemzetgazdaság nemzetközi piaci szereplése jó néhány olyan kedvezőtlen adottsággal bír, amelyet nem vagy legalábbis csak igen nehezen és hosszú idő alatt lehet kijavítani. Ezek közül az első a méret, pontosabban fogalmazva, a „méret alattiság”, amit korunkban csak egy módon lehet kiegyenlíteni: beilleszkedéssel valamilyen jól funkcionáló regionális integrációba. A második a műszaki-piaci elmaradottság, amelyet mintegy másfél-két generáció élettartama alatt meg lehetne szüntetni megfelelő politikával, elegendő fejlesztési forrással (anyagival és szellemivel), jóindulatú, segítőkész külgazdasági környezetben. A harmadik a hazai termelésítényező-együttesnek a világpiac jelenkori követelményeitől jelentősen eltérő összetétele.¹¹ Ezt módosítani csak jelentős cserearány-áldozatok árán lehetőséges, ami viszont jövedelmet szív ki az országból, s így

¹¹ Lásd „Mire képes a magyar népgazdaság” c. könyvemben (Kossuth Könyvkiadó, Budapest. 1978. 388. old.) és a „Leontief-paradoxon – magyar módra” című, a Külgazdaság 1992. évi 6. számában megjelent tanulmányomban (61–80. old).

akadályává válik az elmaradottság felszámolásának, de a regionális integrációhoz való csatlakozásnak is. Ez egy önmagába visszatérő kör: az ország kivüleső („outsideri”) mivolta lassítja – bizonyos, nehéz időszakban egyenesen lehetetlenné teszi – az elmaradottság felszámolásához szükséges erőfeszítések kibontakozását, s ezáltal állandósítja a kedvezőtlen összetételű termelésítő-nyező-szerkezetet. A külpiac által leértékelt termelésítő-nyező-szerkezet mintegy hatványozza az ország gazdasági törpe mivoltát, s így konzerválja az elmaradottságot. Róka fogta csuka, csuka fogta róka. A magyar gazdaságpolitika e jelenséget többé-kevésbé már a XX. század közepén sejtette, ám sem a belső fejlesztési erőfeszítések lendülete és milyensége, sem a külső környezet forrásbetápláló és fejlődésélénkítő hatása nem volt elég ahhoz, hogy ebből a többszörösen hátrányos helyzetből kitörjön a gazdaság. Pontosabban: az 1960-as évek második felében és az évtizedfordulón felcsillant a remény a kritikus „szökési sebesség” elérésére, ezt azonban az 1970-es évek világgazdasági fordulata és ezzel párhuzamosan a kelet-európai együttműködési rendszer lassú haldoklása néhány év alatt teljesen illuzórikussá tette.

3. Az eddig felsorolt tényezők a gazdaságot deficitre hajlamosá teszik: az ilyen országok exportjukkal nehezen tudják importéhségüket kielégíteni, ugyanakkor vagy nem vonzóak a külföldi működőtőke-befektetések számára, vagy olyan befektetéseket vonzanak, amelyek nem lendítik előre kellőképpen az exportteljesítményt, vagy alacsony határfokkal hasznosítják a beáramló vagyont és tudást. Pillanatnyi egyensúlyukat minden nemzetközi piaci „szellő” kibillentí, a gazdaság önregeneráló képessége nem bizonyul elegendőnek az egyensúly helyreállításához, ezért vagy a kölcsöntőke-transzferhez nyúlnak, ami adós-rabszolgaságba hajlamos torkollni, vagy a lakosság munkavégző képességét nyomorítják meg megszorító politikával, ami nemzedékekkel előre tönkre teszi az ország fejlődési esélyeit. Ezzel bezárul a hibás kör: az olyanfajta gazdaságok, mint a magyar is, vagy kihasználják a számukra kedvező világpiaci „lapjárt”, és en-

nek segítségével eléri a „kitörési, szökési sebességet” – mint például az észak-európai országok az elmúlt évtizedekben vagy a kis távol-keleti gazdaságok a legutóbbi időkben –, vagy nem jön ilyen alkalom (netán jön, de elmulasztják), és akkor képtelenek kiemelkedni a félperifériából: ehhez önerejük is kevés, s a külső erőforrások is elkerülik őket.

4. Mindehhez itt, Európa közepének a keleti felén még egy hátrány járul, az ugyanis, hogy ennek a szubrégióknak az egyetlen kijárata – legalábbis érdemi kijárata – a fejlett világ felé az európai centrummal való szoros együttműködés: kereskedelem, szellemi termék- és tőke-transzfer, üzletistílus-átvétel stb. Márpedig az európai centrum történelmi reflexei és belátható gazdasági érdekei szempontjából a kelet-közép-európai térség igencsak sokadrangú szerepet játszik. Nyugat-Európa „legnyugatibb” része hagyományosan a volt gyarmatbirodalmak felé orientálja azokat a tőkét, amelyeket kifejezetten az olcsó természeti kincsek és munkaerő működésbe hozására szán, és egymás között, illetve Észak-Amerikában fekteti be azt a tőkét, amelyet kifejezetten munkamegosztás-fejlesztésre vagy know-how szerzésére állított be. A centrumnak az a hányada, amely „Közép-Európa nyugati felének” számít (a német, a svájci, az osztrák gazdaság) történelmileg közelebb áll ehhez a hányatott sorsú szubrégióhoz, csak éppen exportálható tőkében jóval kiszámítottabb erejű, mint akár a hagyományos tőkeexportőr országok, akár az észak-amerikai centrum. A német tőke jelentős részben el van foglalva az újonnan csatlakozott tartományok adaptációjával (ez még igen sokáig leköti erőinek jelentős hányadát), ezenkívül élénk „technológiavadász” tőkekihelyezési tevékenységet folytat mindenekelőtt Észak-Amerikában. Az olcsó termelési tényezőket is elsősorban Latin-Amerika fejlettebb gazdaságaiban (Brazília déli tartományai, Argentína, Chile) keresi. Számára Kelet-Közép-Európa – amelynek a két háború között még nyersanyag- és élelmiszerbázisként is volt jelentősége – ma, a század végén elsősorban felvevőpiacként jön számításba. Ezt a gondolatot lehet bírálni; lehet bizony-

gadni, hogy Kelet-Közép-Európa termelőerői már felfejlődtek oly mértékben, hogy a további felfejlesztésre szánt forrás viszonylag rövid időn belül, magasabb szinten térülne meg az európai centrum számára, mint a jelenlegi befektetési reflexeit követő tőketranszfer. Az sem egyszerű fantáziálás, hogy a kelet-közép és kelet-európai országsávval kibővült európai centrum a maga hatalmas, félmilliárd főt számláló gazdasági–piaci kapacitásával és kivételes intellektuális erejével könnyebben tudná világgazdasági és -politikai pozícióit erősíteni, mint a mai, tizenöt országból álló együttes, amelynek keleti határain folyamatosan szembe kell néznie a gazdasági degradáció és a politikai szétesés keltette „hullaméreg-fertőzési veszéllyel”. Ez az érvelés – amely mind gyakrabban szerepel a kelet-közép-európai ajánlkozások érv-rendszerében (és csakis ott) –, nagyon racionális, és valószínű, hogy helytálló is, de belátása túllép azon az időhorizonton, amelyben belül az európai centrum politikája képes érveket befogadni. Európa nem Japán. Rációja mintegy fele-fele arányban van beszabályozva rövid- és középtávra. A gazdasági stratégia nem kifejezetten európai műfaj: sajnos, homokra épít az, aki harminc-ötven évre előre sejthető európai érdekekre építve próbál valamit elérni ennél a centrumnál. Ez vonatkozik az integráció „kerítésén” való bekerülés kérdéseire csakúgy, mint a korszerű technika áttelepítésére vagy a szerves, fejlett munkamegosztási kapcsolatok tömeges létesítésére.

Ezen az általánosan kedvezőtlen „szomszédsági” helyzetben belül természetesen érzékelhető fokozatok vannak az egyes gazdaságok között: a megítélési sorrend időről időre módosul, de bizonyos állandó elemek megfigyelhetők. Perspektivikusan a legkedvezőbb helyzetben a volt Osztrák–Magyar Monarchia fejlett „örökös tartományai” – vagyis Csehország és Szlovénia – vannak. Őket követi Lengyelország és Magyarország, valamint – egyelőre a balkáni helyzet miatt csak elméletileg – Horvátország, továbbá a balti államok, Szlovákia, netán az igen távoli jövőben, Ukrajna. A Balkán ezektől is fényévekkel marad le: lehet azonban, hogy Románia szerepe felértékelődik, talán meg is előzheti Magyarországot és Horvátországot. Hogy a

tényleges sorrend miként alakul, az nemcsak az adott országok absztrakt lehetőségeitől, hanem a nemzeti gazdaságpolitikáktól is függ. Sajnos, a centrum ebben a tekintetben sem látszik csalahatatlannak: hajlamos – legalábbis udvariassági szinten – rövid távú pénzügyi eredményeket ígérő gazdaságpolitikákat felértékelni a fontolva haladó, nagyobb távlatokban komolyabb érték-megőrzési és -gyarapítási lehetőségekkel kecsegtető politikákkal szemben. Hangsúlyozom azonban, hogy a legnagyobb eséllyel Európához csatlakoztatható gazdaságok esetében is szármalmasan kevés az az emberi és anyagi forrástöbblet, amelyet a centrum tud és hajlandó kelet-közép-európai perifériája „centrumosítására” szánni. Magyarország számára tehát sovány vigasz az, hogy jelenleg az érdekeltségi sorrend felső aranymet-szési pontja körül foglal helyet: ha a csúcán trónolna, külsőfor-rás-igénybevételi lehetőségei akkor sem volnának egy napon említhetők akár Dél-Koreáéval, akár Tajvanéval. E gazdaságok ugyanis olyan regionális közegben foglalnak helyet, ahol a régió centrumában álló hatalom (Japán) létérdeke, mégpedig vi-lágosan tudatosított, megfogalmazott és gazdaságpolitikai lé-pésekre operacionalizált érdeke az erre alkalmas periféria foko-zatos felemelése saját színvonala közvetlen közelében, éppen a centrum méreteinek kibővítési szükségleteiből kiindulva.

Összefoglalva tehát: Magyarország XXI. század elejei nem-zetközi helyzetére az nyomja rá a bélyegét, hogy kicsi, fejletlen, és emellett a centrumhoz egyoldalúan és torz módon – a hazai termelési tényezők lehetőségeit nem kihasználó szerkezettel – kapcsolódó ország, nem különösebben kedvező termelési té-nyezőkkel. Emiatt forrásbevonásra van szüksége, de csak úgy jut(ott) forráshoz, hogy egyben beindít(ott) egy forráskiáramlá-si tendenciát, ami rontja amúgyis deficitre hajlamos kereskedel-mi helyzetét. Vagyis aktív, felemelő jellegű munkamegosztási és tőkekapcsolatokra volna szüksége a degradációs folyamat elkerülésére, illetve visszájára fordítására. A „kéznél levő” cent-rum ösztönei azonban nem hajlamosak ilyen típusú együttmű-ködési rendszer létesítésére, még Magyarországgal sem, amely pedig a szubrégió pozíciósorrendjében viszonylag a kedvezőbb helyek egyikét foglalja el. Másik centrumhoz – Észak-Ameriká-hoz vagy Japánhoz – szorosabb csatlakozni minden realitást nélkülöző álom. Magyarország „sorsa” Európában van, egyfe-

lől a Brüsszel-központú Európában, másfelől a de Gaulle-i értelmezésű Európában. Ebben a mostoha Európában.

Kockázatos volna bármilyen bizonyossággal azt állítani, hogy ez a többszörösen hátrányos külgazdasági pozíció a következő néhány évtized folyamán semmit sem változik, de arra sem lehet esküdni, hogy javulni (különösen megfordulni) fog, vagy akár arra, hogy még kritikusabbá válik. A társadalmi jelenségek előrelátásának kegyetlen alaptörvénye mint fentebb kifejtettem, az hogy a becslések bekövetkezésének valószínűsége négyzetes arányban csökken a prognózis időhorizontjának hosszával. Eseményeket előrejelezni tehát nostradamusi merészséget (más fogalmazásban: gátlástalan kóklerséget) követel. Ugyanakkor, ha csőlátás és illúziók (önámítások) nélkül górcső alá tesszük a „történelmi jelent”, azaz a legutóbbi évtizedek mozgásait, erőviszony-változásait, rögzíthetünk olyan tendenciákat, amelyeknek folytatódását elég nagy biztonsággal valószínűsíthetjük, és felfedezhetünk olyan kezdeményezéseket, csírákat, amelyek kibontakozását, fontos tendenciává válását ugyancsak elég nagy biztonsággal vélelmezhetjük. Így alternatív forgatókönyvekhez fogunk jutni, nem pedig jóslatokhoz. Amint már említettem, a magyar gazdaság sorsa Európában dől el. Ám ennek az európai közegnek a milyenségét a világgazdasági erőviszonyok fogják meghatározni: konkrétan ez, hogy Európa mint egyike a globális gazdasági centrumoknak, tudja-e tartani kivívott pozícióit, netán erősíti-e azokat, avagy lassabb-gyorsabb degradációnak néz elébe. Paradox módon Kelet-Közép-Európa (és ezen belül Magyarország) Európa szemében való felértékelődésére csak annak függvényében számíthatunk, ahogyan nő a veszélye Európa világgazdaságon belüli pozícióvesztésének, miközben a szubrégió „centrumosítására” fordítható anyagi és szellemi erőforrásai ugyan ezen tendencia függvényében sorvadni fognak vagy legalábbis fillér-pontossággal lesznek kiszámítva. Nehezen dönthetjük el tehát, minek szurkoljunk: Európa felvirágzásának vagy megszorongatásának, ránk nézve mindkét fejlemény egyaránt ambivalens hatásúnak ígérkezik.

Európa globális pozíciójának változásai mellett és következtében lehetségesek jelentős erőviszony-eltolódások az európai centrumon belül is: kibontakozhat egy „ellenállhatatlan” német

*Európa
váltózási
tendenciája*

hegemónia, amely az európai integrációt olyasforma egycentrumú képződménnyé teheti – mutatis mutandis –, mint a néhai KGST volt (a két csoportosulás közötti párhuzam ezzel ki is merül). De kibontakozhat egy labilis, megtámadható német hegemónia is, ami az Európai Uniót (EU), s ezzel az európai centrum egészét mállékony, dezintegrációra hajlamos együttessé degradálja. Ám az is megtörténhet, hogy az EU „kemény magját” képező gazdaságok kénytelenek lesznek önmérsékletet tanúsítani, akár a német erőfölény gyümölcseinek leszüretelésében, akár az ellene való lázongásban; az integráció továbbfejlődésre vagy legalábbis a lazulás elkerülésére lesz „ítélve”. Ennek több oka lehet: szerepet játszhat a külső nyomás, az integráció kerítésén belül került mintegy 70 milliós „periferikus” tömeg belső nyomása és a néhai szocialista tábor helyén kialakuló életveszélyes bomlási tünetek is. Jelentős belső átalakulás mehet végbe az európai magon belül: az EU köre kiterjedhet az egész centrumra (vagyis magába szívja Norvégiát, Svájcot, esetleg Csehországot és Szlovéniát); emellett vagy ehelyett rétegződhet: erőltetett ütemben létrejöhet a teljes fúzió felé tartó belső mag, s a többiek valamiféle másodrendű szerepbe szorulnak vissza; megindulhat egy hígulási folyamat, amelynek az éllovasai az integráció belső körének leginkább kifelé kacsingató gazdaságai, jelesül Nagy-Britannia és az északi országok lehetnek. Mindegyik változat más-más érdeksomagot jelent Kelet-Közép-Európa számára, sőt még ezen belüli differenciált kezelést is. Minden olyan erőhatás, amely az európai centrumot integrációjának elmélyítésére kényszeríti, e keleti peremvidék számára messzebb sodorja azt a lehetőséget, hogy valamilyen módon a kontinens fejlett nyugati felét rávegye a keleti fél-kontinens felzárkózási erőfeszítéséhez való aktív hozzájárulásra. Minden olyan erőhatás, amely az EU-t rétegződésre kényszeríti, egyben visszariasztja attól, hogy szélesítse azon peremvidékek körét, amely az integráció kerítésén belül kerülve előjogokkal rendelkezik a kemény mag energiáinak ilyen-olyan mértékű leszívására.

Ilyenformán nagyon leszűkül az a jövőképtartomány, amelyben az európai centrumnak érdekei támadnak, vagy inkább: halványulnak az ellenérdekei, fakul a közömbössége a Kelet-Közép-Európával való komolyabb és gálánsabb bánásmód iránt. Egyfelől a globális szorongatottság enyhe vagy kibírható mértéke, ami

nem kényszeríti a magot sem erőltetett integrációmélyítési lépésekre, sem „elsőosztályú” és „másodosztályú” Európára való éles szétválásra, másfelől az Európán belüli erőviszonyok olyan alakulása, amely nem szül dezintegrációs feszültségeket (impliciteket sem). A Kelet-Közép-Európa számára kedvező „folyosó” szélességét a reálisan bekövetkező esetek összességéhez viszonyítva ahhoz a diapazonhoz lehet hasonlítani, amely az emberi szervezet egészséges funkcionálásának testhőmérséklet-határait jelenti a víz fagyási és forrási pontjainak távolságához viszonyítva (ami 36,2–36,9 °C-nyi sáv a 0–100 °C tartományon belül).

Valamelyest enyhülhet e kép komorsága, ha a tiszta gazdasági érvekhez hozzáképzünk gazdaságon kívülieket is: olyan európai vagy nemzetközi politikai szituációt például, amely gazdasági érdekeinek félresöpprésére kényszeríti az európai centrumot, és arra bírja, hogy hatékonyan, nagy áldozatok árán is hóna alá nyúljon Kelet-Közép-Európának, vagy e szubrégió néhány gazdaságának. Európa közelmúltjában számos ilyen kényszerhelyzetet figyelhetünk meg: lényegében ezeknek köszönhetően hígult fel az integráció az említett, mintegy 70 milliós néptömeget jelentő perifériális ország-, illetve országreszcsoporttal. Nos, ilyen szituáció keletkezését nem lehet teljesen kizárni, annak ellenére sem, hogy mai fantáziánkkal elég nehéz elképzelni a helyzetet: az elmúlt évtizedek során ugyanis – az egyetlen ír belépés kivételével, amely Nagy-Britannia csatlakozásához kapcsolódott – ezek a kivételes helyzetek mind a világ és Európa társadalmi rendszerek szerinti kettéosztottságához kötődtek. Amióta a „Nagy Mumus” eltűnt a világpolitika arénájából, nehéz elképzelni olyan politikai kényszerhelyzetet, amely egyértelműen háttérbe szorítaná az európai centrum globális pozícióharcának vagy saját belső egyensúlyának és békéjének szempontjait. Még a valóban veszélyes helyzetekre – gondoljunk a balkáni háborúkra – sem a konszolidáció érdekében vállalandó kockázatok és áldozatok irányában fordítják a centrum politikáját, hanem a lokalizálás és az „elrekesztés” kerül előtérbe.¹²

¹² Az európai centrum a XX. század végi veszélyekre kísértetiesen hasonlóan reagál, mint a XV–XVI. századi oszmán előretörés idején: mással van elfoglalva, másutt érzi közvetlenebbnek érdekeltységét, ezért megelőzi a közvetlen veszélyelhárítási és elszigetelési lépésekkel. A közvetlenül érintett országok-vidékek érdekeire nincs, vagy nem tud tekintettel lenni.

Itt érkezünk el a gondolatmenet azon pontjához, miszerint Európa sorsa a nagy erőcentrumok globális méretű versenyfutásában, ilyen-olyan hevességű birkózásában dől el. A három globális erőközpont fejlődésének egyenletessé, harmonikussá válását semmi alapunk nincs feltételezni, a XXI. század első felének egész hosszán át sem. Az európai, az észak-amerikai és a távol-keleti centrumok globális pozíciómódosulásait három tényező fogja meghatározni:

- mekkora fajlagos és abszolút anyagi és intellektuális tőke felhalmozására képesek;
- mennyiben képesek információs és koordinációs szempontból uralni az újtermelési folyamatokat, azaz tudatosan irányítani termelési tényezőik mozgásait valamint piacukat;
- mindezek következtében milyen eredményeket érnek el a termékek, technológiák, infrastruktúrák és fogyasztási rendszerek műszaki fejlesztésében, valamint a piacok mindenkori követelményeinek kielégítésében.

Meddő erőlködés volna a három globális centrumot egyértelműen „besorolni” abból a szempontból, hogy melyikük melyik kritérium szerint erős és gyenge. Mindhármuknak mindhárom területen vannak erős és gyenge oldalai. Európa gazdasági szerkezete például még ma is elaprózottabb, szétfolyóbb, mint akár az Egyesült Államoké, akár Japáné, de egyben sokarcúbb is, alkalmazkodóképesebb: részleges és tökéletlen integráltsága tehát bizonyos helyzetekben még előnyére is válhat. A Japán körül kialakulóban levő regionális együttműködés alig szervezett (és ez mondható el az észak-amerikai „bimbózó” integrációra is) a meglehetősen feszes szervezetszerű nyugat-európaihoz viszonyítva. Mégis a jelek szerint, bizonyos problémák simábban oldódnak meg a Távol-Keleten, mint Európában, valószínűleg a gazdaság szereplőinek más, az európaiktól vagy az amerikaiaktól jelentősen eltérő reakciórendszere és érdekelttségi motívációi miatt. A szerveződő észak-amerikai régió tudatosan vett a nyakába egy hatalmas periférikus gazdaságot, nem politikai kényszer, hanem gazdasági megfontolások alapján, és igen könnyen lehetséges, hogy ez a periféria másként fog funkcionálni, mint az EU mediterrán „kolonca”. Jelen pillanatban úgy látszik, a műszaki erőfeszítések piacskonformitása, illetve a piaci munkálatoknak a műszaki fejlesztéssel való rend-

szerszerű összehangolása területén a távol-keleti góc verhetetlen, szemben az amerikaival, amelyet erősen fogságában tart még ma is a hidegháború során kifejlesztett struktúrája, szemben az európaival, amely meg mintha tőkével nem bírná vitathatatlanul értékes intellektuális kincseinek világpiaci sikerekre való átváltását. De már sejlenek a távol-keleti műszaki-piaci expanzió korlátai is, ha ezek a valóságban is megjelennek, napi-rendre kerül az egész világpiac újrendeződése.

Ebben az önmagába is bonyolult folyamatba egyéb erők is beleszólhatnak: azt még nem lehet látni, milyen erősen, és beleszólásaiknak mekkora lehet az eltérítő hatása, de aligha lehet a számításból kihagyni őket. Az első olyan „egyéb erő” a volt szovjet birodalomból kialakuló, ma még a halál és az újjászületés kínjaiban egyszerre fetrengő, de 30–40 év távlatában már mindenképpen számításba veendő közép- és közepes-nagy gazdasági hatalmak sora: Oroszország, Ukrajna, Kazahsztán. A másik hatalmas kérdőjel Kína, amely elsőrendű gazdasági tényezővé is fejlődhet, besorolhat – többféle minőségben – a mai Távol-Keletbe mint centrumba, de el is különülhet, és visszaszüllyedhet a történelemben megszokott, elzárkózó, amorf állapotába. A harmadik kérdőjel az a latin-amerikai országcsoport, amely a periferikus állapot felső harmadába küzdötte föl magát, és gyűjti az erőit a „szökési energia” kifejtésére (Brazília, Chile, Argentína, Mexikó). És végül önálló világpolitikai, esetleg világgazdasági erőként léphet fel valamilyen iszlám csoportosulás is, ideig-óráig erősen beleszólva a globális fejlődés menetébe.

Az első forgatókönyv egyszerűnek tűnik: mindhárom központ egyforma intenzitással képes mozgósítani erőtartalékait, és a nemzetközi piac egyikük előnyös oldalát sem értékeli túl vagy alá. Az erőviszonyok tehát nagyjából változatlanok maradnak még vagy harminc–negyven évig. Ez a helyzet egyben permanenssé teszi az európai centrum fenyegetettségét a másik kettő által, vagyis ez utóbbiak arra készítetik, hogy akkumulálja magában a konkurens központok előnyös tulajdonságait is: olyan integrálttá váljék, mint Amerika, olyan rugalmassá és olcsóvá, mint Távol-Kelet, s emellett megőrizze eredeti európai értékeit, legfőképpen kreativitási fölényét. Más szóval a jelenlegi világhelyzet elhúzódása elkerülhetetlenné teszi az európai integráció elmélyítésének felgyorsítását, és egyben

Forgatókönyvek

1.: erőviszonyok nem változnak

előtérbe helyezi a beruházások műszaki színvonalának emelését, a termék- és technológiai innováció meggyorsítását.

Az európai mag a beköszöntő „evolúciós korszakot” valószínűleg általános támadás előkészítésére fogja felhasználni. Gyenge pontjaira összpontosítja energiáit. Ezek között előreláthatóan nem kerül előkelő helyre az, hogy Kelet-Közép-Európa nagy beruházási ráfordítások árán való felfuttatása a centrum színvonalára százmilliós népességgel növelheti a centrum tömegét. A jelenlegi világerőviszonyok hosszú távú stabilizálódása nem az a szituáció, amely Kelet-Közép-Európának meghozza a várva várt történelmi alkalmat.

2. *Távol-Kelet előretör*

A második forгатókönyv alapfeltételezése az, hogy a távolkeleti centrum dinamizmusa fennmarad, fejlődésének jellege követi vagy egyenesen megelőzi a másik kettőt: innovációs ereje megsokszorozódik anélkül, hogy költségei túlzottan megemelkednének. Ez a nyomás szorosabb, védekező jellegű kooperációra kényszeríti az európai és észak-amerikai központokat: a két regionalizálódás egybe kezd fonódni egy közös atlantizálódással. A folyamat Európa fejlett, nyugati felének érdeklődését egyértelműen elfordítja a kelet-közép-európai problémáktól. Egyfelől azért, mert a piaci viszonyok diktálására feltörekvő Távol-Kelet nem olyan problémák megoldását fogja kikényszeríteni Európától, amelyekben Európa keleti fele érdemi megoldást jelenthet. Másrészt pedig azért, mert az atlantizálódás önmagában is kemény harc lesz az Egyesült Államokkal, netán az egész NAFTA-val (North Atlantic Free Trade Association – Észak-atlanti Szabadkereskedelmi Társulás). Európának ezt kell mindenekelőtt sikeresen megvívnia.

3. *Németország EU-n belül nyomasztó fölénybe kerül*

A harmadik forгатókönyv ugyancsak atlantizálódásra vezet, de (egészében vagy részben) eltérő okok miatt. Itt az a momentum kerül előtérbe, hogy az egyesülés kínjain keresztül esett Németország valamikor az ezredforduló utáni első években termőre fordítja azt a sokszáz milliárd márkányi vagyont, amelyet a keleti tartományok asszimilálására fordított, és ezek a beruházások valamikor a 2020-as, 2030-as évek táján meg is térülnek neki: egymagában is gazdasági világhatalommá növi ki magát, amely mellett az EU többi tagországai csak másodlagos erőkként (majdnem azt írtam, hogy „másodrendű, segédnépekként”) jöhetnek számításba. Az az alaphelyzet, amely annak idején, az

1950-es években az európai integrációt engedte újtára indulni – hogy a német gazdasági-politikai potenciál önmagában veszélytelen, a közösség kereti között koordinálható és kontrollálható, s ilyen módon az egész európai mag hasznára fordítható – megfordulhat: a maradék Európa válik veszélytelenné, kontrollálhatóvá és a német gazdasági világhatalmi centrum számára felhasználhatóvá. Egy ilyen fejlemény akkora feszültséget indukálhat az EU-ba, amelyet jó, ha kettészakadás nélkül túléli. A német hegemoniától tartó partnerek azonban – akár nyíltan, akár az integráció lazítását, az integráció legális lehetőségeit kihasználva – menekülni lesznek kénytelenek valamiféle atlanti irányban.

Egy ilyen forgatókönyv pregnáns elemeinek megjelenése a gyakorlatban nagyon kedvezőtlen világpolitikai és világgazdasági fordulatként lesz értékelhető. Ugyanakkor a megduzzadt német gazdasági potenciál figyelmét könnyen ráirányíthatja Kelet-Közép-Európa lehetőségeire. Vérmes illúziókat természetesen nem szabad táplálni: a frissen szerzett világhatalmi pozíció megtartása Németországnak nem lesz könnyű: felhalmozható megtakarításainak csaknem egészét le fogja kötni. Térségünk alapjában véve piacként, olcsó munkaerő- és élelemforrásként jöhet számításba számára. Az 1930-as, 1940-es évek gazdasági helyzete látszik magasabb fokon megisméltódni.

A *negyedik* forgatókönyv azon alapszik, hogy a világkereskedelem súlypontja – ha nemis egyértelműen – jelentősen áttolódik az Atlantikumról a Pacifikumra. Ez több fokozatban történhet, és az erővonal-átrendeződések több formát vehetnek föl: elképzelhető ennek egy Kalifornia–Japán centrumú, egy Kalifornia–Ausztrália és Japán–Kelet-Ázsia párhuzamos kiképzésű (azaz két centrumú) és egy Távols-Kelet–Ausztrália centrumú válfaja. A centrumnak Ázsia keleti partszegélye (Korea, Kína partmenti tartományai, Vietnam, Malajzia) szerves részévé is válhat, de peremterületévé is degradálódhat és így tovább. Aligha képzelhető el ez az új „világközpont” Amerika nélkül, de mind érezhetőbb jelei mutatkoznak annak, hogy Amerika hegemoniája mellett ez a szupercentrum nem fog létrejönni.

Bennünket ez a forgatókönyv elsősorban azért érdekel, mert a pacifikus szupercentrum létrejötte egyértelműen az *európai centrum degradációját* jelenti: ez a feltétele annak, hogy létrejöheszen és létével ebbe az irányba fog hatni. Amennyiben ilyen ten-

4. *Pacifikumra helyeződik át a fejlődés súlypontja*

dencia bontakozik ki, Európát akkora nyomás (úgy is írhatnám rúgás) éri, amekkora történelme folyamán még soha.¹³ Kibontakozása idején egy ilyen fejlemény ugyanúgy elvonná az európai centrum figyelmét a kelet-közép-európai szubrégióról, mint a súlyos veszélyeztetettség egyéb esetei: Európa a beidegződött reflexek szerint járna el, azaz saját magában és történelmileg kialakult érdeklődési körében keresné a gyógyírt a fenyegető veszélyre. Mire kiderülne, hogy ezek a gyógyszerek ebben az esetben hatástalanok, valószínűleg felértékelődne az eurázsiai kontinens eddig elhanyagolt hányada¹⁴ de már későn. Közép- és Kelet-Európát ugyanis a nyugat-európai centrum virágkorában kellett volna „munkába venni” ahhoz, hogy a hanyatlás időszakára termőre forduljon, s a két térség együtt olyan másik „szuper-centrummá” váljék, amely felveheti a versenyt a Pacifikummal.

5. *Globális
amerikai
expanszió*

Az ötödik forgatókönyv olyan helyzeten alapul, amikor a három jelenlegi centrum közül kettőnek nem sikerül valamiféle kooperációt létesítenie a harmadik részéről fenyegető dominancia-veszély ellensúlyozására: mindhárom magára van hagyva. Erősödésükhöz azonban nem elegendők a „mélységi” tartalékok, terjeszkedni is kell. Pontosabban: a távol-keleti központ kettős terjeszkedést visz véghez: az arra alkalmas körzetekben „felemelő” terjeszkedést folytat (a „kis tigrisek” mintájára), ennél szélesebb latin-amerikai gazdaságokban fogja növelni befolyását, de az sem lehetetlen (sőt számomra mind természetesebb törekvésnek tűnik), hogy Oroszországot megkísérli szoroson kapcsolni érdekövezetéhez, amit nemcsak a hatalmas szénhidrogén-tartalékok indokolnak, hanem a szovjet időkben felhalmozott, gigászi méretű alaputatási és nehézipari potenciál is. Az első kiegészíthetné az amerikai kapacitást, a második pedig hatalmas tehermentesítést jelentene az amerikaiipari struktúra számára. Egy ilyen tendenciának (nevezzük „pán-amerikai”, illetve „arktikus” iránynak) is mutat-

¹³ Mutatis mutandis megismétlődne az Atlantikummal az, ami a XVI. században a Mediterráneummal megtörtént: a világkereskedelem fő színhelyéből elnéptelenedett „pocsolyává” degradálódne.

¹⁴ Erre is van példa a történelemben: amikor világossá kezdett válni, hogy a Habsburg-birodalom kiszorul az ibériai félszigetről és egyben Amerikából is, felértékelődött a Kárpát-medence. A veszített spanyol örökösödési háború után sikerült a családi birodalmat Bécs-központtal újjászervezni.

koznak nehezen félreérthető jelei, egyelőre inkább a politikai kizorítódsdi területén. Az Egyesült Államok szemmel láthatóan igényt tart az oroszországi befolyásra. A tőke természetesen csak akkor kezdhet ömleni az Uralvidékre, Kazahsztánba és Nyugat-Szibériába, ha politikai viszonyok megnyugodtak, és az ország gazdasága legalább „alapfokon” rendbe jön.

Az ilyen jellegű amerikai expanzió Latin-Amerikában nem ütközik össze más centrumok törekvéseivel: az európai és a kelet-ázsiai tőkebehatolás, valamint kereskedelem nem érint vitális amerikai érdekeket a világnak ezen a táján, legalábbis nem nagyobb, mint magán az Egyesült Államokon belül. Ez ellen-súlyozható, elviselhető. Nem úgy Oroszország esetében. Elképzelhető, hogy a hatalmas orosz területet szétszabdalják amerikai és japán, vagy /és amerikai és kínai befolyási övezetekre:¹⁵ valahol Szibéria közepe táján adódik a „zónahatár” lehetősége.

Európának azonban meg kell valószínűleg elégednie a szovjet tetemből a Baltikummal és Ukrajnával. A Baltikum nagyjából ráterelhető a skandináv térségbe. Ukrajna viszont erősen terheli az amúgy is költségigényes, a nyugati struktúrákba sehogyan sem illő kelet-közép-európai „ballaszt” tömegét, hiszen ön-magában fele akkora népességet jelent, mint a néhai „kis KGST”-régió, nemzetgazdasága torzó, azaz önmagában amorf, hiszen az egységes szovjet gazdaság integráns részeként jött létre, termelőerői minden szempontból elmaradottak, társadalmi-politika-i viszonyai kaotikusak és nehezen stabilizálhatók.¹⁶

Kétségtelen, hogy ez a forgatókönyv valamelyest figyelme-sebb bánásmódot követel Kelet-Közép-Európával kapcsolatosan, mint a megelőzők, de erősen ambivalens értékkel: itt is egy gyengülő Európa felfigyelésére számíthat, amely ezt a térséget, ilyen körülmények között, könnyebben dolgozza fel

¹⁵ A XIX. század végén voltak szép számmal ilyen országhatáron belüli felosztások: Irán, Afganisztán, Thaiföld, Kína, több európai hatalom földrajzilag is elhatárolt gyarmatosítási „társbérletként tengődött”!

¹⁶ Ez a mai Ukrajna már nem az a „falat”, amelyre a Harmadik Birodalom fente a fogát. Az ott található hatalmas szénmennyiség már nem számít elsőrendű kincsnek, a vasércbányák kimerülőben vannak, a megtermelt gabona nem létfontosságú, ráadásul csak töredéke exportálható, a lakosság munkaképessége nem felel meg a századelő műszaki követelményeinek.

„félgyarmatként”, mintsem „kis tigrisként”. Persze hangsúlyozni kell itt is, hogy mindez másként, más fokozatban jelentkezhet Csehország, mint Macedónia, vagy Moldávia esetében. Magyarország ebben az esetben sem feltétlenül az élen szerepel, de nem is a hátsó sorokban kullog.

*Illúziók
Kelet-Közép-
Európában*

Térségünk számára tehát nem adódnak „hurrá-optimista” jövőképek. Ez nem azt jelenti, hogy ne lehetne kreálni rózsaszínűbb variánsokat a fentieknél. Az átalakulófélben lévő kelet-közép-európai országokban elhangzó politikai nyilatkozatok – ha van mögöttük egyáltalán valami konzisztens stratégiai jövőkép – ilyenekre alapulnak. Önmagában az, hogy az 1989 után kialakult helyzetet „egypólusú világnak” titulálják, már sejteti egy Candide-i modell befészkelődését a fejekbe. A politikai és gazdasági rendszerváltás néhány rövid év alatti feldolgozhatóságának hite a másik ilyen jelzés. Az, hogy ilyen súlyos eladósodottság körülményei között, a lecsökkent GDP 10–15 százalékának évi kiszivattyúzása mellett át lehet lendülni egyik évről a másikra a zuhanás állapotából a gazdasági felzárkózás felé vezető útra, a következő olyan hittétel, amelyet megmosolyognánk, ha nem épülne rájuk illuzórikus gazdaságpolitika. A nyugat-európai tőke-transzfer bővülésébe, valamint a tőke hatásának egyértelműen pozitív voltába vetett bizalom sem más, mint egy rózsaszín jövőkép szimptomája. Az egészet betetőzi az EU-tagság, záros határidőn belüli, teljes jogú elnyerésének hite, valamint az a hit, miszerint az EU-tagság önmagában is gyógyírt jelent az ország gondjaira. Mindebben benne foglaltatik az ideális integrációs állapot felé egyenes vonalban menetelő, belső feszültségeket alig érzékelő és a világv versenyben biztos lábakon álló Európa képe. Olyan virágba fordult Európáé, amely az egypólusú világ testvéri közösségének dédelgetett tagjaként az egész földkerekség rokonszenvé-től kísérve valósítja meg az egységes világ mintakontinensét. Egy ilyen tendencia, ha eluralja gazdaságstratégiai alapállásunkat, mérhetetlen kárt okozhat. Mert az álom szép, de az ébredés nem lehet más, csak olyan, amilyennek a kegyetlen, józan realitások engedik. Politikát másra, mint ezekre a kegyetlen, józan realitásokra, nem szabad építeni.

*Magyar
lehetőségek*

Az ország gazdaságpolitikájának már ma olyannak kellene lennie, hogy javítsa, vagy legalábbis ne rontsa a nemzetgazda-

ság illeszkedési esélyeit a XXI. század első évtizedeiben. Ezt akkor is le merem írni, ha tudom, hogy a gazdaságpolitika a belső és külső szorítások mindennapi fojtogatásában kénytelen lavírozni, s ezért – látszólag – kisebb gondja is nagyobb, mint stratégiai távlatokban gondolkozni, illetve dönteni. Sajnos ez sem menti föl a gazdaságpolitikát – sem a műhelyeket, sem a döntéshozókat – a távolabbi jövőképet előkészítő, építgető mindennapos politika felelőssége alól. Ellenkező esetben ugyanis számolnunk kell azzal, hogy a nemzetgazdaság helyzete – hacsak közbe nem jön valami történelmi szerencse – két, három évtized múltán is ugyanilyen borotvaélen táncoló, elmerüléssel küzdő lesz, mint ma. Hiszen a jelenlegi keserves, alig reményt nyújtó helyzet is részben azért következett be, mert tizenöt–húsz évvel ezelőtti gazdaságpolitikánk nem volt hajlandó nagyobb távlatokban tevékenykedni, mint amekkoráét az akkori napi gondok mellett még el bírt viselni.

Az eddigi gondolatfűzés legfontosabb mondanivalója a magyar gazdaság számára az, hogy *nem számíthatunk előre látható, prognosztizálható, kedvező külső szituáció bekövetkeztére*. Más szóval: a jövőkép megformálásakor két alapelvből lehet csak kiindulni: *a) biztosan* csak annyi érhető el, amennyi a nemzet erejére támaszkodva az ország lehetőségeiből kihozható; ez viszont szolid eredmény, amely apró lépésekkel, de megbízhatóan növeli a külső források besegítő szerepét is; *b) ezzel együtt* a nemzetgazdaságot olyan készenléti állapotba kell hozni, hogy egy ma még nem prognosztizálható, kedvező külgazdasági fordulatot, alkalmat meg tudjon ragadni, ki tudjon aknázni. E két alapelv magától értetődőnek – mondhatnám: banálisnak – tűnik. Megvalósítása mégis csaknem az egész, jelenkorig kialakult gazdaságpolitikai attitűdünk jelentős módosítását követeli meg.

A magyar gazdaság és társadalom jelenlegi helyzetében nem táplálhat illúziókat abban a tekintetben, hogy betagozódhasson Európa „alfa-hímjeinek” klubjába. A jelenlegi helyzetet történelmi perspektívában kell érteni: a XXI. század első évtizedei értelmében. Vélelmezhető, hogy ha az ország történelme mentes lett volna az olyan súlyos, árokba taszító erőhatásoktól, mint amilyenek érték, akkor sem könnyen érné el azt a bizonyos, sokat emlegetett padlószintet. Az első teendő tehát tudatunk illúziómentessé tétele. A magyar gazdaságot és

*Szerény
betagozódási
esély*

társadalmat az is csak közelítette volna ehhez a láthatatlan (ám annál jobban érzékelhető) határhoz, ha a hatvanas években tetőző, s a hetvenes évek közepéig nyúló sikersorozat strukturális válságba torkollása nem taszítja hanyatlásba az országot, hanem csak megrázza, mivel rendelkezik annyi forrástartalékkal és politikai bölcsességgel, hogy gyorsan és határozottan beindítsa a történelmi helyzet változása által megkövetelt új stratégiát. 1974 és 1989 között – másfél évtized alatt – nagyrészt vissza lehetett volna szerezni a magyar gazdaság és társadalom életerejét. Ez érezhetően fájdalommentesebbé tehetné volna azt az újabb megrázkódtatást, amely az országot a világpolitikai vihar nyomán érte, s arra kötelezte, hogy ismét a gyökeresen megváltozott környezethez igazodjék. Vagyis magasabb szintről, kisebbet eshetett volna. A félperiferikus lét nem politikai felépítmény vagy kurzus, és még csak nem is az etatizmus kontra privatizáció kérdése. Ezt a keresztet a társadalom válláról a Centrum sem tudná levenni néhány év alatt még akkor sem, ha netán érdekében állna, vagy ha a profitelvűségről hirtelen áttérjen az irgalmas szamaritánus világnézetére. Az elmaradottság az egyéni és társadalmi reflexek mélyén van elásva: onnan csak fokozatosan, a lakosság tudatának és anyagi helyzetének tervszerűen adagolt, egymással kölcsönhatásban álló lépéseinek jó két-három nemzedék életén keresztül sorozatával lehet kiemelkedni. De ez is csak akkor reális, ha a nemzetközi politikai-gazdasági körülmények legalábbis nem kifejezetten kedvezőtlenek, s ha a kiemelkedést vezérlő politika kellő stratégiával rendelkezik, elszánt és taktikai lavírozgatásai közben nem tér el stratégiájának fő irányaitól. Vagyis az illúziómentességet sarkítani célszerű néhány alapvető pontra:

1. arra, hogy a Centrum-léthez való közelítés nem politikai hitvallás- és berendezkedés-váltás kérdése, hanem a társadalom mozgási reflexeié;
2. arra, hogy a Centrum ebben még korlátozott segítséget is csak akkor hajlandó nyújtani, ha ez a számunkra világos és reális (az ő számukra pedig értelmezhető) stratégiai cél, az ő számára taktikai horizontú érdek;
3. arra, hogy az ilyen – fehér holló ritkaságú – lépés sem helyettesíti a nemzeti stratégiát;

4. arra, hogy a ma beidegződött hazai politikai reflexekkel ilyen stratégia elkészíthetetlen, egyeztetetetlen és végrehajthatatlan, ugyanis olyan – nem is olcsó – lépéseket követel, amelyek az emberi tényező minőségének növelését szolgálják, azaz a szokványos gondolkodási sémákban az „életszínvonal” skatulyájába vannak bezárva, jobbra annak is a „szociális háló” rekeszébe, vagyis a piacgazdasággal végül is inkompatibilis kategóriákként jelennek meg¹⁷.

Ha mindez igaz – vagy legalábbis igen erős tendenciáként figyelhető meg, olyanként, amelynek nagyobb az esélye az érvényesülésre az ellenkezőnél, akkor be kell rendezkedni arra, hogy a nemzet energiájának jelentős részét a *mélyperiféria felé való további lecsúszás ellensúlyozása* fogja felemészteni. Tudomásul kell tehát venni – ez a második nagy illúzióvesztés –, hogy hazánk nem bokréta Isten azon kalapján, amely ugyancsak nem azonos a Földdel, hanem egy kis szürke egyedecske a világfalkában, s besorolása a görög ábécé valamelyik középső betűje körül található: nem „alfa-hím”, hanem „kappa-egyed”, vagy „lambda-egyed”. Ez nem szégyellni való, kialakulásában a történelem folyamán egymást követő magyar politikai eliteknek volt ugyan érzékelhető nagyságú szerepük, de az alap helyzet az ország geopolitikai helyzetében gyökeredzik.

Az illúziómentesség nem reménytelenséget és bénulást jelent. Ellenkezőleg: az illúziók összeomlását követő sokk az, amelyből kapkodás, letargia fakad, s amely végül is a társadalom összeomlásának sötét árnyékát borítja a nemzet feje fölé. A kedvenc tündérmeséinktől való megszabadulást – a kezdeti fájdalmakkal és az „illúziórombolókkal” szembeni keserű dühvel teli időszak után – a józan realitásokkal való higgadt bánásmód korszaka követi. Engedjessék előrejelezni négy kardinális gazdaságpolitikai elemet.

*Degradáció
visszajára
fordítása*

*A stratégia
fő elemei*

¹⁷ Az emberi tényező fejlesztésébe való befektetés lassan fordul termőre, még lassabban térül meg: ugyan hol lesznek akkor már azok a döntnökök, akiknek az ilyen stratégia kedvéért le kellett mondaniok gyorsan érő gyümölcsöt hozó, politikaitőke-kovácsolásra alkalmas intézkedésekről, amelyek legfeljebb néhány hónapra vagy netán évre odázták el a degradáció sötét árnyékát.

Szelektivitás

a) A nemzetgazdaság kicsi, és nincs szervesen integrálódva valamely nagyobb egységbe: távlati érdekeinek irányába sodró integrációra a belátható időben kevés a remény. Forrásai korlátozottak – mennyiségi és minőségi értelemben egyaránt –, lehetőségei, adottságai messzemenően nem egyenszilárdságúak. A kereslet–kínálat viszonyai önmagukban nem adnak használható, megnyugtató támpontokat ahhoz, mit, milyen mértékben szükséges fejlesztenie a gazdaságnak, hogy (kezdetben) ne sodródjék a harmadik világba, (később) ismét meginduljon a félperiferikus állapot meghaladásának irányába. Az *első lépés* annak alapos átvizsgálása, hogy a magyar gazdaság egyes szegmensei távlatban, reálisan milyen fejlődési fok elérésére képesek: melyek azok, amelyekben a leg hamarabb, a legkisebb anyagi ráfordítással, erőfeszítésekkel a Centrum színvonalához legközelebb vivő előrehaladás érhető el. A *második lépés* a rendelkezésre álló, keletkező és bevonható források megbecsülése s ama koncepció kiformalása, hogy korlátozó tényező birtokában reálisan milyen szerkezetváltásra és műszaki fejlettségi generációváltásra számíthatunk. A *harmadik lépés* mindezt összeveti, szembeesíti a piaci prognózisokkal: ez bővítéseket, szűkítéseket és helycseréket fog eredményezni azon a jövőképen, valamint menetrenden, amely az eddigiekben kialakult. A gondolatsor fordítva is végbemeget, akkor viszont nem évtizedekre, hanem csak évekre előre határozható meg a szelektivitás. Tanácsos a stratégia „jobbra forgató” és „balra forgató” változatát párhuzamosan megalkotni: ennek „sztereo látás” lesz a jutalma.

Több lábon állás

b) A stratégia megalkotásakor nagyon gondosan (nem „ál-kérdésként”) meg kell határozni a nemzetgazdaság világpiaci kapcsolatrendszerének módosításának lehetőségeit és célszerűségét. Az is baj ugyanis, ha a viszonylati térkép túldiverzifikált, és az is veszélyes, ha túlcenzalizált (Magyarország esetében ez utóbbi veszély az elsődleges). Az sem szokott kedvező lenni, ha az ország forgalma túlon túl a nála fejletlenebb régiók felé összpontosul – ez „renyheséget” szül –, de az sem egészséges, ha az ország és fő

partnerei között a fejlettségi különbség nyomasztó mértékű – ez elnyomorító hatású (Magyarország korábbi kapcsolatrendszerét a renyheségi veszély uralta, a mostani pedig máris érezteti torzító hatását). Az sem egészséges, ha a kapcsolatok jelentős részét olyan viszonylatok teszik ki, ahol a forgalom egyirányú, főként exportból vagy főként importból áll. Az országnak a nemzetközi kereskedelmi és pénzügyi hálózatban való elhelyezkedése csaknem olyan finom és törekeny egyensúlyhelyzet kimunkálását követeli meg, mint egy ökoszisztémáé: egy nem domináns pozíciójú kis ország nem sodortathatja magát passzív módon partnereinek erőhatásaitól. Úgyis számolnia kell a sodródással, de amennyire lehet, érvényesítenie kell érdekeit. Magyarország esetében ez az alapvető érdek egyfelől az olyan partnerek körének megőrzése és szélesítése, amelyek hajlandók a magyar áru kínálat megvásárlására; másfelől mindenképpen el kell kerülnie azt, hogy a nemzetgazdaság alapvető ügyei tekintetében a döntési súlypontok ne tevődjenek át külföldre, sem a kulcszektorok vállalatainak, sem a gazdaságpolitika síkján. Mindezt Magyarország nem elzárkózással, hanem a különböző erőközpontok közötti ügyes lavírozással és a nemzeti érdekeknek gerinces képviselésével a nemzetközi piaci vagy politikai küzdőtéren tudja elérni. Ez biztosítja azt, hogy érdekei és mozgásterének minimális áldozataival hozzájusson azokhoz a pótlólagos forrásokhoz, amelyek nélkül az újrafelemelkedés ma már nem képzelhető el.

- c) Az előző két alapelvből is, meg az ország erőforrásainak felméréséből is adódik egy sarkalatos elv: Magyarországon semmilyen körülmények között nem szabad olyan gazdaságpolitikát folytatni, amely a munkaerő újratermelési feltételeiben, különösen a szakképzett és a kreatív munkaerőében súlyos, tömeges és maradandó károsodásokat okoz. Egyfelől azért, mert az ilyen gazdaságpolitika éppen azt a termelési tényezőt rombolja, amellyel az ország fenntartása az ország relatív mozgásterének egyik fontos feltétele és a külföldi partnerek felénk fordulásának is nem elhanyagolható összetevője.

*Intellektuális-
tőke-
centrikusság*

A gazdaságpolitika emberközpontúságának négy alapösszetevője van: az egyik a lakosság *egészségi* állapotának javítása és az egészségnek mint életminőség-tényezőnek a figyelembevétel a társadalmi élet alakításának minden területén; a második az életviszonyok *kulturáltságának*, a művelődési-képzési lehetőségek tömeges hozzáférhetőségének elsőbbsége, egyben a kultúra iránti igény tömegessé tétele; a harmadik az egészséges és kulturált életmód közeget jelentő *alapkönfort* megszerezhetőségének biztosítása a társadalom számára hasznos tevékenységek terén való egyéni és csoportos szorgalom és tehetség függvényében; a negyedik pedig a *jövedelmi és jóléti viszonyok optimális differenciáltságának* megteremtése, vagyis elkerülése mind az egyenlősdinek, mind a perifériális viszonyokra jellemző polarizáltságnak. Az ilyen gazdaságpolitika természetesen feltételezi az egészségügy, a szociális rendszer, a minden fokozatú oktatás és képzés, valamint a tudományos tevékenységek nagyvonalú segítését (nem „kítettartás”, hanem ésszerű menedzselését és finanszírozását).

*Korszerű
tervgazdaság*

d) Az éles szelektivitás a szerkezeti-műszaki fejlesztésben, a külgazdasági kapcsolatok irányultságának erősen kezben tartott, tudatos vezérlése, valamint az ország működésének szigorúan emberközpontú mederben tartása a „vadkapitalizmus” ösztönös erőtereinek ellenében egy szegény és erősen leromlott, kiszolgáltatott kis ország esetében vagy társadalmi szintű tervgazdálkodást feltételez, vagy megáll a hordószónoklatok, korteshadjáratok meddő szintjén. A „tervgazdálkodás” szó az utóbbi évtizedben csaknem obszcén kifejezéssé vált a magyar közéletben. Pedig a XX. századi nagy „sikersztorik” elemzések kiderül, hogy mindenütt, ahol a felfelé igyekvő nemzetgazdaságnak többszörösen hátrányos helyzeteket kellett elhárítania, a nemzetgazdasági folyamatok kulcsfontjain a nagyon is konkrét, stratégiai léptékű vezérlés eszközéhez folyamodott. (Emlékezzünk a 3. részben vázolt japán, koreai, svéd, francia stb. példákra!) A kelet-európai tervezési rendszerek kialakulásának alapja is ez a mostoha körülmények közötti fejlődés-fenntartás, gyorsítás és torzulás-helyreigazítás volt, azonban sok –

az előzőekben ugyancsak tárgyalt – körülmény miatt ez a tervezdélkodási modell súlyos torzulásokat szenvedett, és végül is primitívnek, nem célravezetőnek bizonyult. Megbocsáthatatlan szakmai hibának (vagy ami még rosszabb, lelkiismeretlen „csúsztatásnak”) tartom a stratégiai tervezést azonosítani a szovjet típusú merev mérlegrendszerrel, forrás- és jószágelosztással. Az 1968-tól eredő magyar tervezdélkodási gyakorlat is bizonyította, hogy a gazdaságpolitika művészete képes a rövid távú, ösztönös piacvezérlést és a nemzetgazdasági szintű, hosszú távú, tudatos gazdaságvezérlési tevékenységet szinkronba hozni. Nem arra gondolok, hogy a mélypont-ról felemelkedést hozó, kialakítandó magyar tervezdélkodás az 1968-as „új mechanizmus” modelljét támassza fel. Azóta ugyanis minden feltétel megváltozott, a gazdaságon belül is és kívül is. Azt sem tartanám célravezetőnek, ha előszednénk a japán külkereskedelmi és ipari minisztérium, vagy más, külföldi tervező-vezérlő erő működési ábráját, és azt kísérelnénk meg a hazai viszonyokra alkalmazni. *Eredetilt kell alkotni.* Jelenleg ebből a leendő rendszerből csak annyit látok, hogy szigorúan stratégiai irányultságúnak kell lennie, a gazdaságpolitikai műhelyek, a közgazdaság-tudomány és a vállalati világ integrációs-kooperációs együttműködésén kell alapulnia, és inkább a gazdálkodási-vállalkozási-fejlesztési egyetértés, együttgondolkodás és együttműködési készség kialakításában és folyamatos fenntartásában, mintsem a politikai egyeztetés elnyomórító folyamatába bedobott kvázi-jogszabálygyártásban kell majd testet öltenie: valahogy úgy, ahogyan azt a 2. részben igyekeztem kifejteni.¹⁸

¹⁸ Ez azonban egy következő gondolatmenet kiindulópontja: a XXI. sz. első felének magyar külgazdaság-stratégiája érdemi alapvonalát, amellyel adós vagyok: igyekszem ezt a közeljövőben törleszteni.

Aula Kiadó Kft.

Budapesti Közgazdaságtudományi és Államigazgatási
Egyetem

Felelős kiadó: Liszkai Imre igazgató

Műszaki vezető: G. Müller Zsuzsa

A fedelet Halász Géza tervezte

Nyomdai előkészítés: Aranykezek Bt.

Nyomdai munkák: Jász Nyomda és Kiadó Kft.

Felelős vezető: Jász József ügyvezető

Aula 821



9 789639 345324

<http://www.aula.hu>